



Install your **future**

SYSTEM **KAN-therm**

Kézikönyve

TERVEZŐ ÉS KIVITELEZŐ



Komplett multisystem amely a vízvezetékek, fűtőrendszerek, technológiai és Sprinkler rendszerek terén a legkorszerűbb, egymást kiegészítő műszaki megoldásokat tartalmazza.

Install your **future**

A RENDSZER SZÍN KÓDOLÁSA

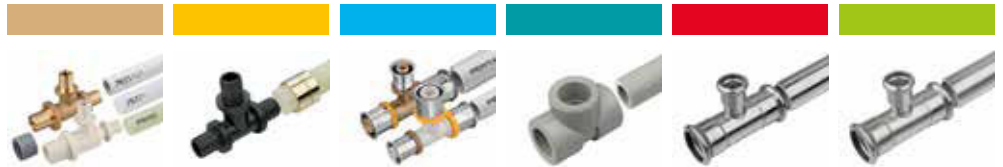

RENDSZER MEGNEVEZÉSE

ultra**LINE**

Push

ultra**PRESS**

PP

Steel

Inox

ÁTMÉRŐ TARTOMÁNY [mm]

14-32

12-32

16-63

16-110

12-108

12-168,3

TELEPÍTÉS TÍPUSA







IVÓVÍZ - HMV	●	●	●	●		●
FŰTÉS	●	●	●	●	●	●
IPARI FŰTÉS	●	●	●	●	●	●
GŐZ						●
SZOLÁR RENDSZER					●	●
HŰTÉS RENDSZER	●	●	●	●	●	●
SÚRÍTETTLEVEGŐS RENDSZER	●	●	●	●	●	●
TECHNOLÓGIAI-GÁZ RENDSZER	●	●	●	●	●	●
TERMÉSZETES GÁZ ÉS LPG						
KENŐOLAJ					●	●
IPARI RENDSZER					●	●
GYÓGYFÜRDŐ RENDSZER				●		●
SPRINKLER TŰZVÉDELMI RENDSZER						
TŰZCSAP FELSZERELÉSE						
PADLÓFŰTÉS ÉS HŰTÉS	●	●	●			
FALI FŰTÉS ÉS HŰTÉS	●	●	●			
MENNYEZETI FŰTÉS ÉS HŰTÉS	●	●	●			
KÜLSŐ FELÜLETEK FŰTÉSE ÉS HŰTÉSE	●	●	●			

Nem szabványos alkalmazás esetén kérjük, ellenőrizze a KAN-therm alkatrészek használatának feltételeit műszaki információs anyagok segítségével, vagy kérjen véleményt a KAN Műszaki Osztályától. Kérjük, használja a Lékérdezés űrlapot a KAN-therm elemek használatának lehetőségéről a telepítés alapvető működési paramétereinek küldéséhez. Az elért adatok alapján a Műszaki Osztály felméri az adott rendszer alkalmasságát egy adott telepítésre. A kérdőív a weboldalon található. Az űrlap gyors elektronikus kitöltéséhez be kell olvasnia a QR-kódot.



KAN-thermRENDSZER



 Copper-rendszer	 Felületfűtés	 Szekrények és osztó-gyűjtők	 Groove	 Copper Gas	 Sprinkler Steel	 Sprinkler Inox
12-108	12-25	–	DN25-DN300	15-54	22-108	22-108
●		●				●
●	●	●				
		●				
●	●	●				
●			●	●	●	●
●				●	●	●
●			●			
					●	●
					●	●
	●	●				
	●	●				
	●	●				
	●	●				

● szabványos alkalmazási kör
 ○ lehetséges felhasználás – erősítse meg a feltételeket a KAN Műszaki Osztályával



KAN - cégismertető

Innovatív víz- és fűtési rendszerek

A KAN cég tevékenységét 1990-ben kezdte és elejétől kezdve folyamatosan a fűtési- és vízrendszertechnikába modern technológiákat vezet be.

A KAN cég, belső épületen belüli vízvezeték rendszerek, központi fűtés és padlófűtés, valamint sprinkler és egyéb rendszerek kialakításához alkalmas KAN-therm rendszerek, illetőleg modern megoldások, Európa szerte elismert lengyel gyártója és szállítója. KAN az elejétől kezdve stabil pillérekre emelte pozícióját: professzionalizmusra, innovációra, minőségre és fejlesztésre. Ma több mint 1100 főt alkalmaz, amely csoport nagy részét a KAN-therm rendszer fejlesztéséért felelős, magas fokon szakképzett mérnökök teszik, akik egyben a technológiai folyamatok folyamatos tökéletesítéséért és az ügyfélszolgálatért is felelnek. Az alkalmazottak képzése és elkötelezettsége a KAN gyárakban előállított termékek legkiválóbb minőségét garantálja.

A KAN-therm rendszer forgalmazása üzleti partnerek hálózatán keresztül Lengyelországban és üzletekkel Németországban, Magyarországon, Ukrajnában, az Egyesült Arab Emírségekben, Indiában, Kínában és a FÁK-országokban. A KAN-therm védjeggyel ellátott termékeket a világ 68 országába exportálják, a forgalmazási hálózat lefedi Európát, Ázsia nagy részét, és elér Afrikába és Amerikába is.

A KAN-therm rendszer egy optimális, komplett rendszer, amely legkorszerűbb, egymást kiegészítő műszaki megoldásokból áll a vízvezetékek, fűtőrendszerek, valamint technológiai és sprinkler rendszerek terén. Ez az univerzális rendszer elképzelésének tökéletes megvalósítása, amely a KAN konstruktőrök több éves tapasztalatának, szenvedélyének, valamint a szigorú anyag és késztermék minőségi ellenőrzésének köszönhetően vált lehetőséggé.

BEVEZETÉS

A KAN-therm rendszer egy komplex csővezeték termékcsalád, amely, belső vízellátó, fűtési- és technológiai rendszerek kialakításához alkalmas. Modern, egymást kölcsönösen kiegészítő megoldásokból áll úgy az anyagokra, mind a csatlakozások technikájára való tekintettel.

A "SYSTEM KAN-therm Tervező és Kivitelező Kézikönyve" anyag mindenekelőtt a modern rendszerek kiépítése során valamennyi résztvevő – tervezők, kivitelezők és műszaki ellenőrök számára készült.

A Kézikönyv sajátossága a bemutatott szerelési megoldások és technikák széles köre. A KAN-therm multisystem részét képező legmodernebb épületgépészeti rendszerek, egyben a korszerű építőiparban legszívesebben alkalmazott rendszerek, egy feldolgozásban kerültek bemutatásra. Ennek köszönhetően a felhasználónak lehetősége nyílik arra, hogy e rendszerekkel megismerkedjen és ezeket összehasonlíthassa, ennek eredményeképpen pedig műszaki, anyagi és üzemelési szempontból a legmegfelelőbb megoldást választhassa ki.

Az anyag magába foglalja az alapvető, hatályos, szaniter és fűtési rendszerekre vonatkozó országos és uniós szabványokat és iránymutatásokat.

A kézikönyv három főrészből áll:

- **I. rész**, amely tartalmazza a KAN-therm rendszer nyolc csőrendszerének jellemzőit,
- **II. rész**, amely tartalmazza a rendszerek tervezésére és kivitelezésére vonatkozó közös iránymutatásokat,
- **III. rész**, amely a KAN-therm méretezésének alapszabályait tartalmazza.

A termékismertető rész az adott rendszerekről szóló fejezetekből áll:

- **KAN-therm ultraLINE rendszer**, amely csúszo PVDF hüvellyel csatlakoztatott háromféle csőre (PEXC, PERT² és PERTAL²) és két anyagváltozatban elérhető idomra (réz és PPSU) alapoz,
- **KAN-therm Push rendszer** (PERT és PEXC csövekre alapozó) két alapanyagban elérhető csatlakozókkal (réz és PPSU), amelyek kötése egy csúszo szorítógyűrűvel történik,
- **KAN-therm ultraPRESS rendszer** PERTAL csövekkel, két alapanyagban elérhető idommal (PPSU és réz), amelyek kötése radiális préstechnikával történik,
- **KAN-therm PP rendszer**, amely PP-R polipropilén csövekből és idomokból, valamint polipropilén összetételű csövekből (PP Stabi AI és PP Glass) áll,
- **KAN-therm Steel rendszer** és **KAN-therm Inox rendszer** préskötésű szénacél és rozsdamentes acél csövekkel és csőidomokkal,
- **KAN-therm Copper rendszer**, amely standard rézcsövek kötéséhez rézből és bronzból készült radiális préselésű idomokra alapoz.

A fenti fejezetek a csövek és csatlakoztatók, méretek és felhasználási területek leírásán felül az adott rendszer jellegzetes kötési kivitelezésére vonatkozó iránymutatásokat is tartalmazzák.

Az egyéb termékekből álló információs anyagok, **mint például a KAN-therm Sprinkler, a KAN-therm Groove, a KAN-therm Copper Gas és a KAN-therm Felület fűtő/hűtő rendszerek** az eltérő alkalmazási specifikációk miatt külön útmutatókban szerepelnek.

A hagyományos méretezési módszereket alkalmazó tervezők számára, külön csatolmányként rendelkezésre bocsájtuk a rendszerekről szóló Kézikönyvben található csövek és idomok hidraulikai jellemzőit tartalmazó táblázatokat, amelyek figyelembe veszik a víz- és fűtési rendszerek tipikus üzemi paramétereit. Valamennyi tervező számára a Kézikönyvben felül, tervezést támogató, ingyenes, professzionális programcsomagot ajánlunk figyelembe: **KAN SET, KAN OZC, KAN C.O. Graf** és **KAN H2O**.

Minden KAN-therm jelöléssel ellátott elemet rendkívül szigorú minőség-ellenőrzésnek vetünk alá pl. a lehető legmodernebb felszereléssel ellátott kutatási és fejlesztési laboratóriumunkban.

Köszönhetően annak, hogy a KAN laboratóriumban a szerelési rendszerek tesztelési területének legújabb technológiai vívmányait alkalmazzuk, a laboratóriumot a nyugati tanúsító testületek akkreditálták és a legjelentősebb testületek elismerik az eredményeit.

Gyártási folyamatunk, csakúgy, mint teljes tevékenységünk ISO 9001-es, a Lloyd's Register Quality Assurance Limited elismert intézete által tanúsított minőség-ellenőrzési rendszer által felügyelt.

Tartalomjegyzék

1 SYSTEM KAN-therm ultraLINE

1.1 A rendszer koncepciója	17
1.2 A KAN-therm ultraLINE rendszer előnyei	18
1.3 A KAN-therm ultraLINE rendszer csövei	18
A KAN-therm ultraLINE rendszer csőválasztéka	18
A KAN-therm ultraLINE rendszer csöveinek üzemi paraméterei	20
A KAN-therm ultraLINE rendszer csöveinek üzemi paraméterei	25
1.4 A KAN-therm ultraLINE rendszer szerelvényei és toldóhüvelyei	26
A KAN-therm ultraLINE rendszer szerelvényei	27
A KAN-therm ultraLINE rendszer toldóhüvelyei	27
Szerelvények és toldóhüvelyek kialakításának előnyei	28
1.5 A KAN-therm ultraLINE rendszer szerelvényei	28
Csatlakozások csúszóhüvellyel	28
A KAN-therm ultraLINE rendszer menetes csatlakozásai	30
1.6 Oldószert tartalmazó vegyületekkel való érintkezés, menetek tömítése	31
1.7 A KAN-therm ultraLINE rendszer telepítéséhez szükséges eszközök	32
A KAN-therm ultraLINE rendszer telepítéséhez szükséges eszközök bemutatása	32
Az ultraLINE szerszámcsalád különféle készletekben	37
A KAN-therm ultraLINE rendszer szerszámainak előnyei	37
Biztonságos szerszámhasználat	37
1.8 A KAN-therm ultraLINE rendszer csatlakozásainak telepítése	38
Toldó-szorító hüvelyes csatlakozások telepítése	38
Menetes és szorítógyűrűs idomok telepítési folyamata	40
Univerzális Eurokónuszok telepítési folyamata	41
Szállítás és raktározás	42

Tartalomjegyzék

2 SYSTEM KAN-therm Push

2.1	Általános információk	45
2.2	KAN-therm Push csövek	46
	Csövek szerkezete és anyaga – fizikai tulajdonságok	46
	PERT csövek	48
	PEXC csövek.....	49
2.3	Kötések a PEXC, PERT csövekből készült hálózatokban	51
	Push kötések csúsztatott szorítógyűrűvel	51
	A Push kötések alkatrészei.....	52
	Push csatlakozók.....	52
	PPSU – a tökéletes alapanyag	54
	Oldószert tartalmazó anyagokkal való érintkezés,menetek szigetelése.....	54
	Push kötések csúsztatott gyűrűvel kivitelezése.....	55
2.4	Szállítás és tárolás	64

Tartalomjegyzék

3 SYSTEM KAN-therm ultraPRESS

3.1	Általános információk	67
3.2	A KAN-therm ultraPRESS rendszer csövei	68
	PERTAL csövek alumínium réteggel.....	68
	PEXC, PERT és blueFLOOR PERT csövek EVOH réteggel.....	71
	Alkalmazási terület.....	73
	„Press” típusú csatlakozások.....	74
	A KAN-therm 16-40 mm-es ultraPRESS idomok felépítése és jellemzői.....	75
	A KAN-therm ultraPRESS szerelvények azonosítása.....	76
	KAN-therm ultraPRESS idomok 50 és 63 mm átmérővel.....	76
	KAN-therm préselt szerelvények – választék.....	77
	Érintkezés vegyszerekkel, ragasztókkal és tömítőanyagokkal.....	79
	Az ultraPRESS szerelvények összeszerelési tulajdonságainak összefoglalása.....	80
	KAN-therm ultraPRESS szerelvényekhez „prés” típusú csatlakozások végrehajtása.....	80
	KAN-therm ultraPRESS 16, 20, 25, 26, 32 és 40 mm átmérőjű csatlakozók szerelése.....	86
	KAN-therm ultraPRESS 50 és 63 mm átmérőjű csatlakozók szerelése.....	87
	Az alumínium réteggel rendelkező KAN-therm ultraPRESS PERTAL csövek hajlítási sugara.....	87
	Minimális szerelési távolságok.....	88
	Az alumínium réteggel ellátott PERTAL csövek menetes illesztései.....	88
3.4	Szállítás és tárolás	91

Tartalomjegyzék

4 SYSTEM **KAN-therm** PP

4.1	Általános információk	95
4.2	Csövek a KAN-therm PP rendszerben	95
	KAN-therm PP csövek anyagának fizikai tulajdonságai	97
	Jelölés, csövek színe	97
	A KAN-therm PP rendszerhez tartozó csövek méretparamétereit.....	98
4.3	Csatlakozók és a rendszer egyéb elemei	100
4.4	Alkalmazási terület	100
4.5	A KAN-therm PP rendszer kötési technikák - hegesztéses kötések	103
	Szerszámok – hegesztőgép előkészítése	104
	Elemek hegesztésre való előkészítése	105
	Hegesztési technika	106
	Fémmenetes és karimás kötések.....	107
4.6	Szállítás és tárolás	109

Tartalomjegyzék

5 SYSTEM KAN-therm Steel/SYSTEM KAN-therm Inox

5.1	Általános információk	113
5.2	A KAN-therm Steel rendszer	114
	Csövek és szerelvények – jellemzők	114
	Csövek átmérői, hossza, súlya és kapacitása	114
	Alkalmazási terület	115
5.3	A KAN-therm Inox rendszer	116
	Csövek és szerelvények – jellemzők	116
	Csövek átmérői, hossza, súlya és kapacitása	116
	Alkalmazási terület	117
5.4	Tömítések – O-ringek	118
5.5	Korrózióállóság és tartósság	119
	Belső korrózió	120
	Külső korrózió	122
5.6	Press kötési technika	123
	Szerszámok	123
	Előkészület préskötések kialakításához	130
	Csőhajlítás	137
	Menetes, fitting csatlakoztatás más KAN-therm rendszerekkel	137
5.7	Karimás kötések	138
5.8	A KAN-therm Steel és KAN-therm Inox rendszerek golyóscsapjai	139
5.9	Megjegyzések üzemeltetéshez	140
	Potenciálkiegyenlítés	140
5.10	Szállítás és tárolás	141

Tartalomjegyzék

6 SYSTEM **KAN-therm** Copper

6.1	Csatlakozások modern technológiája	145
6.2	Prés csatlakozások technológiája	146
6.3	Alkalmazási lehetőségek	146
6.4	Előnyei	146
6.5	Csatlakozások kivitelezése	147
6.6	Szerszámok	152
6.7	Szerszámok – Biztonság	154
6.8	LBP funkció	155
6.9	Részletes információk	155
6.10	Hőtágulási és hővezető képesség adatok	156
6.11	Alkalmazási tanácsok	156
6.12	Menetes csatlakozás, más KAN-therm rendszerekhez való csatlakozás	157
6.13	Karimás csatlakozások	158
6.14	Szállítás és raktározás	158
7	Osztó-gyűjtők és szekrények radiátoros fűtéshez és ivóvíz-rendszerekhez	
7.1	KAN-therm InoxFlow osztó-gyűjtők	161
7.2	Szerelvénytáblák	162

Tartalomjegyzék

8 SYSTEM **KAN-therm** tervezési és szerelési utasítások

8.1 KAN-therm rendszer szerelése 0 °C alatti hőmérsékleten	167
8.2 KAN-therm rendszer csővezetékeinek rögzítése	169
Csőbilincsek és tartók.....	169
PS fix pontok.....	170
Megtámasztás távolsága.....	175
8.3 Csővezetékek hőtágulásának kompenzációja	177
Lineáris hőtágulás.....	177
Hőtágulás kompenzálás.....	181
KAN-therm rendszer kompenzátorok.....	184
8.4 KAN-therm hálózat fektetésének elvei	191
Falakon kívüli hálózatok – felszálló és alapvezetékek.....	191
KAN-therm hálózatok falakban vezetése.....	192
KAN-therm hálózat kialakítása.....	194
8.5 Műanyag csövekből készült vezeték-rendszerek csatlakoztatása a hőtermelőhöz	197
Radiátor csatlakoztatása.....	197
Külső menetes csatlakozók fémcsövekhez.....	198
Vízellátó berendezések csatlakoztatása.....	199
Radiátor csatlakoztatása.....	200
Vízcsap csatlakoztatása.....	204
8.6 Sűrített levegős rendszerek a KAN-therm termék kínálatában	207
8.7 A KAN-therm rendszerek öblítése, tömítettség vizsgálata és fertőtlenítése	208
8.8 Telepített KAN-therm rendszer fertőtlenítése	210

Tartalomjegyzék

9 Rendszer tervezése

9.1 KAN-therm tervezést segítő programok	213
---	------------

9.2 KAN-therm hálózat hidraulikus méretezése	214
---	------------

Vízellátó berendezések méretezése	214
---	-----

Központi fűtési rendszer vezetékeinek méretezése	216
--	-----

9.3 KAN-therm hálózat hőszigetelése	217
--	------------

10 Biztonsági információk és utasítások

Rendeltetésszerű alkalmazás	219
-----------------------------------	-----

Építési folyamat résztvevőinek szakképzettsége	220
--	-----

Általános óvintézkedések.....	220
-------------------------------	-----

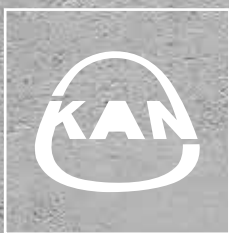

Install your **future**



SYSTEM **KAN-therm**

ultra**LINE**

Egy választás, hat lehetőség

Ø 14-32 mm

Tartalomjegyzék

1 SYSTEM KAN-therm ultraLINE

1.1 A rendszer koncepciója	17
1.2 A KAN-therm ultraLINE rendszer előnyei	18
1.3 A KAN-therm ultraLINE rendszer csövei	18
A KAN-therm ultraLINE rendszer csőválasztéka	18
A KAN-therm ultraLINE rendszer csöveinek üzemi paraméterei	20
A KAN-therm ultraLINE rendszer csöveinek üzemi paraméterei	25
1.4 A KAN-therm ultraLINE rendszer szerelvényei és toldóhüvelyei	26
A KAN-therm ultraLINE rendszer szerelvényei	27
A KAN-therm ultraLINE rendszer toldóhüvelyei	27
Szerelvények és toldóhüvelyek kialakításának előnyei	28
1.5 A KAN-therm ultraLINE rendszer szerelvényei	28
Csatlakozások csúszóhüvellyel	28
A KAN-therm ultraLINE rendszer menetes csatlakozásai	30
1.6 Oldószert tartalmazó vegyületekkel való érintkezés, menetek tömítése	31
1.7 A KAN-therm ultraLINE rendszer telepítéséhez szükséges eszközök	32
A KAN-therm ultraLINE rendszer telepítéséhez szükséges eszközök bemutatása	32
Az ultraLINE szerszámcsalád különféle készletekben	37
A KAN-therm ultraLINE rendszer szerszámainak előnyei	37
Biztonságos szerszámhasználat	37
1.8 A KAN-therm ultraLINE rendszer csatlakozásainak telepítése	38
Toldó-szorító hüvelyes csatlakozások telepítése	38
Menetes és szorítógyűrűs idomok telepítési folyamata	40
Univerzális Eurokónuszok telepítési folyamata	41
Szállítás és raktározás	42



1 SYSTEM KAN-therm ultraLINE

1.1 A rendszer koncepciója

A KAN-therm ultraLINE rendszer olyan innovatív és egyedülálló műszaki megoldás a csővezeték piacon, mely kiváló mind a klasszikus központi fűtési körök, mind a használati víz vezetékek kiépítéséhez, de ezen felül alkalmas speciális csőhálózatok, például a sűrített levegő hálózat kiépítéséhez is.

Egyedülálló kialakításának és a teljes rendszer igen rugalmas konfigurálhatóságának köszönhetően nagyon kényelmes a telepítést végző kivitelezők és a tervezők számára is.

A KAN-therm ultraLINE rendszer rugalmas konfigurálhatósága abban áll, hogy különböző típusú csöveket lehet alkalmazni ugyanazon szerelvényekkel együttesen:

- **A KAN-therm ultraLINE alumínium réteggel rendelkezőcsövek csoportja** – a 14–32 mm-es teljes átmérőtartomány esetén a teljes átmérőtartományban PERTAL² csöveket, réz vagy műanyag ultraLINE illesztékeket (PPSU),
- **A KAN-therm ultraLINE EVOH réteggel ellátott csövek csoportja** – a 14–20 mm-es tartományban polietilén PEXC és PERT2 csöveket, rézből vagy műanyagból (PPSU) készült ultraLINE illesztékeket és műanyag hüvelyeket (PVDF) tartalmaz.

A szerelvények O-gyűrű mentes kialakítása és a csúszóhüvelyes technika biztosítja a rendszer nagy ellenállóképességét az összeszerelési hibákkal és az anyagok használat során való öregedésével szemben. Ennek köszönhetően a rendszert az összeszereléskor az üzemeltetés során kimagasló biztonság valamint a csővezeték hosszú élettartama jellemzi.

1.2 A KAN-therm ultraLINE rendszer előnyei

Az ultraLINE rendszer szerelvényeinek innovatív kialakítása és a csúszóhüvelyes technika:

- A rendszer igény szerinti bármilyen konfigurációjának a lehetősége: ugyanazokkal a csatlakozókkal és illesztékekkel használhat egységes PEXC és PERT², valamint PERTAL² csöveket
- A rendszer univerzálisan alkalmazható,
- Gyors, egyszerű és kényelmes összeszerelés, még nehezen hozzáférhető helyeken is,
- Használhatóak a piacon általánosan elterjedt „Press” típusú rendszerekhez dedikált eszközök és meghajtók*,
(*speciális adapter használatával)
- Tartós és biztonságos illesztések további tömítési igény nélkül – a szerelvények O-gyűrű mentes kialakítása,
- Vakolat alatti beépítés lehetősége az épület válaszfalaiba,
- Az átmérő szűkülések jelentős csökkentése a csővég tágitási módszernek köszönhetően,
- Nagy ellenálló képesség a korrózióval szemben,
- A rendszerhidraulika akár 25%-kal kedvezőbb a versenytársak megoldásaihoz képest**,
(** a toldóhüvelyes technikában alkalmazott 25 és 32 mm átmérekre vonatkozik)
- Nagy átmérőjű csövek beépítésénél is igen kényelmesen telepíthető, hisz a csövek többrétegű falának köszönhetően nincs szükség sűrű csővezeték rögzítésre,
- A legrugalmasabb csőrendszer a szerelvény piacon az O-gyűrű mentes rendszerek közül,
- E műszaki megoldás központi fűtés és használati víz hálózatok építésekor szerzett sok éves tapasztalatot alapul.

1.3 A KAN-therm ultraLINE rendszer csövei

A KAN-therm ultraLINE rendszer a piacon eddig, még soha nem látott mértékben nyújt lehetőséget a műszaki megoldások rugalmas konfigurációira a hálózat tervezőjének, kivitelezőjének és a beruházó részére is. A megfelelő rendszer kiválasztását nem csak a beruházási folyamatban részt vevő emberek preferenciái kell, hogy meghatározzák, hanem a beruházás sajátosságait is szem előtt kell tartanunk. Például a vallási vagy történelmi épületek felület-kialakítása egyedi, itt az alumíniumrétegű csövek sokkal jobb teljesítményt nyújtanak.

A KAN-therm ultraLINE rendszer csőválasztéka

Csőtípusok és átmérők

KAN-therm ultraLINE - csövek EVOH réteggel		KAN-therm ultraLINE - csövek alumínium réteggel
PEXC 14 × 2	PERT ² 14 × 2	PERTAL ² 14 × 2
PEXC 16 × 2,2	PERT ² 16 × 2,2	PERTAL ² 16 × 2,2
PEXC 20 × 2,8	PERT ² 20 × 2,8	PERTAL ² 20 × 2,8
		PERTAL ² 25 × 2,5
		PERTAL ² 32 × 3

A 14 – 20 mm átmérőknél a KAN-therm ultraLINE rendszer különböző csőkialakításokat alkalmaz, EVOH réteggel és alumínium réteggel. A 25-32 mm átmérőknél csak az alumínium rétegű csövek állnak rendelkezésre, és a nagyobb átmérőkben kiegészítik az ultraLINE kínálatot.

Alumínium réteggel ellátott csövek esetében:

- cső PERTAL² – 14 × 2,
- cső PERTAL² – 16 × 2,2,
- cső PERTAL² – 20 × 2,8,
- cső PERTAL² – 25 × 2,5,
- cső PERTAL² – 32 × 3.

A PERTAL² csövek ultrahanggal hegesztett alumíniumréteget tartalmaznak. Ennek köszönhetően a csövek védve vannak az oxigén diffúzió ellen a berendezésen belül. Az alumíniumréteg korlátozza a cső hőtágulása során bekövetkező megnyúlás mértékét.

EVOH réteggel ellátott csövek esetében:

- cső PERT² vagy PEXC – 14 × 2,
- cső PERT² vagy PEXC – 16 × 2,2,
- cső PERT² vagy PEXC – 20 × 2,8.

A PEXC és PERT² csövek EVOH réteget tartalmaznak, amely megvédi a berendezést az oxigénnel a környezetből a csövek falain át a rendszer belsejébe történő behatolását .

PEXC i PERT² csövek, ezek a főként süllyesztett (padló mélyedésekben vagy fali vezeték csatornáknban) csővezetékek beltéri hálózatok kiépítéséhez alkalmazhatóak, és tökéletesen kihasználják az alakmemória effektust. E tulajdonság jó védelmet nyújt a csővezeték hálózatnak a cső esetleges megtörésekor, amit egy nagy, kis helyre koncentrálódó mechanikai terhelés okozhat, ezáltal szűkületet vagy teljes cső elzárást eredményezhet. Ez nagyon praktikus tulajdonság nagy beruházások esetén, ahol sok szerelői brigád dolgozik egyszerre.

PERTAL² tartozó többrétegű, 25-32 mm átmérőjű csövek, maximálisan kihasználják alapanyaguk rugalmasságából eredő előnyöket. Az ilyen átmérőjű csöveket elsősorban a elosztó hálózat és esetleges a függőleges részek kialakításakor használjuk. A PERTAL² csövekre nem jellemző az alakmemória, így nem alakul ki az. ún. csőfeszítés jelensége, ennek köszönhetően nagy szabadságot és kényelmet adnak a nagy átmérőjű csővezetékek telepítésekor. Az ilyen típusú csövek alkalmazásának az az egyik velejárója, hogy kevesebb profilozó és rögzítő elemet kell használnunk.

Mind a PEXC és a PERT² csövek, mind a PERTAL² csövek és a műanyag csúszóhüvelyek.

A KAN-therm ultraLINE rendszer csöveinek üzemi paraméterei

PEXC és PERT² csövek konstrukciója és tulajdonságai.

Minden PEXC és PERT² cső (14-20 mm átmérőjű) ötrétegű szerkezettel rendelkezik. Mindkét típusú cső rendelkezik egy védőréteggel (EVOH réteg), amely megakadályozza az oxigénnek a környezetből a csövek falain át a rendszer belsejébe történő behatolását (diffúzióját). Az EVOH antidiffúziós rétegének helye megóvjja a csövet a szerelés közbeni esetleges károsodástól.

Antidiffúziós bevonattal ellátott PEXC cső keresztmetszete



Antidiffúziós bevonattal ellátott PERT² cső keresztmetszete

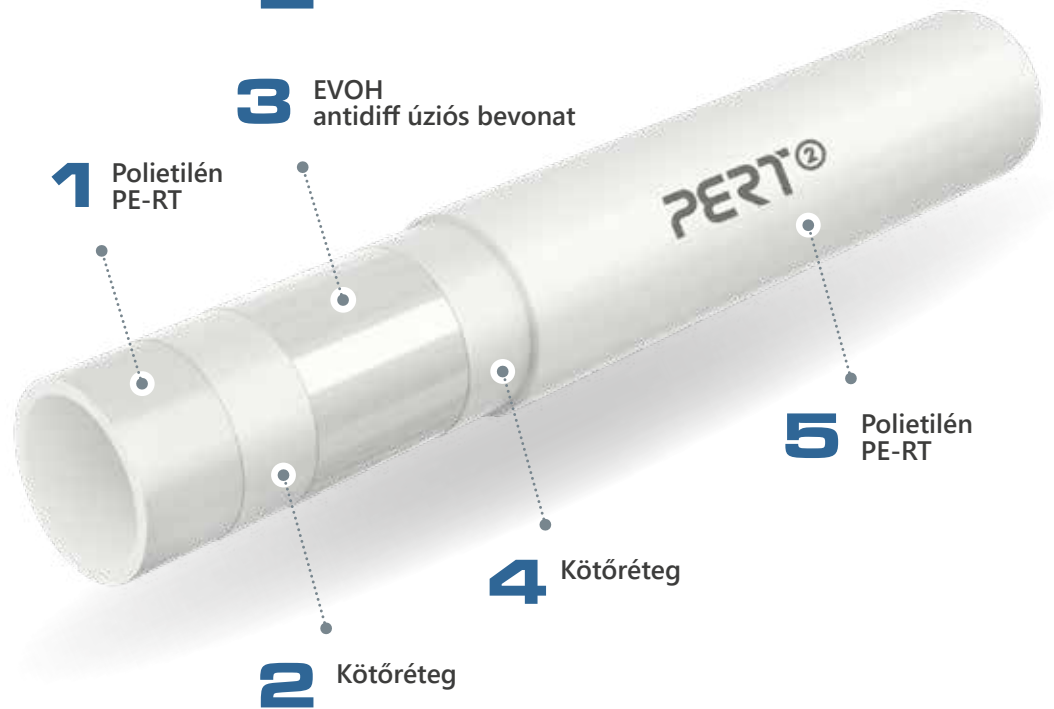

Az EVOH (etil-vinil-alkohol) antidiffúziós bevonat megfelel a DIN 4726 követelményeinek.

PEXC csövek

PEXC csövek magas sűrűségű polietilénből készülnek és elektronsugaras térhálósítási eljárás esnek át („c” – fizikai módszer vegyszer használata nélkül). Ezért a katalógus választékába PEXC csövekként kerültek.

A PEXC csövek EVOH antidiffúziós bevonattal vannak ellátva, ezért mind fűtési, mind használati víz hálózatokhoz alkalmazhatóak.

A csövek a teljes átmérő választékban, azaz Ø14 × 2, Ø16 × 2,2, Ø20 × 2,8, kétféle változatban is kaphatóak:

- hőszigetelés nélkül,
- hőszigeteléssel és 6mm-es falvastagsággal.



Csövek színe: krém, csövek felülete: csillogó.

A csöveket tekercsekben szállítják, a cső átmérőjétől és a cső változatától függő hosszúságban, hőszigeteléssel vagy anélkül.

széria PEXC csöveinek specifikációja

DN	Átmérő × falvastag- ság	Falvastag- ság	Belső átmérő	S méretezésű széria	Egységsúly	Úrtartalom	Csomago- lás
	[mm × mm]						
14	14 × 2,0	2,0	10,0	3,0	0,085	0,079	200
16	16 × 2,2	2,2	11,6	3,0	0,102	0,106	200
20	20 × 2,8	2,8	14,4	3,0	0,157	0,163	100

PERT² csövek

A PERT² csövek nagy hőellenállású, II. típusú polietilén PE-RT-ből készülnek.

A PERT² csövek EVOH antidiffúziós bevonattal vannak ellátva, ezért mind fűtési, mind használati víz hálózatokhoz alkalmazhatóak.

A csövek a teljes átmérő választékban, azaz Ø14 × 2, Ø16 × 2,2, Ø20 × 2,8, kétféle változatban is kaphatóak:

- hőszigetelés nélkül,
- hőszigeteléssel és 6mm-es falvastagsággal.



Csövek színe: tejfehér. **Csövek felülete:** csillogó.

A csöveket tekercsekben szállítják, a cső átmérőjétől és a cső változatától függő hosszúságban, hőszigeteléssel vagy anélkül.

széria PERT² csöveinek specifikációja

DN	Átmérő × falvastagság	Falvastagság	Belső átmérő	S méretezésű széria	Egység súly	Úrtartalom	Csomagolás
	[mm × mm]	[mm]	[mm]		[kg/m]	[l/m]	[m]
14	14 × 2,0	2,0	10,0	3,0	0,083	0,079	200
16	16 × 2,2	2,2	11,6	3,0	0,100	0,106	200
20	20 × 2,8	2,8	14,4	3,0	0,155	0,163	100

széria PEXC és PERT² csöveinek fizikai tulajdonságai

Tulajdonság	Szimbólum	Egység	PEXC	PERT ²
Hőtágulási együttható	α	mm/m × K	0,178	0,18
Hővezetési képesség	λ	W/m × K	0,35	0,41
Minimális hajlítási sugár	R _{min}	mm	5 × De	5 × De
Belső falak egyenetlensége	k	mm	0,007	0,007

Csövek jelölése - például egy PERT² csövön

A csöveket tartós jelöléssel láttuk el, melyek 1 m-ként kerültek elhelyezésre, és többek közt tartalmazzák az alábbi információkat:

Jelölés leírása	Példa jelölése
Gyártó neve és/vagy logója	KAN-therm ultraLINE PERT ²
Névleges külső átmérő × falvastagság	20 × 2,8
Cső (anyag) szerkezete	PE-RT
Cső kódja	2529198002
Szabvány, műszaki engedély vagy tanúsítvány száma	DIN 16833
Alkalmazási osztály a tervezett nyomással egyetemben	2/10 bar osztály, 5/10 bar osztály
Antidiffúziós jelölés	Sauerstoffdicht nach DIN 4726
Gyártási dátum	18.08.19
A gyártó más jelölései pl. folyóméter, gyártási széria száma	045 m



Figyelem – a csövön szerepelhetnek más, további jelölések is pl. (DVGW) tanúsítvány számok.

PERTAL² csövek konstrukciója és tulajdonságai

A PERTAL² csövek (14-32 mm átmérőjű) a következő rétegekből állnak: egy belső réteg (mag) PE-RT II típusú, megemelt hőállóságot kínáló polietilénből, egy középső réteg a polietilén réteghez tartósan kapcsolódó alumíniumból, valamint egy külső réteg, amely szintén PE-RT II típusú polietilénből készül. Az alumínium és a műanyag réteget egy ragasztó réteggel kötik össze.

PERTAL²
cső keresztmetszete

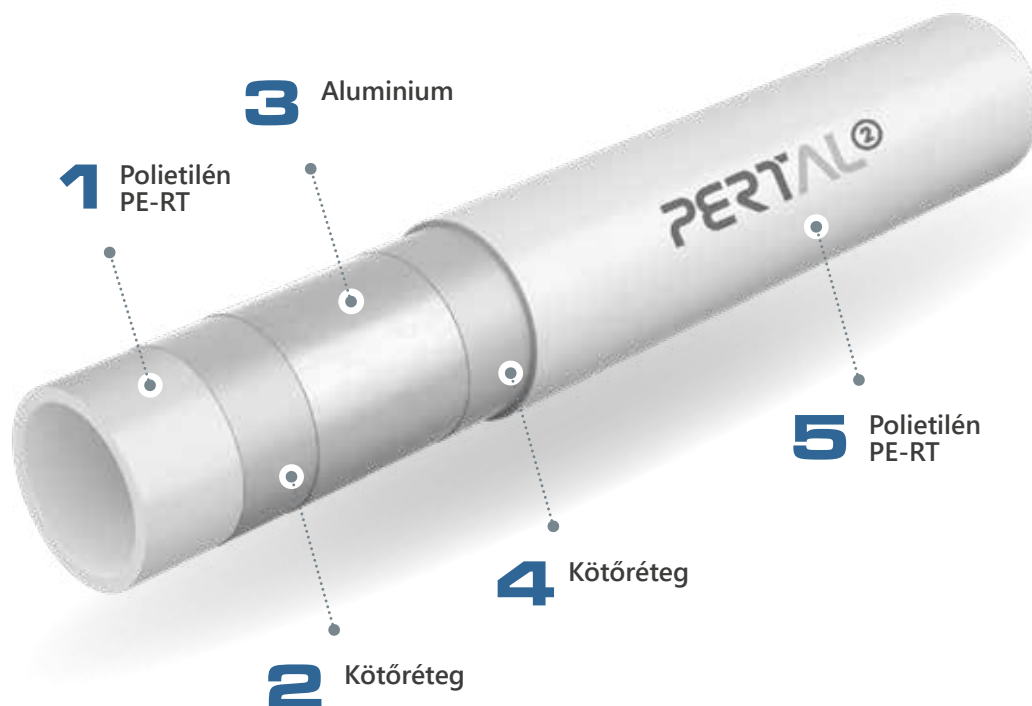

Az alumínium réteg gátolja az oxigén diffúzióját, biztosítja az EVOH réteggel ellátott polietilén csövekhez képest nyolcszor kisebb hőátagulást. Az alumínium szalag fenékhegesztése miatt a csőfal egyes rétegeinek vastagsága a kerület mentén állandó.

A csövek a teljes átmérő választékban, azaz $\varnothing 14 \times 2$, $\varnothing 16 \times 2,2$, $\varnothing 20 \times 2,8$, $25 \times 2,5$, 32×3 , kétféle változatban is kaphatóak:

- hőszigetelés nélkül,
- hőszigeteléssel és 6mm-es falvastagsággal.



Cső színe: fehér. **Csővek felülete:** csillogó.

A csöveket tekercsekben szállítják, a cső átmérőjétől és a cső változatától függő hosszúságban, hőszigeteléssel vagy anélkül. A hőszigetelés nélküli csövek 5 m-es szaklakban is kaphatók.

széria PERTAL² csöveinek specifikációja

DN	Átmérő × falvastag- ság	Falvastag- ság	Belső átmérő	S méretezésű széria	Egységsúly	Úrtartalom	Csomago- lás
	[mm × mm]	[mm]	[mm]		[kg/m]	[l/m]	[m]
14	14 × 2,0	2,0	10,0	3,0	0,097	0,079	200
16	16 × 2,2	2,2	11,6	3,0	0,114	0,106	200
20	20 × 2,8	2,8	14,4	3,0	0,180	0,163	100
25	25 × 2,5	2,5	20,0	4,5	0,239	0,314	50
32	32 × 3,0	3,0	26,0	4,8	0,365	0,531	50

széria PERTAL² csöveinek fizikai tulajdonságai

Tulajdonság	Szimbólum	Egység	Érték
Hőtágulási együttható	α	mm/m × K	0,025
Hővezetési képesség	λ	W/m × K	0,43
Minimális hajlítási sugár	R_{\min}	mm	3,5 × De
Belső fal érdessége	k	mm	0,007

Csövek jelölése - például egy PERTAL² csövön

A csöveket tartós jelöléssel láttuk el, melyek 1 m-ként kerültek elhelyezésre, és többek közt tartalmazzák az alábbi információkat:

Jelölés leírása	Példa jelölése
Gyártó neve és/vagy logója	KAN-therm ultraLINE PERTAL ²
Néveleges külső átmérő × falvastagság	16 × 2,2
Cső (anyag) szerkezete	PE-RT/Al/PE-RT
Cső kódja	2529334003
Szabvány, műszaki engedély vagy tanúsítvány száma	KIWA KOMO, DVGW
Alkalmazási osztály a tervezett nyomással egyetemben	2/10 bar osztály, 5/10 bar osztály
Gyártási dátum	18.08.19
A gyártó más jelölései pl. folyóméter, gyártási szeria száma	045 m



Figyelem – a csövön szerepelhetnek más, további jelölések is pl. tanúsítvány számok.

A KAN-therm ultraLINE rendszer csöveinek üzemi paramétereit

A PN-EN ISO 21003-2-es szabványnak megfelelő PERT² és PERTAL² csövek, és a PN-EN ISO 15875-2-es szabványnak megfelelő PEXC csövek üzemi paramétereit az alábbiak:

PEXC, PERT² és PERTAL² csövekből készült hálózat üzemi paramétereit és alkalmazás területük

Hálózat típusa és az alkalmazási osztálya (ISO 10508 alapján)	T _{op} /T _{max} [°C]	Üzemi nyomás P _{op} [bar]				Csatlakozások típusa	
		DN	PEXC	PERT ²	PERTAL ²	csúszótok	menetes
Használati hideg víz	20	14	10	10	10	+	+
		16	10	10	10	+	+
		20	10	10	10	+	+
		25			10	+	-
		32			10	+	-
Használati meleg víz [1. osztály]	60/80	14	10	10	10	+	+
		16	10	10	10	+	+
		20	10	10	10	+	+
		25			10	+	-
		32			10	+	-
Használati meleg víz [2. osztály]	70/80	14	10	10	10	+	+
		16	10	10	10	+	+
		20	10	10	10	+	+
		25			10	+	-
		32			10	+	-
Alacsony hőmérsékletű és padló fűtés [4. osztály]	60/70	14	10	10	10	+	+
		16	10	10	10	+	+
		20	10	10	10	+	+
		25			10	+	-
		32			10	+	-
Radiátor fűtés [5. osztály]	80/90	14	10	10	10	+	+
		16	10	10	10	+	+
		20	10	10	10	+	+
		25			10	+	-
		32			10	+	-

A T_{op} üzemi hőmérsékletet minden osztályban a tervezett hőmérsékletnek kell tekinteni,
A T_{max} a maximális hőmérséklet, olyan hőmérséklet, amely ellen a berendezéseket védeni kell.

1.4 A KAN-therm ultraLINE rendszer szerelvényei és toldóhüvelyei

A különféle típusú csöveken kívül a KAN-therm ultraLINE rendszer szerelvényeket és toldóhüvelyeket is tartalmaz.

A szerelvények PPSU műanyagból és sárgarézből készült verzióban is kaphatóak. A toldóhüvelyek csak PVDF műanyag változatban kerülnek legyártásra és eladásra.



A KAN-therm ultraLINE rendszer szerelvényei

A KAN-therm ultraLINE rendszeridomok a PEXC, PERT² és PERTAL² csövekhez csatlakoztathatók.

A szerelvények minden esetben O-gyűrű nélküli kialakítást alkalmaznak, könnyű és biztonságos összeszereléssel, valamint a hosszú távú, problémamentes működéssel.

1. KAN-therm ultraLINE rendszer csatlakozója
2. KAN-therm rendszer (PVDF) műanyag toldóhüvelye
3. PEXC, PERT² or PERTAL² pipe.



A KAN-therm ultraLINE rendszer szerelvények széles skáláját kínálja, melyekkel még a legbonyolultabb csővezeték hálózat is kiépíthető:

- Iránytörő és szűkítő csatlakozók PPSU műanyag és sárgaréz változatban,
- Acél/ultraLINE átmeneti csatlakozók sárgarézből,
- PPSU műanyag és sárgaréz könyökök,
- T-idomok és redukciós csatlakozók PPSU műanyag és sárgaréz változatban,
- ultraLINE sárgaréz dugók,
- Sárgaréz menetes csatlakozók,
- Sárgaréz menetes könyökök és T-idomok,
- Sárgaréz, beépíthető, különböző hosszúságú falikorong idom,
- Sárgaréz menetes könyökök és T-idomok nikkelezett csövekkel.

A KAN-therm ultraLINE rendszer toldóhüvelyei

A KAN-therm ultraLINE rendszer legfontosabb elemei a csúszóhüvelyek, feladatuk a csövek és a szerelvények csatlakozása és tömítése. A hüvelyek kizárólag kiváló minőségű PVDF műanyagból készülnek.



A szerelvényekhez hasonlóan a választott csőkonfigurációtól függően a csúszóhüvelyek EVOH rétegű (PEXC és PERT²) és alumíniumrétegű (PERTAL²) csövekhez is használhatók.

A szivárgásmentes és mechanikailag ellenálló csatlakozás megfelelő kivitelezéséhez csak KAN-therm ultraLINE rendszerbe tartozó hüvelyeket szabad használni. Tilos az ajánlott termékektől eltérő hüvelyeket vagy idegen eredetű idomokat használni.

Minden eredeti KAN-therm ultraLINE toldóhüvely külső felületén dombornyomással a KAN felirat látható, valamint fel van tüntetve a cső átmérője, amelyre felszerelhető.

Szerelvények és toldóhüvelyek kialakításának előnyei

A KAN-therm ultraLINE rendszer illesztékeinek és csúszóhüvelyének jellemzői:

- szerelvények és menetes csatlakozók széles választéka,
- univerzálisan alkalmazhatóak, ez lehetővé teszi sárgaréz és műanyag elemek használatát gyakorlatilag bármilyen típusú hálózat kiépítéséhez,
- A (PPSU) műanyag elemek széles választéka garantálja a teljes beruházás költség optimalizálásának lehetőségét, és a csővezeték hálózat védelmét az előnytelen kémiai összetételű víz negatív hatásaival szemben,
- menetes idomok univerzális kialakítása, amely biztonságos és szoros csatlakozást biztosít különféle típusú csövekhez – EVOH réteggel (PEXC és PERT²) és alumíniumréteggel (PERTAL²).
- 25 és 32 mm átmérőjű elemek megnagyobbított belső keresztmetszettel rendelkeznek, ennek köszönhetően a hidraulika jelentősen megnőtt és lehetővé teszi az úgynevezett hidraulikus optimalizálást a tervezett hálózatnál,
- az alapkínálatban elérhetőek csővezeték hálózat akusztikus védelmére szolgáló elemek,
- a szerelvények esztétikus megjelenése és a PPSU műanyag idomok világos színe jelentősen növeli az elemek láthatóságát egy sötét helyiségben,
- a toldóhüvelyek szimmetrikus kialakítása minimalizálja a hibák kockázatát és kényelmesebb az összeszerelés során.

1.5 A KAN-therm ultraLINE rendszer szerelvényei

Csatlakozások csúszóhüvellyel



A KAN-therm ultraLINE rendszeridomok univerzálisak, és PEXC, PERT² (EVOH rétegű csövek) és PERTAL² (alumíniumrétegű csövek) csövekkel használhatók.

A szerelvények speciálisan kialakított csővégződéssel rendelkeznek (plusz tömítések nélkül), amelyet a cső korábban kitágított végébe kell illeszteni, majd egy műanyag hüvelyt kell rácsúsztatni a csatlakozásra.

A cső kerülete a csatlakozó csonkjára van szorítva az érintkezés teljes felületén. E csatlakozási módszernek köszönhetően korlátozások nélkül beépíthető a csővezeték (padló alatti vagy falba süllyesztett horony csatornába).

A KAN-therm ultraLINE rendszer toldó-szorító hüvelyes csatlakozásainak jellegzeteségei

Csővég kialakítása nincs plusz tömítés, a csővég kialakítása garantálja a szivárgásmentességet és az illesztés tartósságát a mechanikai hatásokkal szemben



Kialakítás amely megakadályozza az Al réteg érintkezését a sárgaréz szerelvény testtel

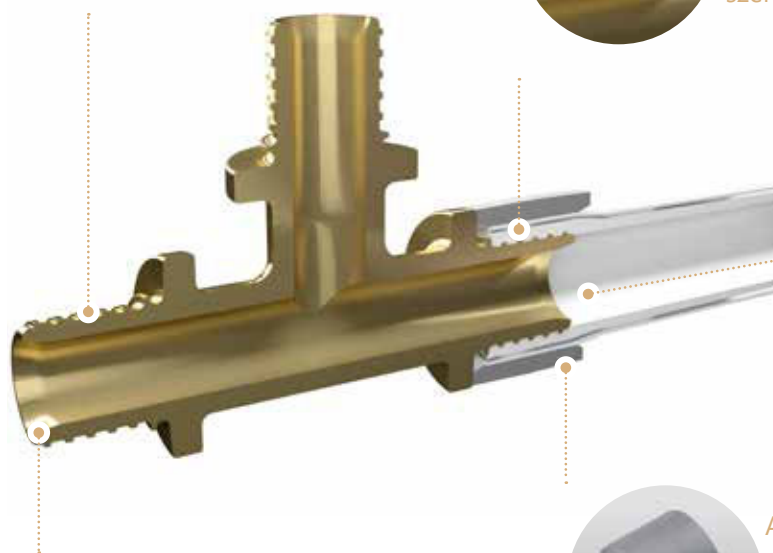
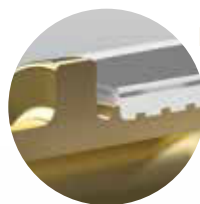

Optimalizált átfolyás, átmérő szűkítés minimalizálása

A szerelvény bemenő csőcsonkjának belső perem metszése csökkenti a helyi nyomásvesztést és megakadályozza a turbulencia létrejöttét

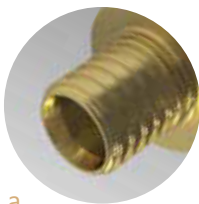

A szimmetrikus csúszóhüvely mindkét oldalával rögzíthető



A KAN-therm ultraLINE rendszer menetes csatlakozásai

A KAN-therm ultraLINE rendszer csöveinek illesztésehez a toldóhüvelyes csatlakozásokon kívül, szabványos menetes csatlakozásokat is alkalmazhatunk egy villáskulcs segítségével.

Az ilyen illesztések kivitelezéséhez ajánlatunk két fő csatlakozótípust tartalmaz:

Univerzális belső- vagy külső menetes csatlakozók vagy 14-20 mm átmérő tartományban úgy nevezett összekötő elemek. A menetes csőillesztések nem igényelnek plusz tömítéseket – a szivárgásmentességet a csatlakozócsonk, amelyre a csövet felerősítik, megfelelő kialakítása garantálja. A (belső vagy külső) menetet kell plusz tömítéssel ellátni, pl. kenderkóc formájában. A menetes összekötő elemek szerkezetük sajátosságai miatt nem igényelnek további tömítést. Az csatlakozásokat hozzáférhető helyen telepítjük.



- Univerzális hollandi szerelvények 14-20 mm méretben kaphatóak. A hollandi szerelvények nagy előnye, hogy összetekérés után öntömítők. Az ilyen típusú csatlakozások öntömítők és ne alkalmazunk teflon szalagot vagy kócot. Az csatlakozásokat hozzáférhető helyen telepítjük.



Ahogy a neve is sugallja, mind az univerzális menetes csőkapcsolók, mind az univerzális eurokónuszos adapterek felépítése lehetővé teszi a PEXC és a PERT² csövek (csövek EVOH réteggel) és PERTAL² csövek (alumíniumrétegű csövek) egyidejű telepítését.

A csatlakozók és a hollandi szerelvények univerzális kialakításának köszönhetően elkerültük a szerelvények kínálatának megkettőzését, így egyszerűbb és kényelmesebb az összeszerelés és helyet is megtakarít az elemek tárolásakor.

- ! **Figyelem! csőkötés PERTAL² (alumíniumrétegű csövek) menetes csatlakozókhöz és hollandi csatlakozásokhoz vágást és kalibrálást igényelnek!**



Menetes csatlakozások a KAN-therm ultraLINE rendszer nikkelezett csöves szerelvényeinek segítségével

A komplett hálózat kiépítése alkalmas megoldás még nikkelezett rézcsöves szerelvényeket is kínál. Ezen elemeket nagyon gyakran használják radiátorok vagy más falra szerelt berendezések esztétikus csatlakoztatására. Az igényektől függően az ajánlat tartalmaz olyan szerelvényeket, melyek lehetőségét biztosítanak például egy könyök, szűkített, valamint egál vagy szűkített T-idomok használatára.



Az elemeket a nikkelezett rézcső hosszától függően is meg lehet különböztetni. Kapható 300 mm-es és 750 mm-es változatban.

A nikkelezett csövekkel ellátott könyökeket és T-idomokat radiátorszelepekkel és közvetlenül VK típusú radiátorokkal kell összekötni a Ø15 mm nikkelezett csövek csatlakoztatására szolgáló szerelvények segítségével.

Minden ilyen típusú csatlakozás automatikusan szigetel, nem igényelnek további szigetelést.

1.6 Oldószert tartalmazó vegyületekkel való érintkezés, menetek tömítése

A KAN-therm rendszer műanyag (PPSU) elemeit védje meg a következőkkel való érintkezéstől: hígítók vagy hígítót tartalmazó anyagok, mint például festékek, aeroszolok, illesztőhabok, ragasztók stb. Kedvezőtlen körülmények esetén ezek az anyagok károsíthatják a műanyag részeket.

- Ügyeljünk rá, hogy a csatlakozások tömítéséhez, a tisztításhoz vagy a KAN-therm elemeinek hőszigeteléshez használt anyagok ne tartalmazzanak olyan vegyületeket, amelyek károsíthatják a szerelvényeket, pl.: ammóniát, ammónia tartalmú vegyületeket, aromás hígítókat és oxigén megkötő szereket (pl. keton, éter) vagy klórozott szénhidrogént. A KAN-therm rendszer műanyag (PPSU) elemeivel való érintkezés esetén ne használjon metakrilát, izocianát és akrilát alapú illesztőhabokat.

A műanyag (PPSU) illesztékeket védje meg a következőkkel való közvetlen érintkezéstől: ragasztószalagok és szigetelő ragasztók. A ragasztószalagok kizárólag a hőszigetelés külső felületén használhatók.

- A menetes csatlakozásoknál ajánlott a kenderkóc használata, de csak annyit, hogy a menet teteje még látható legyen. Túl nagy mennyiségű kenderkóc használat tönkre teheti a menetet. A menet első lejtője alá feltekert kenderkóc segítségével megelőzhető a ferde csavarozás és ezáltal a menet elnyírása.



FIGYELEM!!!

Ne használjunk vegyi szigetelőanyagokat, ragasztókat.

1.7 A KAN-therm ultraLINE rendszer telepítéséhez szükséges eszközök

A KAN-therm ultraLINE rendszer minden elemét speciálisan erre szánt eszközökkel kell illeszteni. Ezek az eszközök a rendszer kínálatának részét képezik.

A KAN-therm ultraLINE rendszer telepítéséhez szükséges eszközök bemutatása



Elektromos szerszámkészlet

A foton egy présből és elektromos csőtágítóból álló szerszámkészletet láthatunk. Ezek a legújabb generációs eszközök nagyban felgyorsítják az összeszerelési folyamatot. E szerszámok a KAN-therm ultraLINE rendszerhez készültek, és kifejezetten a csatlakozások optimális és biztonságos összeszerelésére lettek tervezve. A könnyű és kompakt kialakítás és a beépített zseblámpa jelentősen növeli a munkavégzés kényelmét és biztonságát az építkezésen. Az akkumulátor töltöttség jelzőjének segítségével figyelemmel kísérhetjük a szerszámok állapotát és lehetővé teszi az előkészítésüket, ennek köszönhetően a felhasználók megfelelően megszervezhetik és munkaidőt is takarítanak meg.

A LED Identificator a szerszám állapotának és magának az összeszerelési folyamatnak az elektronikus diagnosztizálása, az eszköz speciális LED dióda segítségével tájékoztatja a felhasználót az esetleges szervíz igényről. A modern 10,8 V-os technológia jelentősen meggyorsítja az akkumulátorok töltését.

Azoknak, akik a klasszikus szerszámok hívei, elkészítettük a kéziszerszámok továbbfejlesztett verzióit is, ezek szintén lehetővé teszik egy hálózat megfelelő kiépítését.

A kézi prés és csővégtágító egyszerű és megbízható, a legjobb minőségű alapanyagokból készül, így biztosítja e szerszámok hosszú élettartamát.



Kézi szerszámkészlet

A kézi prés apró méretének köszönhetően könnyen kivitelezhető az ultraLINE csatlakozás még a legnehezebben elérhető helyeken is. Nagy előnye, hogy nem kell tölteni az akkumulátort, főleg mikor nincs elérhető közelségben az elektromos hálózat. A kézi és elektromos szerszámokhoz ugyanazok a kiegészítő tartozék használhatóak, azaz ugyanazokat a villás présfák és csővégtágító.

Csővágó olló

A csövek vágásához használjunk erre való, jó minőségű csővágót, amely garantálja a cső helyes, azaz a tengelyére merőleges metszését. Győződjünk meg arról, hogy a csővágó éles és sérülésektől mentes, hisz ezek ronthatnák a vágás minőségét, és egyúttal befolyásolhatják az elkészített csatlakozás minőségét (különösen fontos, ha 0 °C alatti hőmérsékleten kerülnek összeszerelésre az idomok).



Csővégtágítók

A csővégtágítót a csővégződés megfelelő kitágítására (átmérő bővítés) használjuk. Ez a folyamat a speciális, a szerszámra rögzíthető tágító fejek segítségével lehetséges.



A tágító fejek eltérő kialakításúak a használt cső típusától függően. Győződjünk meg arról, hogy a csővég kitágításához a megfelelő tágító fejet használjuk.



FIGYELEM!

Az adott csőtípushoz megfelelő tágítófej kiválasztása nagyon fontos a KAN-therm ultraLINE rendszer szivárgásmentes és tartós csatlakozásainak megfelelő kivitelezéséhez végrehajtásához.

KAN-therm ultraLINE - csövek EVOH réteggel			KAN-therm ultraLINE - csövek alumínium réteggel		
Cső típusa	Átmérő	Csőtágító fej típus	Cső típusa	Átmérő	Csőtágító fej típus
PEXC, PERT ²	14 × 2	ultraLINE PE 14	PERTAL ²	14 × 2	ultraLINE AL 14
	16 × 2,2	ultraLINE PE 16		16 × 2,2	ultraLINE AL 16
	20 × 2,8	ultraLINE PE 20		20 × 2,8	ultraLINE AL 20
		25 × 2,5		ultraLINE AL 25	
		32 × 3		ultraLINE AL 32	

Prések

A prés szerszámok villás préspofa készletekkel használhatóak. Minden átmérőhöz 14 × 2 és 32 × 3 mm két villás préspofa áll rendelkezésre. Annak érdekében, hogy meghatározott átmérőjű csövön készítsünk csatlakozást, a prést fel kell szerelni a megfelelő villás préspofa készlettel.



A KAN-therm ultraLINE rendszer további előnye, hogy a csatlakozások kivitelezhetőek a szabványos elektromos szerszámokkal, melyek alkalmasak radiális préselésre (pl. KAN-therm Press LBP rendszer). Ez egy speciális KAN-therm ultraLINE rendszer adapter és a „Press” prés kombinációjával valósítható meg.



Villás présfák

A KAN-therm ultraLINE villás prések kialakítása nagyon széles hozzáférési szöget biztosít az összeszerelés során, ami jelentősen megnöveli a hálózat telepítésének kényelmét még a nehezen hozzáférhető helyeken is.



Az a lehetőség, hogy 0 és 270° közötti szögben közelíthetjük meg a szerelvényt, a legnagyobb kényelmet biztosítja minden jelenleg a piacon elérhető megoldáshoz képest.

Az ultraLINE szerszámcsalád különféle készletekben

- **I. készlet:** szerszámos láda, csővég-tágító, prés, csővágó és gépszír,
- **II. készlet:** szerszámos láda, csővég-tágító, „Press” típusú adapter szerszámúhoz, csővágó és gépszír,
- **III. készlet:** szerszámos láda, csővég-tágító, akkumulátoros prés tartalék elemmel, töltő, csővágó és gépszír,
- **IV. készlet:** szerszámos láda, akkumulátoros csővég-tágító, akkumulátoros prés tartalék elemmel, töltő, csővágó és gépszír,
- **V. készlet:** szerszámos láda, csővég-tágító és gépszír,
- **VI. készlet:** szerszámtartó, akkumulátor bővítő, akkumulátor csúszó hüvely szerszám, tartalék akkumulátor, töltő, csővágó, bővítőfejek PERTAL² csövekhez 16-25, krimpelő villakészletek 16-25, csőkalibrátor és zsírzó,
- **VII. készlet:** szerszámtáska, akkumulátor bővítő, akkumulátor csúszó hüvelyes szerszám, tartalék akkumulátor, töltő, csővágó, bővítőfejek PEXC és PERT² csövekhez 16-20, bővítőfej PERTAL² csövekhez 25, csúszóhüvelyes villakészletek 16-25 és zsírzó.

! **Figyelem - csővég-tágító fejek és a villás présprofák külön is kaphatóak, igényektől függően.**

A KAN-therm ultraLINE rendszer szerszámainak előnyei

- választhatunk a kézi szerszámok használata vagy a „Press” típusú csatlakozásokhoz használatos meghajtó + KAN-therm ultraLINE adapter használata közt,
- a villás prések meghatározott átmérőhöz rendelvek, függetlenül a szerelvények toldóhüvelyek anyagától,
- a krimpelővillák kialakításának részét képező mechanikus védőelemek megóvják az illesztékeket és hüvelyeket az elektronikus és elektro-hidraulikus meghajtók túlzott erőhatásai által okozott esetleges károsodástól,
- a krimpelővillákhoz való nagy szögű hozzáférés tovább fokozza a kényelmes szerelést, különösen a nehezen elérhető helyeken,
- gyors és egyszerű telepítés – egyszerű szabályok,
- biztonságos és hibamentes összeszerelési folyamat,
- szerszámok új dimenziója – könnyű és praktikus konstrukciók kiváló minőségű alapanyagok használatának köszönhetően,
- a műanyag szerszámos bőröndök, melyek speciálisan kialakított tároló helyekkel rendelkeznek, garantálják a szerszámkészletek kényelmes szállítását.

Biztonságos szerszámhasználat

Minden szerszámot a rendeltetése és a gyártó használati utasításai szerint kell használni. Más céllal való alkalmazásuk, vagy más módon való használatuk nem rendeltetésszerű használatnak minősül.

A rendeltetéssel megegyező használat esetében is be kell tartani a használati utasításban foglaltakat, karbantartási követelményeket és az aktuális, idevágó munkavédelmi előírásokat.

A szerszámokkal végzett bármilyen jellegű munka, mely nem felel meg a rendeltetésszerű használatnak, járhat a szerszám, vagy kiegészítőinek megsérülésével, vagy a csővezetékek megrongálódásával. Ennek következménye lehet szivárgás és/vagy illesztési pont sérülése.

1.8 A KAN-therm ultraLINE rendszer csatlakozásainak telepítése

Csak eredeti KAN-therm szerszámokat használjunk a KAN-therm ultraLINE rendszer csatlakoztatásához E szerszámok egyenként és készletben is kaphatóak. Alapértelmezett esetben a rendszer telepítését 0 °C feletti hőmérsékleten kell végrehajtani.

Ha a telepítést mínuszos hőmérsékleten kell végrehajtani, további információkért vegyük fel a kapcsolatot a KAN műszaki osztályával.

A munka megkezdése előtt:

- olvassuk el a szerszámok használati utasítását, amely a csomagolásban vagy a szerszámkészlet dobozában található,
- ellenőrizzük azon szerszámoknak a műszaki állapotát, melyekkel a csatlakozások összeállítását tervezzük.

Toldó-szorító hüvelyes csatlakozások telepítése

1. Vágjuk le tengelyére merőlegesen a kiválasztott KAN-therm ultraLINE csövet a kívánt hosszúságúra a műanyag csővágó ollóval. Nem megengedett másfajta vagy tompa szerszám, esetleg kicsorbult élű csővágó használata.

2. Húzzuk a hüvelyt a csőre. A szimmetrikus kialakításnak köszönhetően mindegy melyik oldalával.

3. A kézi csővég tágítót vagy az akkumulátoros tágítót szereljük fel a cső típusnak valamint az átmérőnek megfelelő fejjel. Helyezzük a tágítófejet tengelyirányban a cső végébe ütközésig. A csővég tágítást két szakaszban végezzük:

I – csőtágítás a csővég tágító teljes szélességében, a kitégítés után fordítsuk el a csővég tágítót 30°-kal,

II – csőtágítás a csővég tágító teljes szélességében.

4. Közvetlenül (!) a tágítás után helyezzük be a szerelvény csőcsonkját a csőbe a csonton található megvastagodásig (ne szorítsuk a csövet a szerelvény karimájához!). Ne használjunk kenőanyagokat.

5. A hüvely felhelyezés részletes útmutatója a 5a–8 pontban olvasható.

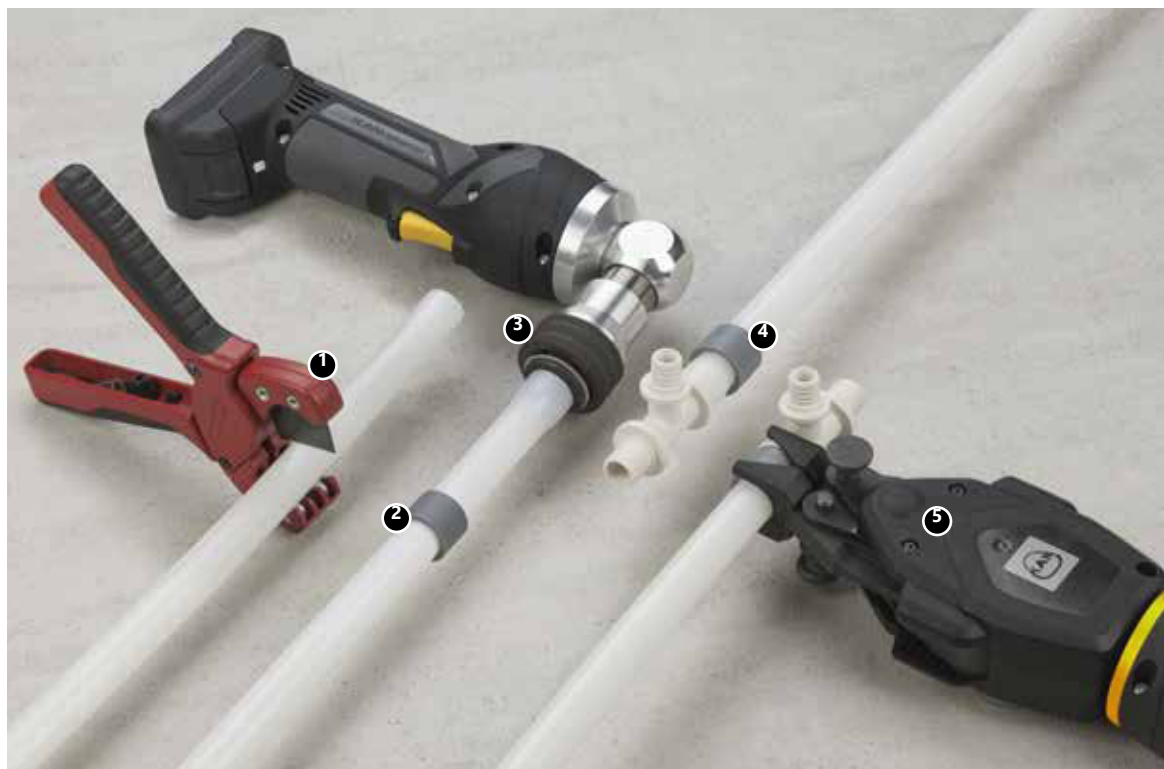

Ha a csőtágítás után repedések jelennek meg a csövön vagy nem tágult ki a cső pereme egyenletesen, vágjuk le a sérült részt és hajtsuk végre újra a csőtágítást. Ha a cső túlságosan kitégült, akkor a cső anyaga a csatlakozás során felgyűrődhet. Ebben az esetben, ne csúsztassuk rá teljesen a hüvelyt, a perem előtt állítsuk meg (a megengedett távolság max. 2 mm-re a karimától).

A csövek 0 °C alatti hőmérsékleten való tágítását eltérő módszerrel kell végezni – lásd "A KAN-therm rendszer szerelése 0°C alatti hőmérsékleten" című fejezetet.

5a. A prést szereljük fel a speciális villás présfóákkal. Minden átmérőhöz külön villás présfó készlet tartozik. A villás prés speciális ütközővel van felszerelve, hogy megvédje a szerelvényt és a hüvelyt a túlzott összenyomás okozta károsodásoktól.

5b. Csúsztassuk rá a hüvely kézi - vagy akkumulátoros prés segítségével. Az idomokat csak a karimáiknál fogva szabad megragadni. Tilos egyszerre két hüvelyt ráhúzni.

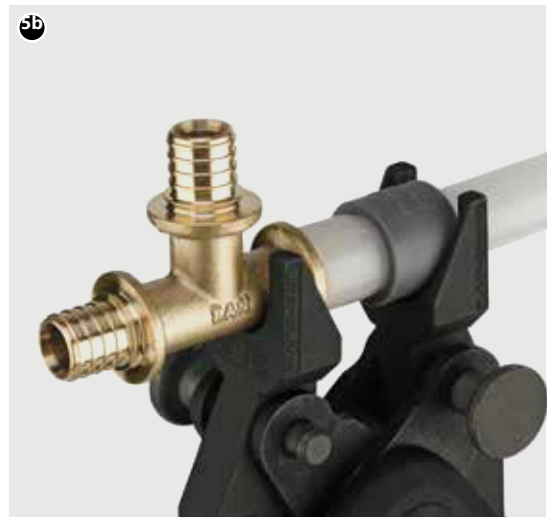

5c. Lehetőség van a hüvely felcsúsztatására elektromos meghajtású, „Press” csatlakozások telepítésére alkalmas szerszámmal. De csak akkor használható e szerszám a hüvely rácsúsztatásához, ha rendelkezünk megfelelő, a KAN-therm ultraLINE rendszer ajánlatában szereplő adapterrel. Elektromos meghajtók segítségével végzett hüvely szerelvényre való rácsúsztatáskor, ügyeljünk a rögzítés, rácsúsztatás folyamatára – miután a hüvely elérte a szerelvény karimáját állítsuk le a rácsúsztatás folyamatát.



6. A csatlakozás kész a nyomáspróbára.

7 – 8. Ügyeljünk az idomok helyes pozíciójára a villás présfóákban. E szabályt figyelmen kívül hagyásakor túl nagy terhelés érheti a szerelvényt vagy más elemét a csatlakozásnak.

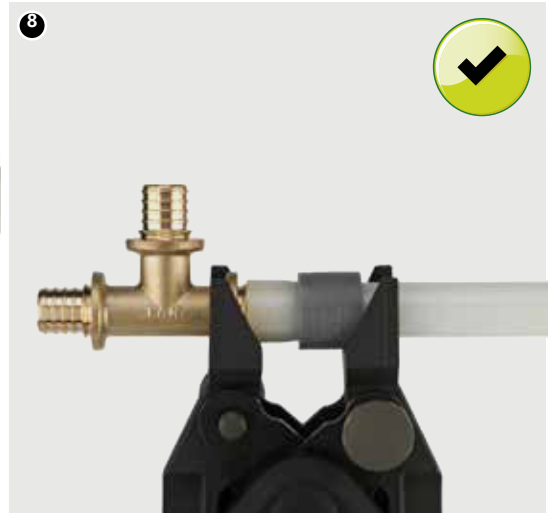

FIGYELEM!

A KAN-therm ultraLINE rendszer csatlakoztatásaihoz különös figyelmet kell fordítani a szerelvény megfelelő helyzetére a villás présfóák között. A villás présfóákat mindig teljes mélységig és derékszögben helyezzük el a csatlakozáshoz képest. Préselési folyamat során ne mozgassuk a prészserszámot egyik vagy másik oldalra.

Menetes és szorítógyűrűs idomok telepítési folyamata

Az ilyen típusú csatlakozások összekötő elemei sárgarézből készülnek. A csatlakozás elemei: csőcsonkkal és o-gyűrűs tömítéssel rendelkező összekötő elem, melyre ráhúzzuk a cső végét, a vágott szorítógyűrűt valamint a menetes szorítóanyát.

1. Vágjuk le tengelyére merőlegesen a kiválasztott KAN-therm ultraLINE csövet a kívánt hosszúságúra a műanyag csővágó ollóval. Nem megengedett másfajta vagy tompa szerszám, esetleg kicsorbult élű csővágó használata.

2. Kalibráljuk a csövet és egyengessük el a szegély belső élet (kizárólag PERTAL² csövek), de ne mélyebben, mint az alumínium rétegig. Helyezzük fel a csőre a hollandi anyagját a vágott szorítógyűrűvel (vagy a szerelvény kupakját).

3. A karmantyút tekerjük rá a szerelvényre, a menetet szigeteljük kenderkóccal. Helyezzük a rögzítőanyagát a csőre, majd tegyük a cső végére a vágott szorítógyűrűt, ügyeljünk rá, hogy a szorítógyűrű pereme 0,5–1 mm távolságra legyen a cső peremétől.

4. Csúsztassuk ütközésig a csövet a csatlakozócsonkra, (ne használjunk semmilyen kenőanyagot, ne csavargassuk a szerelvényt).

5. Ameddig lehetséges kézzel csavarjuk rá a rögzítőanyagát, csavarkulcs vagy egyéb eszköz használata nélkül – csak kézi erővel.

6. Majd húzzuk meg csavarkulccsal az anyát, úgy, hogy rászoruljon a szorítógyűrű a csőre. Meghúzáskor elegendő egy teljes 360°-os fordulat.

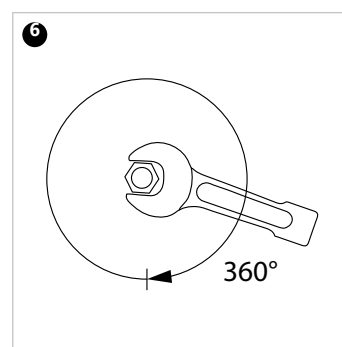
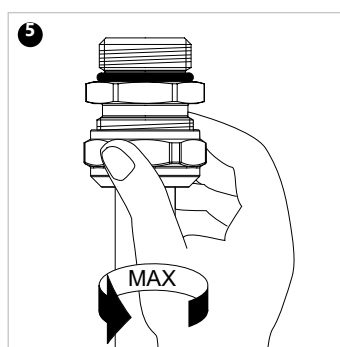
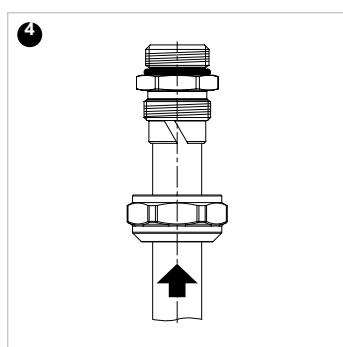
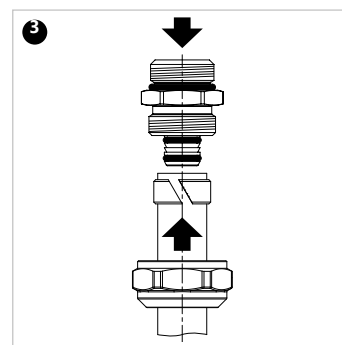
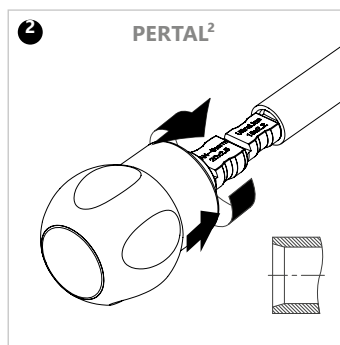
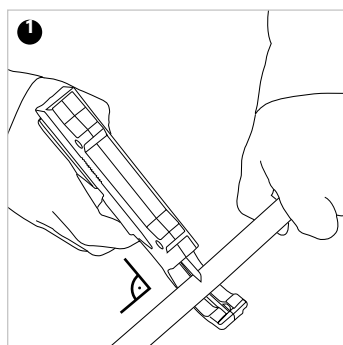

A csatlakozás szétszerelhetőnek tekinthető, feltéve hogy miután a csatlakozó csonkját eltávolítottuk a csőből, az új csatlakozás előtt levágjuk az elhasznált csővéget.

Univerzális Eurokónuszok telepítési folyamata

Ez egy olyan típusú menetes csatlakozás, amelyben az alapelem egy O-gyűrűvel ellátott kúpos tömítésű csatlakozócsonk, ami nem igényel további tömítést. Kezelhetők leválaszthatóként, feltéve, hogy a csövet nem távolítják el az illesztékből.

1. Vágjuk le tengelyére merőlegesen a kiválasztott KAN-therm ultraLINE csövet a kívánt hosszúságúra a műanyag csővágó ollóval. Nem megengedett másfajta vagy tompa szerszám, esetleg kicsorbult élű csővágó használata.

2. Kalibráljuk a csövet és egyengessük el a szegély belső élét (kizárólag PERTAL² csövek), de ne mélyebben, mint az alumínium rétegig.

3. Helyezzük a rögzítőanyagát a csőre, majd tegyük a cső végére a vágott szorítógyűrűt, ügyeljünk rá, hogy a szorítógyűrű pereme 0,5–1 mm távolságra legyen a cső peremétől.

4. Csúsztassuk ütközésig a csövet a csatlakozócsonkra, (ne használjunk semmilyen kenőanyagot, ne csavargassuk a szerelvényt).

5. Ameddig lehetséges kézzel csavarjuk rá a rögzítőanyagát, csavarkulcs vagy egyéb eszköz használata nélkül – csak kézi erővel.

6. Majd húzzuk meg csavarkulccsal az anyát, úgy, hogy rászoruljon a szorító gyűrű a csőre. Meghúzáskor elegendő egy teljes 360°-os fordulat.

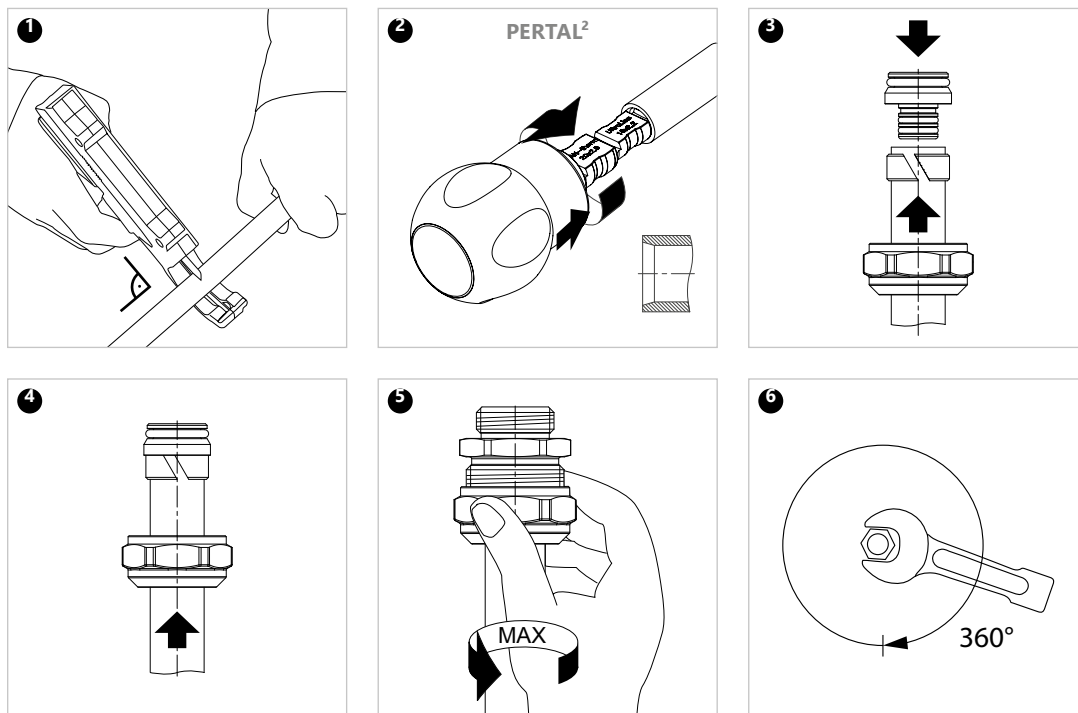

Fémcsövekhez való kötések szerelése

A KAN-therm rendszer három típusú kötést kínál a fémcsövek csatlakoztatásához.

A G^{3/4}" 1709043005 és G^{1/2}" 1709043003 rézcsőkötések 15 mm-es nikkelezett rézcsövekhez használhatók.

Az univerzális 1709043010 csőkötések fémcsövekhez (15 mm átmérőjű réz-, nikkelezett réz-, KAN-therm acél- és inoxcsövek) használhatók. Az univerzális csőkötés kialakításából adódóan lehetővé teszi a többszöri használatot.

1709043005
1709043003

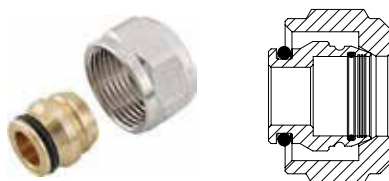

Cu 15 mm

1709043010

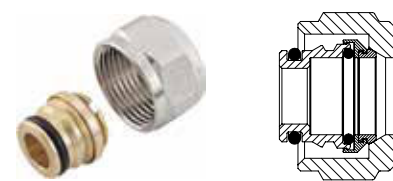

Cu 15mm
Steel/Inox 15 mm

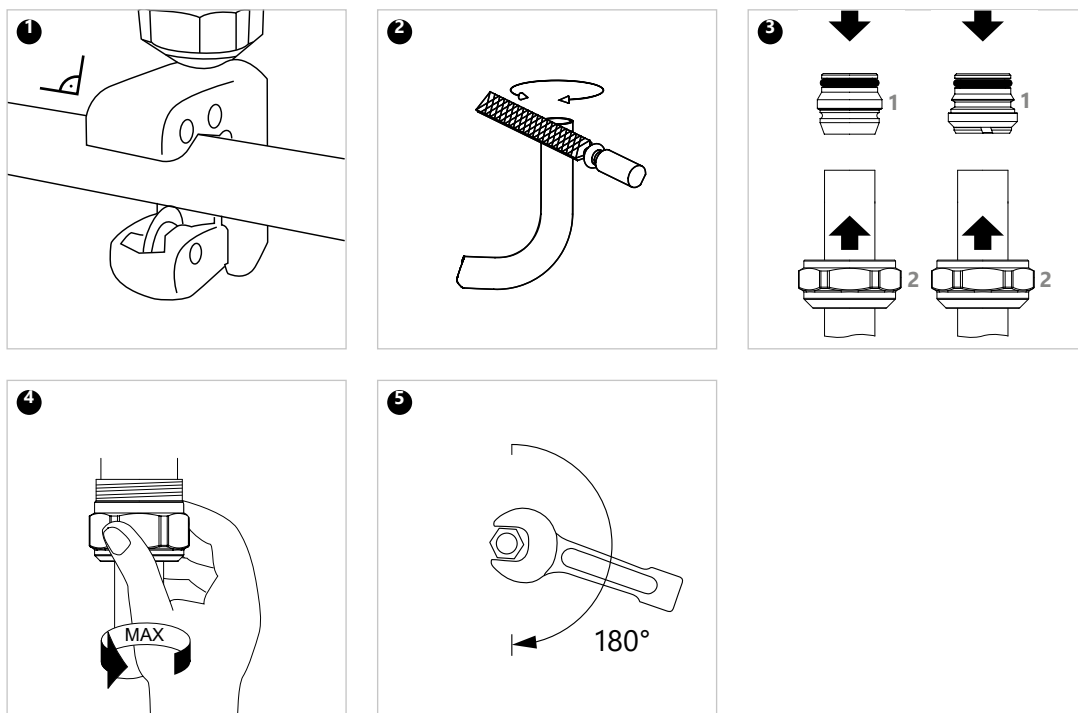

FIGYELEM

Annak érdekében, hogy a szerelvényekre ne hasson, túl nagy hajlítási erő, tilos a csövet hajlítani a szerelvénytől számított 10-szer a cső külső átmérője távolságon belül.

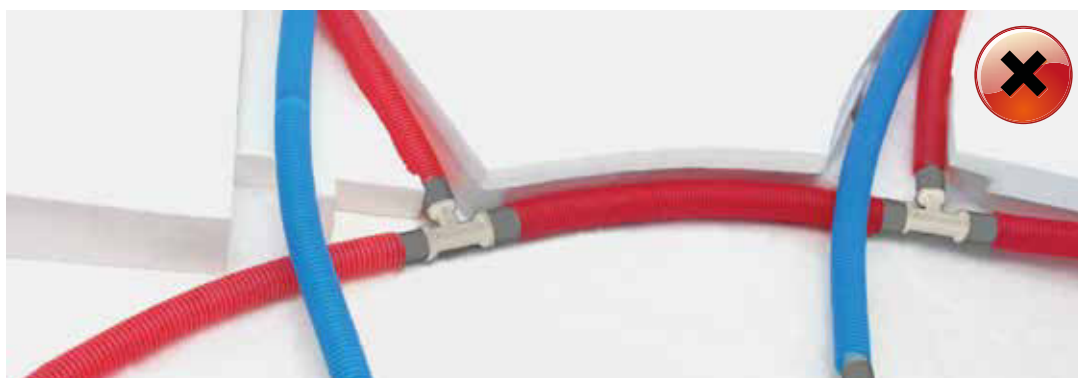

Szállítás és raktározás

A PERT² és PEXC csövek, valamint a PERTAL² csövek 0 °C alatti hőmérsékleten is tárolhatóak, de ez esetben óvni kell a csöveket a dinamikus terhelésektől. Szállítás közben óvjuk a csöveket mechanikai sérülésektől. Az ultraibolya sugarakra való érzékenyséjük miatt a csöveket védeni kell a közvetlen, hosszútávú napfénytől, mind a raktározás, mind a szállítás és összeszerelés során.

A csövek és a szerelvények raktározása, szállítása és összeszerelése során:

- kerüljük az éles szélű alkatrészeket vagy a lazán elhelyezett éles elemeket,
- ne húzzuk közvetlenül betonfelületeken,
- védjük meg a szennyeződésektől, a habarcstól, olajtól, zsíroktól, festékektől, oldószerektől és más vegyszerektől, valamint a nedvességtől, stb.,
- közvetlenül az összeszerelés előtt bontsuk ki az elemeket az eredeti csomagolásukból.



Az elemek tárolásával és szállításával kapcsolatos részletes információk a www.kan-therm.com oldalon találhatóak.



Install your **future**



SYSTEM **KAN-therm**

Push

Megbízhatóság és tartósság

Ø 12-32 mm

Tartalomjegyzék

2 SYSTEM KAN-therm Push

2.1	Általános információk	45
2.2	KAN-therm Push csövek	46
	Csövek szerkezete és anyaga – fizikai tulajdonságok	46
	Cső jelölése pl. PERT	47
	PERT csövek	48
	Szín, csomagolás	48
	PERT csövek méretparamétere	48
	PEXC csövek	49
	Szín, csomagolás	49
	PEXC csövek méretparamétere	49
2.3	Kötések a PEXC, PERT csövekből készült hálózatokban	51
	Push kötések csúsztatott szorítógyűrűvel	51
	A Push kötések alkatrészei	52
	Push csatlakozók	52
	PPSU – a tökéletes alapanyag	54
	Oldószert tartalmazó anyagokkal való érintkezés,menetek szigetelése	54
	Push kötések csúsztatott gyűrűvel kivitelezése	55
	Szerszámok	55
	Csőtágító fejek	56
	Push kötések szerelése	56
2.4	Szállítás és tárolás	64

2 SYSTEM KAN-therm Push

2.1 Általános információk

A KAN-therm Push egy komplett csőrendszer, amely PEXC, PERT polietilén csövekből és Ø12-32 mm átmérőjű PPSU vagy sárgaréz szerelvényekből áll.

A KAN-therm Push kötéseket a meghosszabbított cső végeinek szerelvényre csúsztatásával lehet elvégezni, amelyre egy sárgaréz vagy műanyag szorítógyűrűt kell ráhúzni.

E technika semmi további tömítést nem igényel, továbbá biztosítja a rendszer tökéletes szivárgásmentességét és tartósságát.

A rendszer belső vízvezetékekhez (meleg és hideg használati víz), valamint fűtési rendszerek kialakításához alkalmas.

Használható más típusú közeg elosztására is – kérjük, forduljon a KAN Műszaki Osztályához.

A KAN-therm Push rendszer rendszer jellemzői:

- több, mint 50 éves élettartam,
- kólerakódással szembeni ellenállás,
- hidraulikus ütéseknek való ellenállás,
- belső felületek kimagasló simasága,
- ivóvíz rendszerekben fiziológiailag és mikrobiológiailag semleges,
- természetbarát anyagok,
- gyors és komplikációmentes szerelés,
- csővezetékek kicsi súlya,
- kötések térelhatárolókban való kivitelezésének lehetősége,
- hatékony diffúziós gát.

KAN-therm Push



2.2 KAN-therm Push csővek

Csővek szerkezete és anyaga – fizikai tulajdonságok

Gazdasági és műszaki szempontok, valamint a felhasználási terület optimalizálási lehetősége miatt a KAN-therm Push rendszer kétféle hasonló működési paraméterekkel rendelkező polietilén csövet kínál: PERT és PEXC csöveket.

- **PERT csövek** A PERT II típusú polietilénből készülnek, nagy hőállóképességgel és kiváló mechanikai tulajdonságokkal.
- **A PEXC csövek** csövek elektronsugárral molekuláris térhálósítás („c” módszer – fizikai módszer, végszerek nélkül) alá vetett nagy sűrűségű polietilénből készülnek. A polietilén szerkezetének ilyen fajta térhálósítása a legoptimálisabb, kiváló hő- és mechanikai ellenálló képesség elérését biztosítja. Térhálósítás foka > 60%.
- Both pipe types, that is PEXC and PERT are made in a five-layer construction. Ez azt jelenti, hogy az EVOH diffúziógátló bevonat, amely megvédi a rendszert az oxigén behatolásától a csővezetékbe, belső réteggént kerül a szerelvénybe, amelyet további PE-X vagy PE-RT polietilén réteg fed.
- A gát, azaz az EVOH (Etilén-vinil alkohol) a DIN 4726 követelményeinek megfelel (áteresztőképesség < $0,10 \text{ g O}_2/\text{m}^3 \times \text{d}$). Az EVOH bevonattal ellátott csövek használati vízvezetékben is alkalmazhatók.

EVOH réteggel rendelkező
PERT cső
keresztmetszete

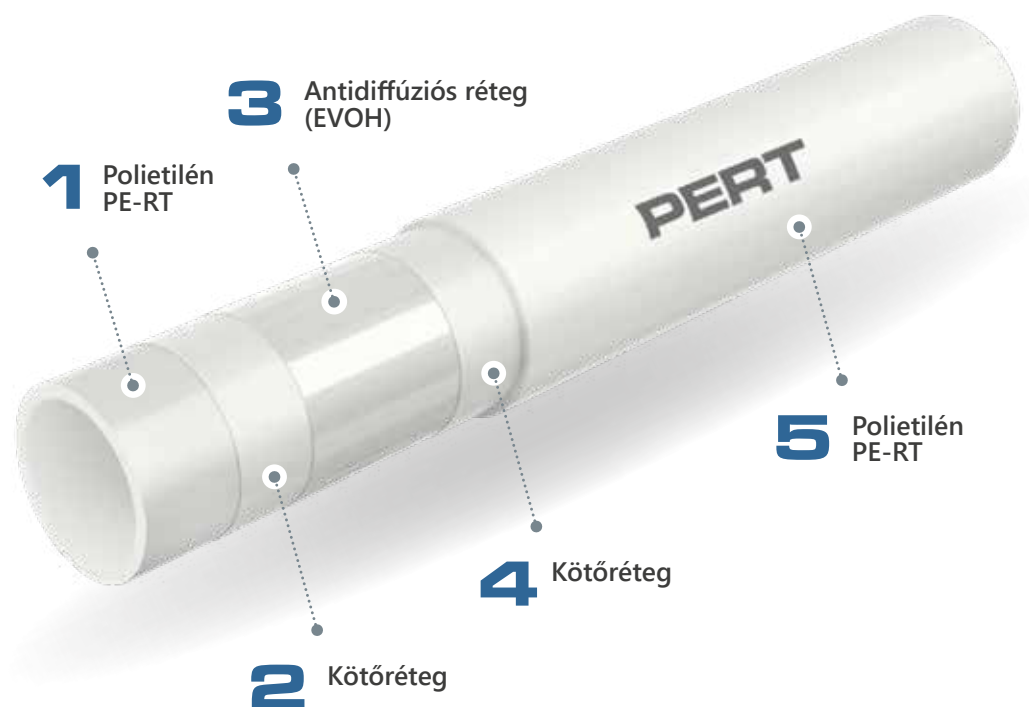

EVOH réteggel rendelkező
PEXC cső
keresztmetszete



PERT, PEXC csövek fizikai tulajdonságai

Tulajdonságok	Jel	Egység	PEXC	PERT
Lineáris hőtágulási együttható	α	mm/m × K	0,14 (20 °C) 0,20 (100 °C)	0,18
Hőátviteli képesség	λ	W/m × K	0,35	0,41
Sűrűség	ρ	g/cm ³	0,94	0,933
E modul	E	N/mm ²	600	580
Nyújtási nyúlás		%	400	1000
Minimális hajlítási sugár	R _{min}		5 × De	5 × De
Belsőfal érdessége	k	mm	0,007	0,007

Cső jelölése pl. PERT

A csövek tartós és folyamatos módon 1 méterenként elhelyezett felirattal jelöltek, a felirat legalább az alábbiakat tartalmazza:

Jelölés leírása	Jelölési példa
Gyártó megnevezése és/vagy védjegye:	KAN, KAN-therm
Nominális külső átmérő × falvastagság	25 × 3,5
Csőszerkezet (anyag)	PE-RT
Cső kódja	1129198070
Szabvány, Műszaki Engedély vagy tanúsítvány száma	PN-EN ISO 21003
Alkalmazási osztály tervezett nyomással	2/10 bar osztály, 5/10 bar osztály
Diffúzióviszony megjelölése	Sauerstoffdicht nach DIN 4726
Gyártási idő:	18.08.09
Gyártó egyéb jelölései pl. fm, sorozat szám	045 m



Figyelem – a csöveken egyéb, kiegészítő jelölések is előfordulhatnak pl. tanúsítvány számok (pl. DVGW).

PERT csövek

1. PERT cső
2. Hőszigetelt PERT cső



Szín, csomagolás

Cső színe: tejszínű. **Cső felülete:** fényes.

A csöveket tekercsekben szállítják, a cső átmérőjétől és a cső változatától függő hosszúságban, hőszigeteléssel vagy anélkül.

PERT csövek méretparamétere

A PERT csövek S méretszorozatokban (cső sorozat) szerepelnek, amelyek megfelelnek a korábbi PN 20 és PN 12,5 nyomási sorozatoknak (lásd táblázat).

KAN-therm PERT csövek diffúziós gáttal Méretek, egységsúly, vízkapacitás

DN	Külső átmérő × falvastagság	Falvastagság	Belső átmérő	Méret sorozat S	Fajlagos tömeg	Mennyiség egy korongban	Vízkapacitás
	mm × mm	mm	mm		kg/m	m	l/m
12	12 × 2,0	2,0	8,0	2,50	0,071	200	0,050
14	14 × 2,0	2,0	10,0	3,00	0,085	200	0,079
18*	18 × 2,0*	2,0	14,0	4,00	0,119	200	0,154
18	18 × 2,5	2,5	13,0	3,10	0,125	200	0,133
25	25 × 3,5	3,5	18,0	3,07	0,247	50	0,254
32	32 × 4,4	4,4	23,2	3,14	0,390	25	0,423

* Opcionális átmérő – ellenőrizze a cső adott alkalmazásosztályra vonatkozó maximális üzemi feltételeit.

PEXC csövek

1. PEXC cső
2. Hőszigetelt PEXC cső

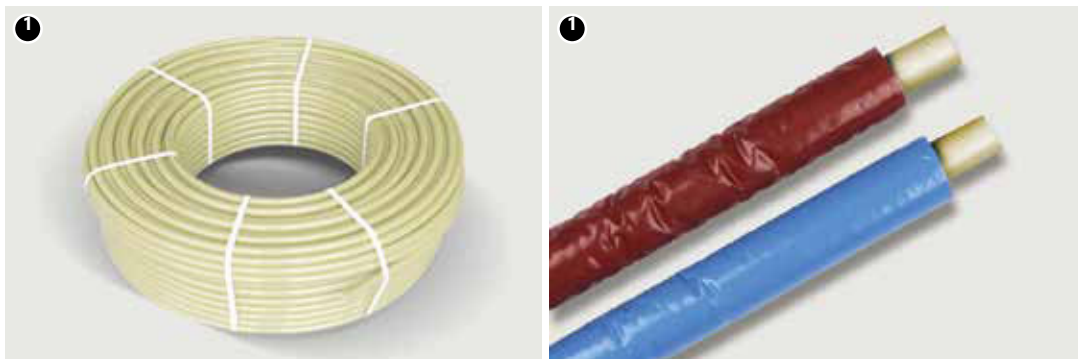

Szín, csomagolás

Cső színe: krémszínű. **Cső felülete:** fényes

A csöveket tekercsekben szállítják, a cső átmérőjétől és a cső változatától függő hosszúságban, hőszigeteléssel vagy anélkül.

PEXC csövek méretparamétere

A PEXC csövek S méretszorozatokban szerepelnek, amelyek megfelelnek a korábbi PN 20 és PN 12,5 nyomási sorozatoknak (lásd táblázat).

KAN-therm PEXC csövek diffúziós gáttal Méret, egység súly, vízkapacitás

DN	Külső átmérő x falvastagság	Falvastagság	Belső átmérő	Méret sorozat S	Fajlagos tömeg	Mennyiség egy korongban	Vízkapacitás
	mm x mm	mm	mm		kg/m	m	l/m
12	12 x 2,0	2,0	8,0	2,50	0,071	200	0,050
14	14 x 2,0	2,0	10,0	3,00	0,085	200	0,079
18*	18 x 2,0*	2,0	14,0	4,00	0,119	200	0,154
18	18 x 2,5	2,5	13,0	3,10	0,125	200	0,133
25	25 x 3,5	3,5	18,0	3,07	0,247	50	0,254
32	32 x 4,4	4,4	23,2	3,14	0,390	25	0,423

* Opcionális átmérő – ellenőrizze a cső adott alkalmazásosztályra vonatkozó maximális üzemi feltételeit.

Alkalmazási terület

A KAN-therm Push rendszer csövei és csatlakozói jellemzően megfelelnek a vonatkozó szabványoknak, amely garantálja a hosszú és problémamentes működést, valamint a szerelvény és a szerelés használatának teljes biztonságát.

- **PPSU tolócsuklók:** megfelelnek a PN-EN ISO 15875-3:2005 szabványnak, az Országos Higiéniai Intézet által használatra engedélyezett,
- **Rézcsuklók és csatlakozók:** megfelelnek a PN-EN 1254-3 szabványnak, az Országos Higiéniai Intézet által használatra engedélyezett,
- **PERT csövek:** megfelelnek a PN-EN ISO 21003-2 szabványnak, az Országos Higiéniai Intézet által használatra engedélyezett,
- **PEXC csövek:** megfelelnek a PN-EN ISO 15875-2:2004 szabványnak, az Országos Higiéniai Intézet által használatra engedélyezett,

A PEXC, PERT csővezetékek műszaki paramétereit és alkalmazási köre

Alkalmazási osztálya (ISO 10508 szerint)	T_{op}/T_{max} [°C]	Üzemi nyomás P_{op} [bar]			Kötések fajtái	
		Átl. szabv. DN	PEXC	PERT	Push (feltelhető gyűrű)	Csavarozott
					PERT PEXC	PERT PEXC
Hideg csapvíz	20	12 × 2,0	10	10	+	+
		14 × 2,0	10	10	+	+
		18 × 2,0	10	10	+	+
		18 × 2,5	10	10	+	+
		25 × 3,5	10	10	+	+
		32 × 4,4	10	10	+	+
Használati melegvíz [1 osztály]	60/80	12 × 2,0	10	10	+	+
		14 × 2,0	10	10	+	+
		18 × 2,0	10	10	+	+
		18 × 2,5	10	10	+	+
		25 × 3,5	10	10	+	+
		32 × 4,4	10	10	+	+
Használati melegvíz [2 osztály]	70/80	12 × 2,0	10	10	+	+
		14 × 2,0	10	10	+	+
		18 × 2,0	10	10	+	+
		18 × 2,5	10	10	+	+
		25 × 3,5	10	10	+	+
		32 × 4,4	10	10	+	+
Padlófűtés, alacsony hőmérsékletű radiátoros fűtés [4 osztály]	60/70	12 × 2,0	10	10	+	+
		14 × 2,0	10	10	+	+
		18 × 2,0	10	10	+	+
		18 × 2,5	10	10	+	+
		25 × 3,5	10	10	+	+
		32 × 4,4	10	10	+	+
Radiátoros fűtés [5 osztály]	80/90	12 × 2,0	10	10	+	+
		14 × 2,0	10	10	+	+
		18 × 2,0	8	8	+	+
		18 × 2,5	10	10	+	+
		25 × 3,5	10	10	+	+
		32 × 4,4	10	10	+	+



Figyelem!

A PERT csövek tervezési nyomásai a PN-EN ISO 22391-2:2010 szerinti háromrétegű konstrukcióban (3W) egyes alkalmazásosztályokban alacsonyabbak lehetnek.



Figyelem

Az ISO 10508 szabványnak megfelelően alábbi alkalmazási osztályokat különböztetünk meg, amelyeken belül meghatározásra kerülnek a hálózat hőmérsékletének üzemi paraméterei (üzemi hőm. T_{ob} / max. hőm. T_{max} / megh. hőm T_{mal}):

1 – Használati melegvíz 60 °C ($T_{ob}/T_{max}/T_{mal} - 60/80/95$)

2 – Használati melegvíz 70 °C ($T_{ob}/T_{max}/T_{mal} - 70/80/95$)

4 – Padlófűtés, alacsony hőmérsékletű radiátoros fűtés 60 °C ($T_{ob}/T_{max}/T_{mal} - 60/70/100$)

5 – Radiátoros fűtés 80 °C ($T_{ob}/T_{max}/T_{mal} - 80/90/100$)

Egyes alkalmazási osztály üzemi nyomása az S csövek sorozatától függ (méretsorozat)

$$S = (d_i - t_n) / 2t_n$$

ahol d_i – cső külső átmérője; t_n – csőfal vastagsága

2.3 Kötések a PEXC, PERT csövekből készült hálózatokban

A csövek csatlakoztatásának alaptechnikája a KAN-therm Push rendszerben a „Push” krimpelési technika, amely egy réz vagy műanyag hüvely cső és illesztőfűvóka fölé csúsztatásán alapul. Ez a módszer csövek eszközökhöz és készülékekhez csatlakoztatásához is alkalmazható.

Push kötések csúsztatott szorítógyűrűvel

A „Push” csatlakozások szerelvényei univerzálisak és használhatók a PEXC és PERT csövekkel. A szerelvényeket speciálisan kialakított csőcsonkokkal láttuk el (további tömítőanyagok nélkül használható), amelyek a cső kibővített végébe vannak behelyezve, majd réz vagy műanyag (PVDF) szorítógyűrűt lehet a csatlakozásra felcsúsztatni. Ezután a csövet sugárirányban kell meghúzni a csőcsonkon. Az ilyen kötés lehetővé teszi a rendszer válaszfalakban történő korlátlan telepítését (padlóburkoló rétegekben és vakolat alatt is).

PEXC és PERT csövek, valamint sárgaréz idomok és műanyag (PPSU) idomok „push” típusú csatlakozásainak elvégzéséhez bármilyen konfigurációban használható mind a sárgaréz, mind a műanyag (PVDF) csúsztatógyűrű.

A Push kötések alkatrészei

- A.** Push szerelvény – PPSU vagy sárgaréz.
- B.** Sárgaréz csúsztatott szorítógyűrű – aszimmetrikus kialakítás.
- C.** Egymenetű belső él a gyűrűn.
- D.** PVDF csúsztatott szorítógyűrű – szimmetrikus kialakítású, ezért nincs szükség igazításra.
- E.** PEXC vagy PERT cső.

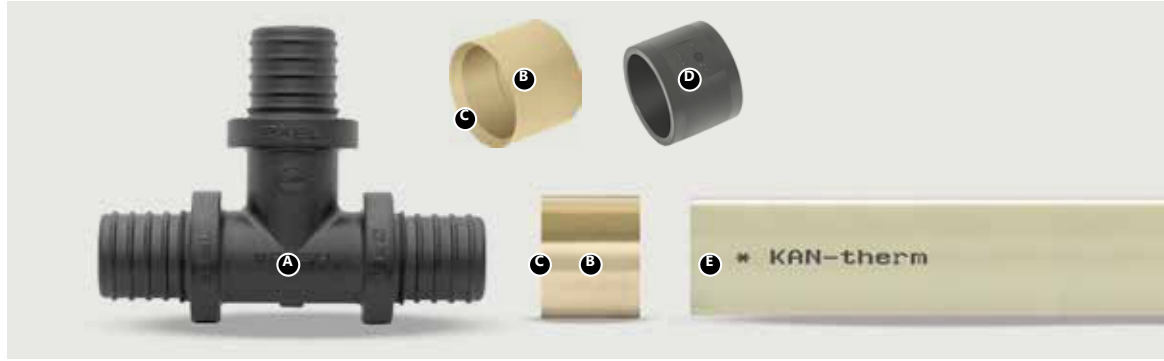

Push kötés keresztmetszete

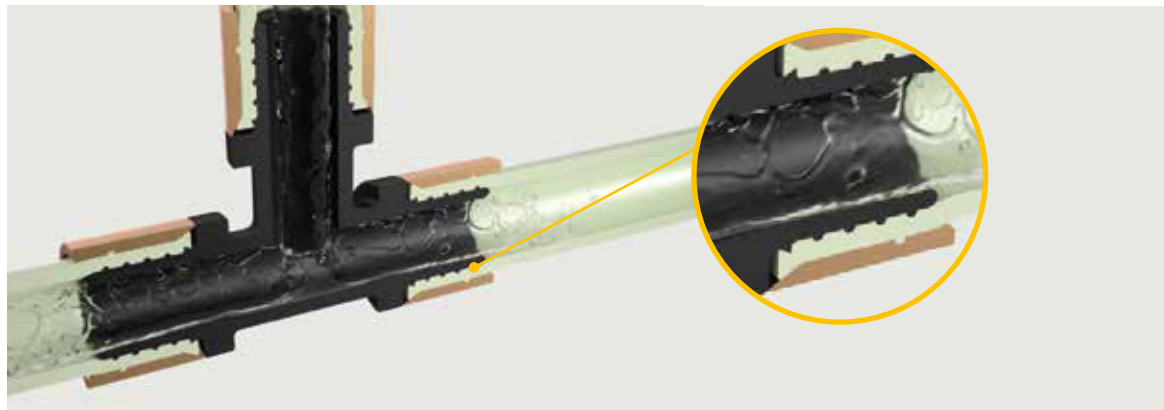

Push csatlakozók

A KAN-therm Push rendszerben található szerelvények a PEXC és PERT csövek EVOH réteggel történő összekötésére szolgálnak.

A KAN-therm Push csúsztatott szorítógyűrűvel ellátott szerelvények átfogó választékát kínálja:

- 1** könyökcső és T-csonk, csatlakoztató,
- 2** könyökcső, T-csonk, és egyéb szerelvények 15 mm-es nikkelezett rézcsövekkel radiátorokhoz és berendezésekhez való csatlakoztatáshoz,
- 3** illesztékek belső és külső menetekkel, kötésadapterekkel,
- 4** csapfoglatok.

A szerelvények felett PPSU anyagból vagy kiváló minőségű sárgarézből készülnek.

Push csatlakozók



Menetes Push csatlakozók



Push csatlakozók
falikorongok és szelepek*



* A KAN-therm Push Rendszer a KAN-therm Push radiátorok és vízcsapok csatlakoztatásához alkalmazott csatlakozók alkalmazási módja a KAN-therm rendszer víz- és fűtőhálózatok kötési fejezetben található. **„Vízellátó és fűtővízelosztó csőrendszer-kötések a KAN-therm rendszerben”.**

PPSU – a tökéletes alapanyag

A fenilén-szulfon (PPSU) bevált szerkezeti anyag, amely évek óta csatlakozók és szerelvények, szivattyútestek, hőcserélő elemek, csapok alkatrészei és betétei gyártásához alapanyagként alkalmazott. A KAN-therm Push rendszer könyökök, pólók, tengelykapcsolók és menetes csatlakozások gyártására használják.

A PPSU alap tulajdonságai, amelyek az anyag hideg víz, használati víz és központi fűtés hálózatokhoz alkalmas csatlakozók és szerelvények előállításához nyersanyagként alkalmazását határozzák meg:

- vízzel és élelmiszerrel való érintkezés során semlegessége, amit a világ vezető kutatóintézei számos vizsgálatokkal bizonyítják (NSF, WRc),
- hő és nyomás hatására anyagöregedés szembeni magas ellenállása, amelynek köszönhetően központi használati víz és központi fűtési hálózatokban használható, továbbá a szerelvények élettartama meghaladja az 50 évet,
- magas hőmérsékletekben magas klór tartalmú víz hatására megfelelő ellenálló képessége,
- magas hőmérsékletekben mechanikai terhelés alatt az anyag maradandó alakváltozást nem mutat, ez a szerelvények stabilitását határozza meg (anyag kúszási szilárdsága), azaz a szorítókötések szivárgásmentes tömítettségét,
- kiváló ütés- és mechanikai állóság,
- fém csatlakozókkal szemben kis súlya.

A PPSU szerelvények tartóssága magasabb a műanyag csövekénél.

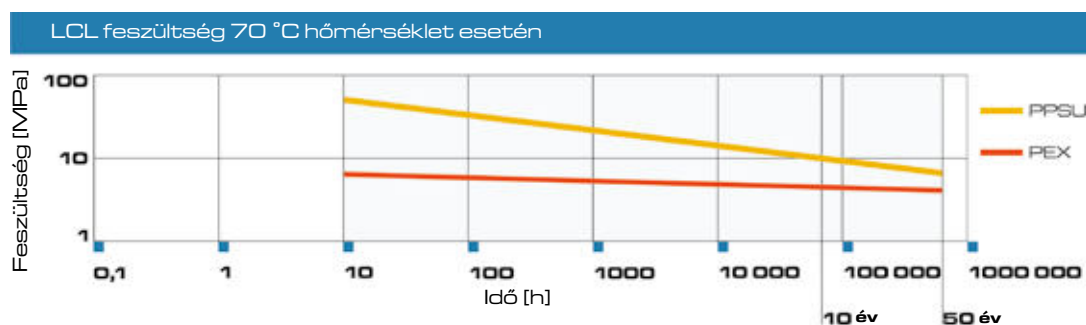

Oldószert tartalmazó anyagokkal való érintkezés,menetek szigetelése

- A KAN-therm rendszer műanyag (PPSU) elemeit védje meg a következőkkel való érintkezéstől: festékek, primerek, hígítók vagy hígítót tartalmazó anyagok, mint például lakkok, aeroszolok, illesztőhabok, ragasztók stb.
Kedvezőtlen körülmények között a fenti anyagok a műanyag elemek károsodását eredményezhetik.
- Ügyelni kell arra, hogy a kötések tömítő anyagok, tisztítószerek vagy a KAN-therm rendszer elemei szigeteléséhez használt anyagok ne tartalmazzanak repedéseket okozó vegyületeket, pl. ammónia, ammóniát visszatartó vegyületek, aromás oxigént visszatartó hígítók (pl. ketonok vagy éter) vagy klórozott szénhidrogének.
- A KAN-therm rendszer műanyag (PPSU) elemeivel való érintkezés esetén ne használjon metakrilát, izocianát és akrilát alapú illesztőhabokat.
- Kerülje a műanyag (PPSU) illesztékek és csövek ragasztószalagokkal és szigetelő ragasztókkal való közvetlen érintkezését.
- Menetes kötéseknel annyi kender használata ajánlott, hogy a menet széle látható maradjon. Túlzott mennyiségű kender használata a menet meghibásodását eredményezheti. A kender feltekerésének első csavarmenet után kezdése a ferde csavarozást és a menet meghibásodásának elkerülését teszi lehetővé.



Figyelem!

Ne használjon vegyi tömítőanyagokat vagy ragasztókat.

Push kötések csúsztatott gyűrűvel kivitelezése

Szerszámok

KAN-therm Push rendszerben a kötésekhez kizárólag eredeti KAN-therm rendszer szerszámok alkalmazhatók. E szerszámok egyes elemeként vagy készletben kaphatók.

A munka megkezdése előtt a szerszámkészletet tartalmazó dobozban található használati utasítással való megismerkedés szükséges. A készlet tartalma:

- csővágó olló PEXC, PERT,
- csőtágító (expander) csövek tágításához (kézi vagy akkumulátoros),
- bővítőfejek a PEXC és PERT – a készlet típusától függően,
- kézi láncprés, lábbal hajtott hidraulikus prés vagy akkumulátoros prés – a készlet típusától függően,
- a csatlakoztatott szerelvények fajtájától függően (lásd a fenti táblázatban) présbetétek különböző konfigurációkban,
- szerszámbőrönd.

Készlet lábbal hajtott hidraulikus présrel

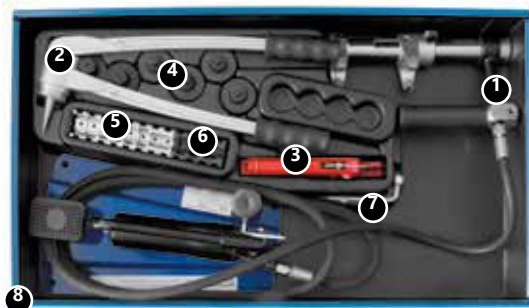

1. lábbal hajtott hidraulikus prés,
2. csőtágító,
3. csővágó olló PEXC, PERT,
4. csőtágítóhoz fejkészlet (12 × 2; 14 × 2; 18 × 2; 18 × 2,5; 25 × 3,5; 32 × 4,4),
5. présbetétkészlet csúsztatott szorítógyűrűkhez (sárgaréz és PVDF) (12, 14, 18, 25) – egyenként 2 darab,
6. műanyag szerelvényekhez betétkészlet (T12, T14; T18; T25) – egyenként 1 darab,
7. imbuszkulcs,
8. bőrönd.

Készlet kézi láncpréssel



1. kézi láncprés,
2. csőtágító,
3. csővágó olló PEXC, PERT és PE-Xc/Al/PE-HD Platinum,
4. csőtágítóhoz fejkészlet (12 × 2; 14 × 2; 18 × 2; 18 × 2,5; 25 × 3,5; 32 × 4,4),
5. présbetétkészlet csúsztatott szorítógyűrűkhez (sárgaréz és PVDF) (12, 14, 18, 25) – egyenként 2 darab,
6. műanyag szerelvényekhez betétkészlet (T12, T14, T18, T25) – egyenként 1 darab,
7. két pár pofa az alábbi átmérőjű kötések készítéséhez: 12-18 mm és 25-32 mm,
8. bőrönd.

Készlet kézi láncpréssel



1. akkumulátoros prés – 1 db.,
2. akkumulátoros feszítő – 1 db.,
3. akkumulátor (standard) – 2 db.,
4. töltő – 1 db.,
5. bőrönd – 1 db.,
6. présbetéttartó doboz – 1 db.,
7. műanyag szerelvényekhez betétkészlet (T12, T14, T18, T25) – egyenként 1 db.,
8. présbetétkészlet csúsztatott szorítógyűrűkhez (sárgaréz és PVDF) (12, 14, 18, 25) - 2 db.,
9. Csőtágító fej 12 × 2, 14 × 2, 18 × 2, 18 × 2,5, 25 × 3,5, 32 × 4,4 – (egyenként 1 darab),
10. Kenőolaj csőtágító fejhez.

Csőtágító fejek

A PEXC és PERT csövekhez készült KAN-therm Push csőtágítófejek hat, speciálisan kialakított, különálló szegmensből állnak. Kombinált és összehangolt hatásuk biztosítja a csővég megfelelő kitérését „HÁROM LÉPÉS” technika alkalmazásakor.

“THREE STEPS”

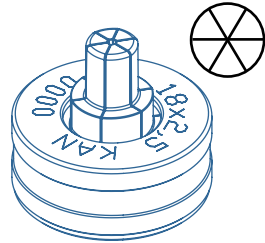

A KAN-therm Push csőtágítófejek külön konstrukcióként készülnek az egyes elérhető csőátmérőkhöz:



Push kötések szerelése

1. Vágja el a PEXC, PERT csövet a kívánt hosszra tengelyéhez képest vágjuk merőlegesen műanyag csövekhez alkalmas csővágó ollóval. Egyéb vagy hibás (tompá vagy csorba) ollók használata tilos.
2. A gyűrűt helyezük fel a csőre a belül kerekített végével a szerelvény felől. Műanyag gyűrűk használata esetén nem fontos melyik oldalával helyezzük fel a szorítógyűrűt.

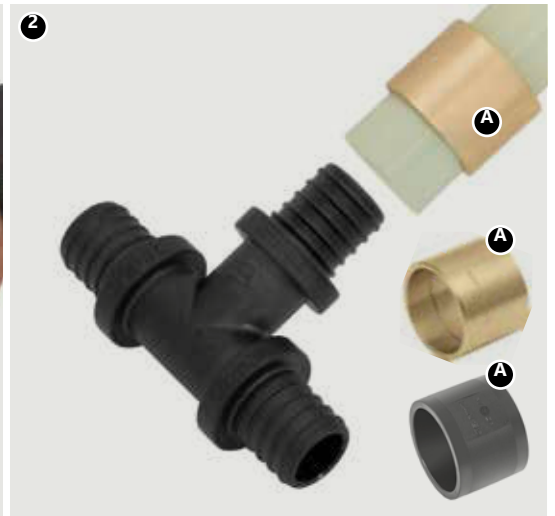

3. Helyezze az expanderre szerelt tágitófejet a tengely mentén a csőbe ameddig csak tudja (teljes behelyezés). Tágítsa ki a csövet a kézi vagy az akkumulátorral működtetett expanderrel. a tágítást három szakaszban kell elvégezni:
- I – nem teljes tágítás, a csőtágítót 30°-al elforgatjuk;
 - II – nem teljes tágítás, a csőtágítót 15°-al elforgatjuk;
 - III – cső teljes széttágítása.
4. Közvetlen (I) a tágítás után a csatlakozót toljuk a csőbe a szerelvény csonkján lévő utolsó vastagodásig (a csövet ne toljuk a szerelvény karimájáig!). Nem alkalmazhatók síkító szerek.

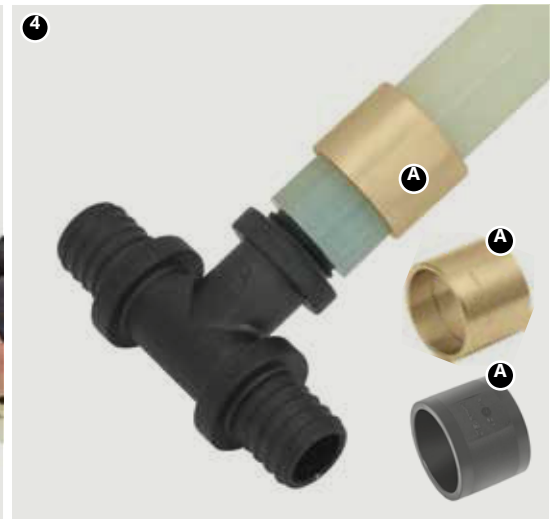

⚠ Ha a csövet túlzottan kitágítjuk, akkor a cső anyaga feltorlódhat a csatlakoztatási folyamat során. Ebben az esetben a szorítógyűrűt a támasztóperemig csúsztassa (tartson kb. 2 mm távolságot az illesztőperemtől).

5. Csúsztassa előre a szorítógyűrűt lábbal hajtott vagy akkumulátoros kézi vagy hidraulikus préssel.

Csak a szerelvény karimájához erősítse a prést.

Soha ne csúsztasson két szorítógyűrűt egyszerre.

6. A szorítógyűrű felcsúztatása közben figyeljen az összesílesztés folyamatára – miután felcsúsztatva a szorítógyűrűt a szerelvény karimájáig, fejezze be az illesztési folyamatot. A kötés készen áll a nyomáspróbára.



7. és 8. Ügyeljen arra, hogy a szerelvény helyesen legyen a szerszám villafejébe behelyezve. E szabály mellőzése a csatlakoztatandó elemek túlterheléséhez vezethet.

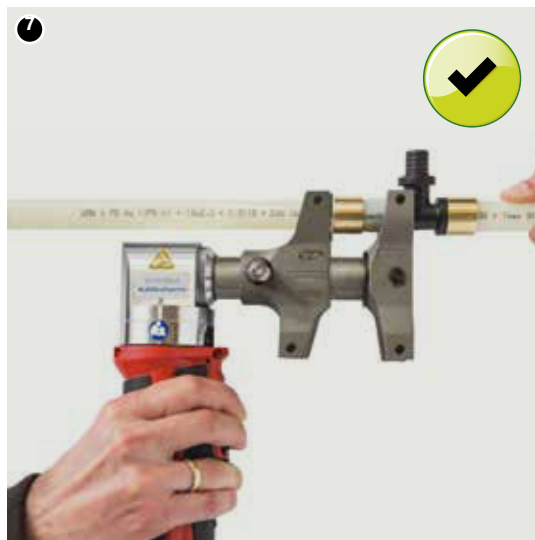

⚠ Figyelem!

A Push/Platinum rendszer csatlakoztatásakor legyen különös figyelemmel a szerszámfejek megfelelő pozíciójára. A prés villáit mindig egyenes szögben rögzítse a csőhöz, hogy a prés betétei teljesen befogják a csövet. Csatlakoztatás közben ne mozgassa a présszerszámot egyik oldalról a másikra.

PPSU szerelvények szerelése

PPSU-ból készült, 12, 14, 18 és 25 mm átmérőjű illesztékek szereléséhez az illeszték oldalán csak fekete, T betűvel jelölt betéteket, a hüvely (réz vagy PVDF) oldalán pedig általános nikkelezett betéteket használjon.

A műanyag szerelvényt karimájánál fogva kell rögzíteni, amelyre a szorítógyűrűt rácsúsztatjuk. Ne végezzen kötést kettő szorítógyűrűvel egyszerre!

Figyelem!

A KAN-therm Push rendszer szerelvényeinek megfelelő összeszereléséhez a Novopress akkumulátoros prészszerző használatakor fontos, hogy a betétek megfelelően legyenek a villákba beillesztve.

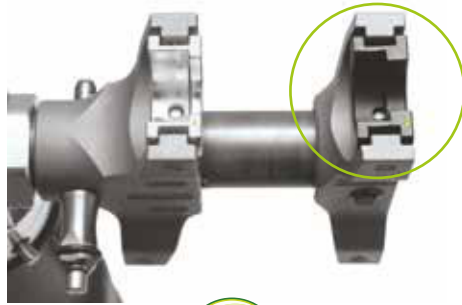

A betétek helyes beillesztése a szerző villáiba
- a betétek egy irányba állnak
Átmérőtartomány: 12–18 mm

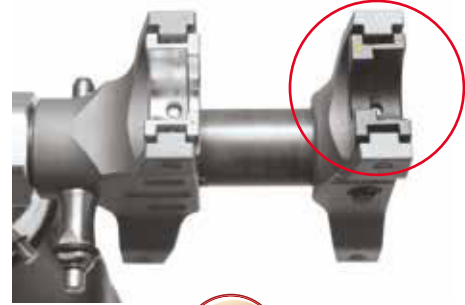

A betétek helytelen beillesztése a szerző villáiba
- a betétek nem egy irányba állnak
Átmérőtartomány: 12–18 mm

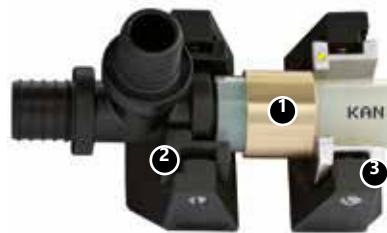

sárgaréz szorítógyűrű



PVDF szorítógyűrű



fekete színű betét



nikkelezett betét

- Ha Ø32 mm-es PPSU-szerelvényt szerel fel, használjon egyszerű nikkelezett Ø25 mm-es betétet a szerelvény oldalán, és csupasz présvillát (betét nélkül) a szorítógyűrű oldalán.



sárgaréz szorítógyűrű



PVDF szorítógyűrű

Sárgaréz szerelvények kötése

A sárgarézből készült elemek összeszerelését nikkelezett betétekkel végezzük (a 32 mm átmérő kivételével):

- kötésekhez, T-csonkhoz és könyökcsonkhoz hagyományos 12, 14, 18, 25 mm átmérőjű nikkelezett betéteket kell használni.



- 32 mm-es átmérőjű sárgaréz kötésekhez használjon csupasz villát betét nélkül,



- egyéb sárgaréz elemek (menetes szerelvények, csapok bekötése, a sarokcsatlakozások kivételével) és a radiátorok csatlakoztatását hagyományos nikkelezett betétek segítségével lehet elvégezni,

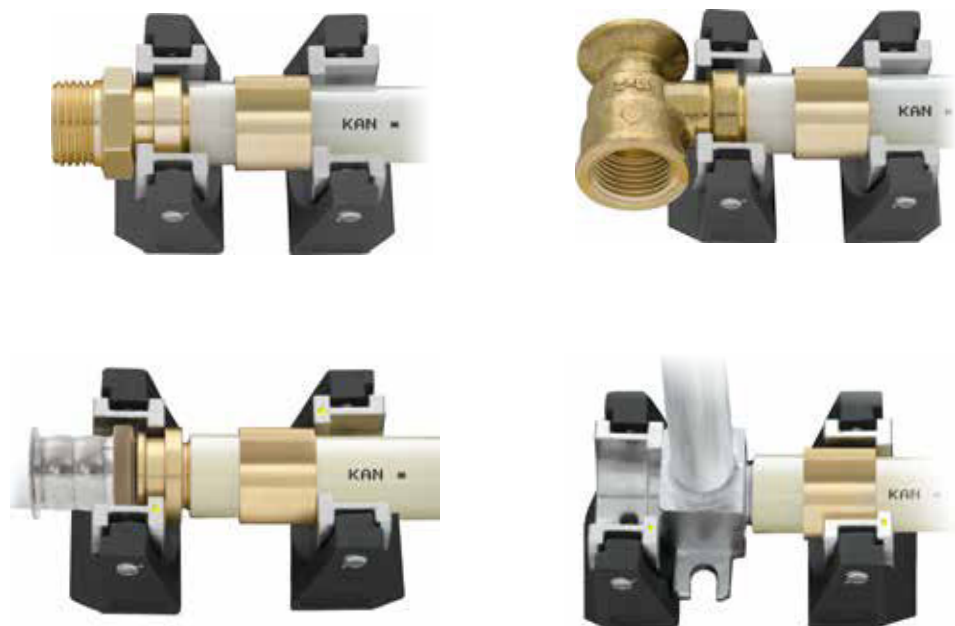

- 14, 18, 25 mm-es, rövid testű réz T-idomok (kimeneti fúvóka) esetén formázott nikkelezett betéteket használjon. A hüvely oldalán standard nikkelezett betéteket használjon.

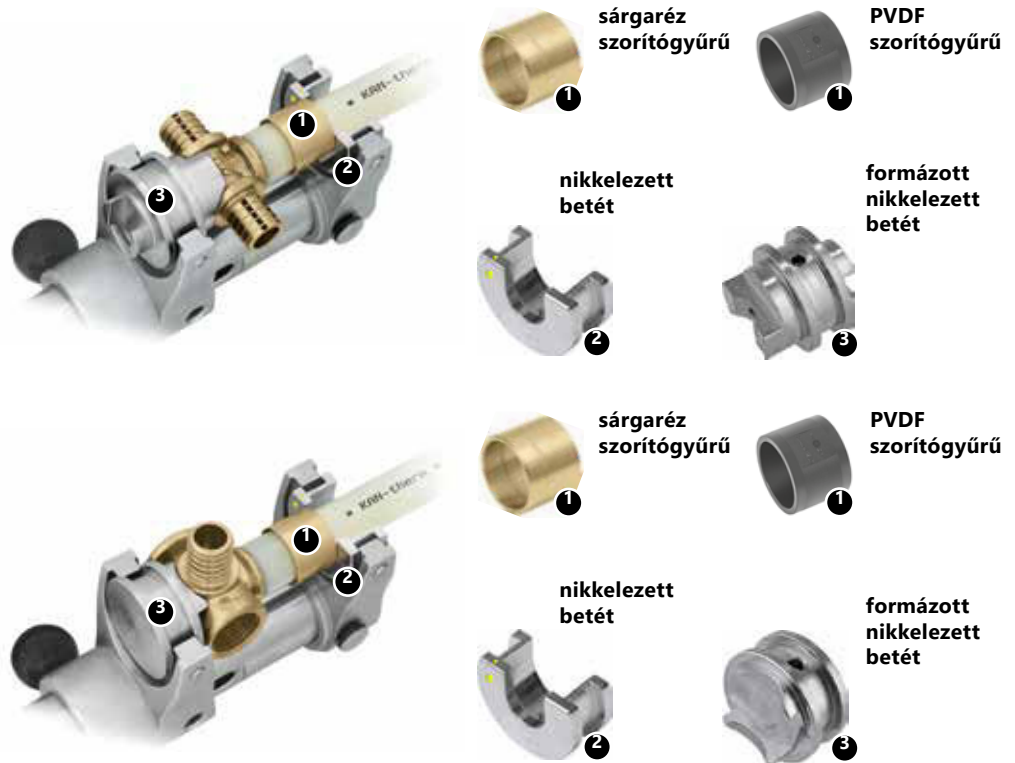

Figyelem

A szerszámkészletek nem tartalmaznak formázott betéteket. A formázott betétek csak a lábbal hajtott hidraulikus préshez illeszthetők.

Amennyiben a hálózat egy részének szétszerelése szükséges (nem megfelelő kötések, fejlesztés), lehetséges a leszerelt szerelvény újra felhasználása (kizárólag sárgaréz). A szerelvényt ki kell vágni a csatlakoztatott csövek részeivel együtt, majd a kötést felmelegíteni forró légárammal. A szerelvény műszaki állapotának ellenőrzése után ismételten felhasználható.

A KAN-therm PERT, PEXC csövek $5 \times De$ (külső méret) sugár megtartásával hajlítható. The first bend may be executed at a distance from the nearest joint at least $10 \times De$.

Menetes szorítókötések (közcsavar)

Az ilyen típusú csatlakozók sárgarézből készülnek. A kötés elemei csatlakozó testből, amelyre ráhelyezésre kerül a csővég, sárgaréz átmetszett gyűrűből, valamint menetes szorítóanyából állnak.

A csatlakozók együttműködnek a KAN-therm belső menetes sárgaréz szerelvényekkel, azaz könyökidomokkal, T-csatlakozókkal, falikorongokkal, nipli típusú elosztókkal (fel nem szerelt) és belső menetes fi ttingekkel.

Menetes PERT és PEXC csövekhez csavarkötések elemei.

1. Profil – pl. T-csatlakozó belső menettel.
2. Csatlakozó test külső menettel.
3. Átmetszett gyűrű.
4. Szorító any. (any)
5. PERT vagy PEXC cső.

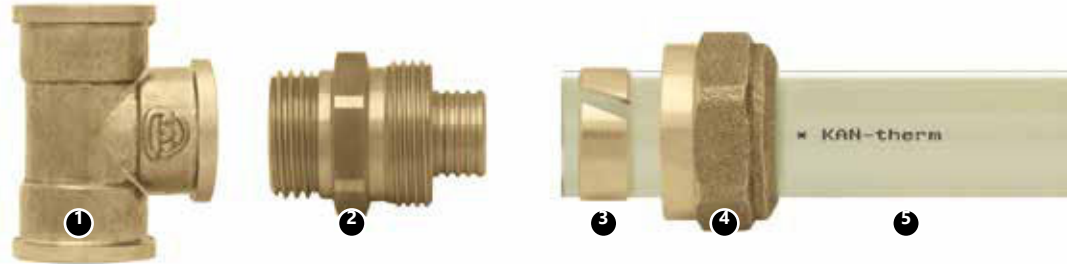

A csavarmenetes kötésekkel kompatibilis anyacsavaros kötések és szerelvények.



A kötés a következő sorrendben készítenőd el:

1. A csatlakozó testet csavarjuk be a szerelvénybe (fittingbe) a menetet kenderrel vagy teflon-szalaggal tömítve,
2. Helyezzük fel a szorítóanyát, majd a csővégre a gyűrűt, amelynek a széle a cső szélétől ne legyen messzebb mint 0,5–1 mm,
3. A csövet toljuk fel a csatlakozó csonkra (ne alkalmazzunk semmilyen „síkosítót”, a szerelvényt a csövön ne forgassuk),
4. Csavarjuk fel a szorítógyűrűt a csőre.

A kötéset oldhatónak tekinthetjük azzal a feltétellel, hogy a csatlakozó csonkot a csőből kivéve levágjuk az elhasznált cső végével és új kötést készítünk.

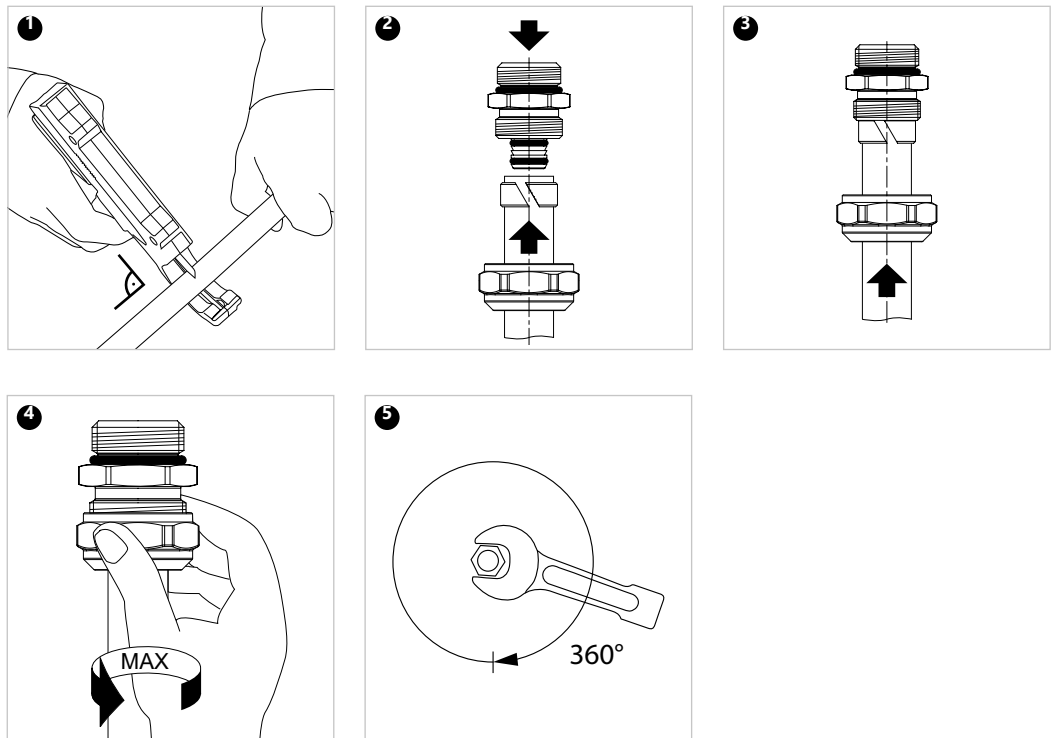

Menetes szorítókötések

Ez a csavarmentes kötés egy fajtája, amelynek alap eleme a kúpos O-Ringes tömítésű szorító csomák, amely már további tömítő anyag alkalmazást nem igényli. Oldhatóknak tekinthető azzal a feltétellel, hogy rásajtolts cső a csomakon marad.

- Egy kötőadapter elemei
1. Szerelvény – pl. T-csatlakozó külső menettel.
 2. Menetes csőkötéstartó (fekete O-Ringgel).
 3. Átmetszett gyűrű.
 4. Szorító anya.
 5. PERT vagy PEXC cső.

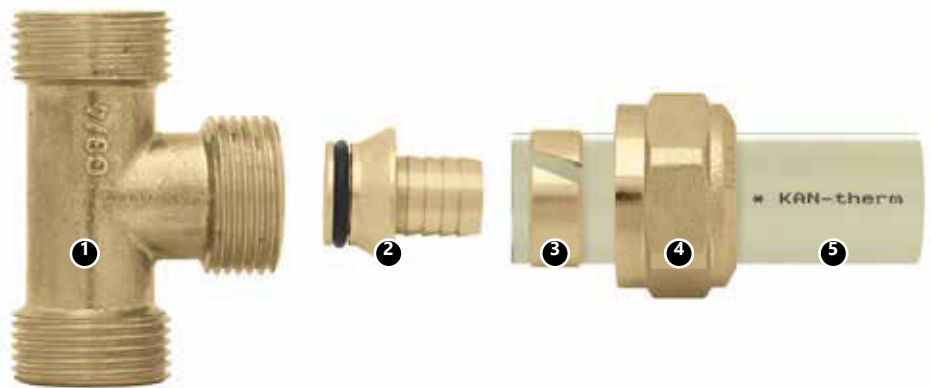

A menetes csőkötések együttműködnek a:

- a KAN-therm sorozat külső menetes illesztékei,
- speciális 3/4" niplivel ellátott KAN-therm elosztókkal,
- integrált radiátorszelepekkel.

A kötőadapterekkel kompatibilis külső menetes illesztékek és szerelvények.

Figyelem

A menetes szorítókötések nem lehet padlókba süllyeszteni, hozzáférhető helyeken kell elhelyezni.

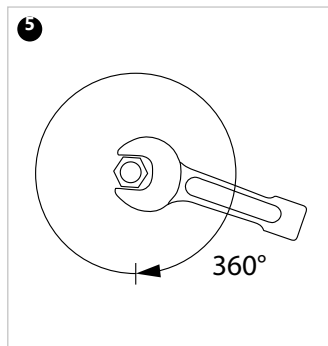
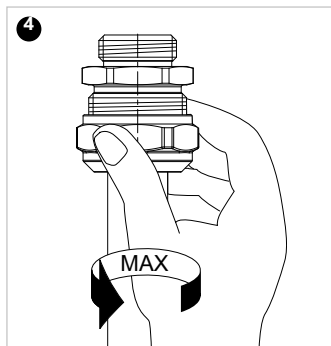
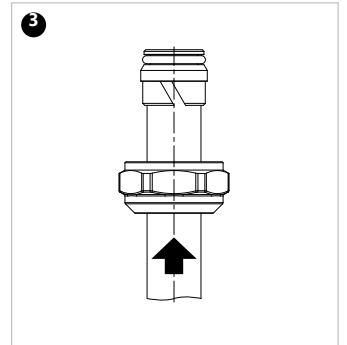
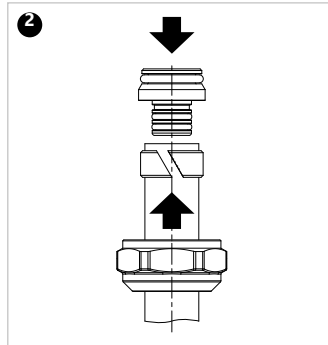
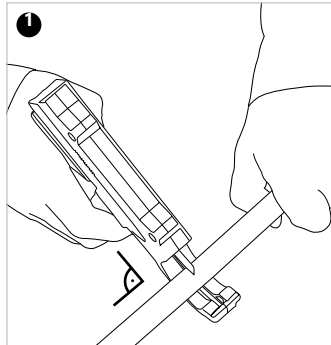

2.4 Szállítás és tárolás

A KAN-therm Push rendszer elemei tárolhatók 0 °C alatti hőmérsékleten. Ebben az esetben meg kell óvni őket a dinamikus terheléstől.

Szállítás közben meg kell óvni őket a mechanikai károsodástól. Az ultraibolya sugarakra való érzékenységük miatt a csöveket meg kell óvni attól, hogy a napfény közvetlenül, hosszabb ideig érje őket a tárolás, a szállítás és a szerelés során is. A KAN-therm Push rendszer elemei lefedve, szállítóeszközökkel szállíthatók és standard tárolólétesítményekben tárolhatók olyan feltételek mellett, amelyek nem okozzák a minőségük romlását.

- Ne tárolja vegyi anyagok vagy ammóniaforrás (mellékhelyiségek) közvetlen közelében,
- Ne érje közvetlen napfény (védje meg a hőtől és az UV-sugárzástól),
- Ne tárolja erős hőforrások közelében,
- Tárolás és szállítás közben nem érintkezhet éles tárgyakkal,
- Ne helyezzen éles szélű felületeket vagy laza éles elemeket a felületükre,
- Ne húzza közvetlenül a földön vagy betonfelületen,
- Óvja meg a szennyeződéstől, a habarcstól, az olajoktól, a zsíroktól, a festékektől, a hígítótól, a nedvességtől és a vegyi anyagoktól stb.,
- Az eredeti csomagolásában tárolja és szállítsa,
- Az elemeket csak közvetlenül beszerelés előtt vegye ki az eredeti csomagolásából.



A rendszer elemeinek tárolásával és szállításával kapcsolatos részletes információkért látogasson el a www.kan-therm.com oldalra.



Install your **future**



New **Press**
ultra**PRESS**

SYSTEM **KAN-therm**

ultra**PRESS**

Innováció és egyediség – Egy rendszer, hat funkció

Ø 16–63 mm

Tartalomjegyzék

3 SYSTEM KAN-therm ultraPRESS

3.1	Általános információk	67
3.2	A KAN-therm ultraPRESS rendszer csövei	68
	PERTAL csövek alumínium réteggel	68
	Jelölés, csövek színe	70
	PEXC, PERT és blueFLOOR PERT csövek EVOH réteggel	71
	Alkalmazási terület	73
	„Press” típusú csatlakozások	74
	A KAN-therm 16-40 mm-es ultraPRESS idomok felépítése és jellemzői	75
	A KAN-therm ultraPRESS szerelvények azonosítása	76
	KAN-therm ultraPRESS idomok 50 és 63 mm átmérővel	76
	KAN-therm préselt szerelvények – választék	77
	KAN-therm ultraPRESS szerelvények színes gyűrűvel (átmérő 16-40 mm)	77
	KAN-therm ultraPRESS színes gyűrűs szerelvények nélkül (átmérők 50-63 mm)	79
	Érintkezés vegyszerekkel, ragasztókkal és tömítőanyagokkal	79
	Az ultraPRESS szerelvények összeszerelési tulajdonságainak összefoglalása	80
	KAN-therm ultraPRESS szerelvényekhez „prés” típusú csatlakozások végrehajtása	80
	Szerszámok	80
	KAN-therm ultraPRESS 16, 20, 25, 26, 32 és 40 mm átmérőjű csatlakozók szerelése	86
	KAN-therm ultraPRESS 50 és 63 mm átmérőjű csatlakozók szerelése	87
	Az alumínium réteggel rendelkező KAN-therm ultraPRESS PERTAL csövek hajlítási sugara	87
	Minimális szerelési távolságok	88
	Az alumínium réteggel ellátott PERTAL csövek menetes illesztései	88
	Menetes szerelvények (bemeneti csatlakozások)	88
	Kötésadapterek	89
3.4	Szállítás és tárolás	91

3 SYSTEM KAN-therm ultraPRESS

3.1 Általános információk

A KAN-therm ultraPRESS egy korszerű, teljes beépítési rendszer, amely alumíniumrétegű PERTAL polietilén csövekből, valamint PPSU vagy sárgaréz idomokból áll, Ø16-63 mm átmérőjű.

Az ultraPRESS rendszer elemeinek csatlakoztatása egy rozsdamentes acél hüvely rányomásán alapul, amely egy csőidom vagy csőkapcsoló csonkjára van szerelve („press” technika). A csonk O-gyűrűkkel van felszerelve, amelyek biztosítják a csatlakozás teljes tömítettségét és a telepítés megbízható működését.

A rendszert beltéri vízellátó berendezésekhez (hideg és meleg használati víz), központi fűtéshez (vagy hűtéshez), technológiai fűtéshez és ipari berendezésekhez (pl. sűrített levegő) tervezték.

Az ultraPRESS rendszer további lehetőséget kínál a PERT, PEXC és blueFLOOR PERT csövek EVOH réteggel történő összekapcsolására sárgaréz és PPSU ultraPRESS idomok használatával. Ebben az esetben ellenőrizni kell egy ilyen csatlakozás működési feltételeit, amelyeket az útmutató később ismertetnek.

Egy KAN-therm ultraPRESS rendszer jellemzői:

- kiváló üzemi paraméterek (max. hőmérséklet 90 °C, üzemzavar esetén megengedett hőmérséklet 100 °C)
- az alumínium réteggel rendelkező PERTAL csöveg hőtágulása nagyon alacsony,
- az oxigén képtelen a rendszerbe, a fűtési közegbe diffundálni,
- több, mint 50 éves élettartam,
- csövek univerzális felhasználási köre (egy cső a használati meleg víznek és központi fűtésnek),
- hidraulikus hatásokkal szembeni ellenállás,
- belső felületek kimagasló simasága,
- kőlerakódással szembeni ellenállás,
- ivóvíz rendszerekben fiziológiailag és mikrobiológiailag semleges,
- természetbarát anyagok,
- rendszer gyors és egyszerű telepítése,
- egyszerű és gyors összeszerelés (nincs szükség 16-32 mm átmérőjű csövek hornyolására vagy kalibrálására),
- csővezetékek kicsi súlya,
- a csatlakozások kivitelezhetők a tételhatárolókban,
- LBP funkció, azaz a nem megfelelően összenyomott kapcsolatok jelzése,
- Univerzális - EVOH réteggel ellátott PERT, PEXC és blueFLOOR PERT csövek csatlakoztathatók



3.2 A KAN-therm ultraPRESS rendszer csövei

PERTAL csövek alumínium réteggel

A KAN-therm ultraPRESS rendszerben alumíniumréteggel ellátott többrétegű PERTAL csövek PE-RT/Al/PE-RT kivitelben (Ø16–63 mm átmérőjű) kaphatók.

A következő rétegekből állnak: belső réteg (alap) fokozottan hőálló PE-RT polietilénből, középső réteg lézeres kötésű alumíniumból és külső réteg (bevonat) szintén PE-RT polietilénből készült. Az alumínium és a műanyag réteget egy ragasztó réteggel kötik össze.

Az alumínium réteg gátolja az oxigén diffúzióját, biztosítja az ellátott polietilén csövekhez képest nyolcszor kisebb hőátagulást. Az alumínium réteg rögzítésének köszönhetően az egyes rétegek állandó vastagságúak és tökéletesen kör keresztmetszetű.

Alumínium réteggel
rendelkező PERTAL cső
keresztmetszete

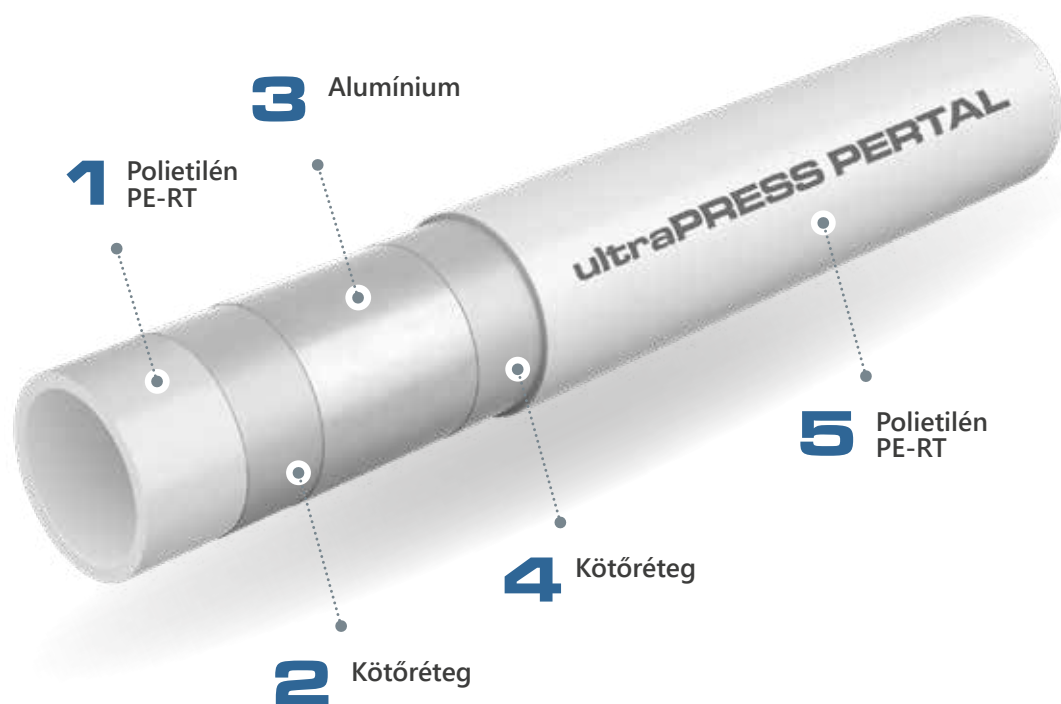

Az alumínium réteggel ellátott PERTAL csövek tulajdonságai

Tulajdonságok	Jel	Egység	Érték
Lineáris hőtágulási együttható	α	mm/m × K	0,023 – 0,025
Hőátviteli képesség	λ	W/m × K	0,43
Minimális hajlítási sugár	R_{\min}		5 × De – ötszörös elhajlítás hajlító eszköz nélkül 3,5 × De – három és félszeres elhajlítás hajlító eszközzel
Belsőfal érdessége	k	mm	0,007

KAN-therm ultraPRESS PERTAL
csövek alumínium réteggel



Jelölés, csövek színe

A csövek tartós és folyamatos módon 1 méterenként elhelyezett felirattal jelöltek, a felirat legalább az alábbiakat tartalmazza:

Jelölés leírása	Jelölés példa
Gyártó megnevezése és/vagy védjegye:	KAN-therm ultraPRESS PERTAL
Nominális külső átmérő x falvastagság	16 x 2
Csőszerkezet (anyag)	PE-RT/Al/PE-RT
Cső kódja	1029196031
Szabvány, Műszaki Engedély vagy tanúsítvány száma	KIWA KOMO, DVGW
Alkalmazási osztály tervezett nyomással	2/10 bar osztály, 5/10 bar osztály
Gyártási idő:	18.08.09
Gyártó egyéb jelölései pl. fm, sorozat szám	045 m



Figyelem – a csöveken egyéb, kiegészítő jelölések is előfordulhatnak pl. tanúsítvány számok.

Cső színe: fehér.

A csöveket tekercsekben szállítják, a cső átmérőjétől és a cső változatától függő hosszúságban, hőszigeteléssel vagy anélkül. A hőszigetelés nélküli csövek 5 m-es profilokban is kaphatók.

Alumínium réteggel ellátott KAN-therm PERTAL csövek méretparamétere

DN	Külső átmérő x falvastagság mm x mm	Falvastagság mm	Belső átmérő mm	Fajlagos súly kg/m	Darabszám csomagolás- ban/rúdiban m	Vízkapacitás l/m
PERTAL						
16	16 x 2,0	2,0	12	0,129	200- 600/-	0,113
20	20 x 2,0	2,0	16	0,152	100/5	0,201
25	25 x 2,5	2,5	20	0,239	50/5	0,314
26	26 x 3,0	3,0	20	0,296	50/-	0,314
32	32 x 3,0	3,0	26	0,365	50/5	0,531
40	40 x 3,5	3,5	33	0,510	25/5	0,855
50	50 x 4,0	4,0	42	0,885	-/5	1,385
63	63 x 4,5	4,5	54	1,265	-/5	2,290

PEXC, PERT és blueFLOOR PERT csövek EVOH réteggel

Az ultraPRESS rendszer alapkonfigurációja az ultraPRESS idomok kombinálása alumínium rétegű PERTAL csővel, a teljes átmérő tartományban 16-63 mm. Az ultraPRESS idomok speciális kialakítása további lehetőséget ad PERT, PEXC és blueFLOOR PERT csövek csatlakoztatására 16-25 mm átmérőjű tartományban.

A csövek üzemeltetési feltételei az alkalmazás típusától, a cső típusától és átmérőjétől függően az útmutatóban található táblázatban találhatók.

KAN-therm ultraPRESS póló
blueFLOOR PERT, PEXC és PERT
csővel kombinálva.



EVOH réteggel rendelkező
PERT cső
keresztmetszete

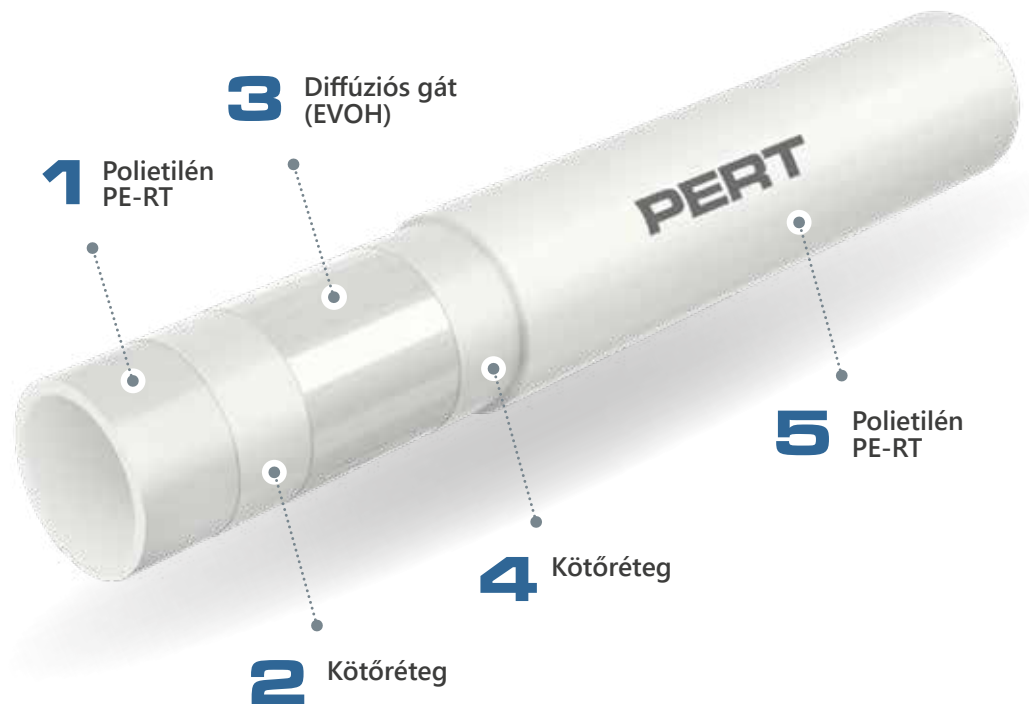

EVOH réteggel rendelkező
PEXC cső
keresztmetszete

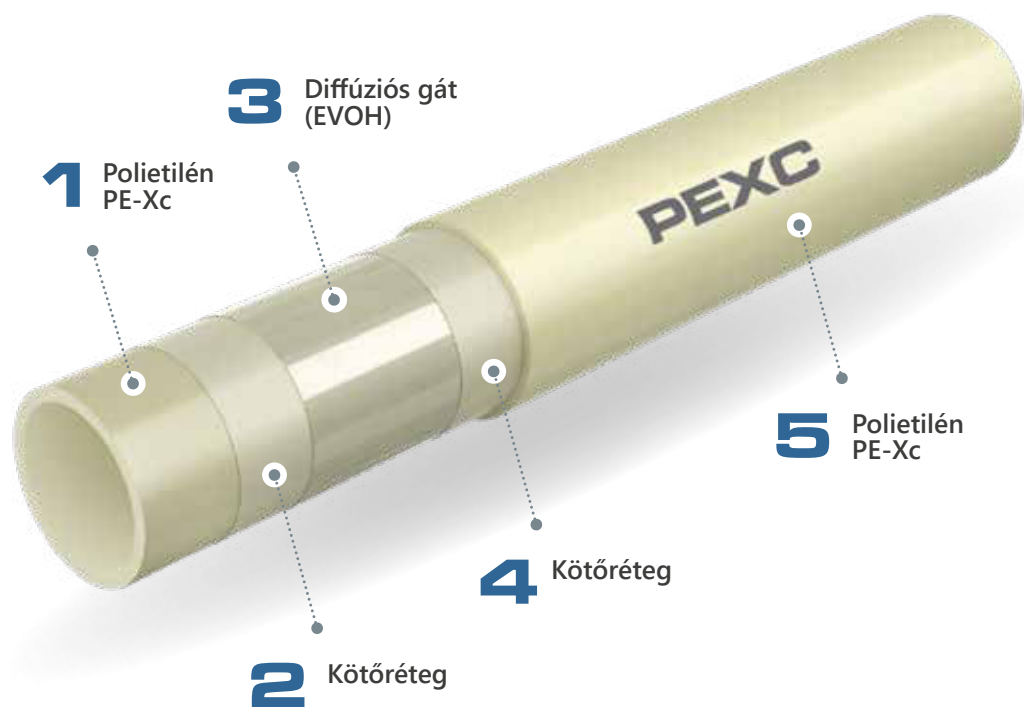

Az EVOH réteggel ellátott KAN-therm PEXC, PERT és blueFLOOR PERT csövek méretparamétere

DN	Külső átmérő x falvastagság	Falvastagság	Belső átmérő	Fajlagos súly	Darabszám cso- magolásban	Vízkapacitás
	mm x mm	mm	mm	kg/m	m	l/m
KAN-therm PEXC csövek						
16	16 x 2,0	2,0	12,0	0,094	200	0,113
20	20 x 2,0	2,0	16,0	0,117	200	0,201
KAN-therm PERT csövek						
16	16 x 2,0	2,0	12,0	0,094	200	0,113
20	20 x 2,0	2,0	16,0	0,117	200	0,201
KAN-therm blueFLOOR PERT csövek						
16	16 x 2,0	2,0	12,0	0,094	200, 600	0,113
20	20 x 2,0	2,0	16,0	0,172	200, 300, 600	0,201
25	25 x 2,0	2,5	20,0	0,239	220	0,314

Alkalmazási terület

A KAN-therm ultraPRESS rendszer csövei és csatlakozói megfelelő engedélyekkel, jóváhagyásokkal és megfelelőségi nyilatkozatokkal rendelkeznek, ami hosszantartó és hibamentes üzemelést, valamint biztonságos szerelést és üzemeltetést biztosít.

- **PPSU és sárgaréz ultraPRESS csatlakozások préselt gyűrűkkel és menetes sárgaréz szerelvényekkel:**
az ÁNTSZ által engedélyezett felhasználásnak való megfelelés,
az ÁNTSZ által használatra,
- **PERTAL csövek:** megfelelnek a PN-EN ISO 21003-2:2009 szabványnak, PZH pozitív higiéniai véleménnyel rendelkeznek,
- **PEXC csövek:** megfelelnek a PN-EN ISO 15875-2:2004 szabványnak, az Országos Higiéniai Intézet által használatra engedélyezett,
- **PERT csövek:** megfelelnek a PN-EN ISO 21003-2 szabványnak, az Országos Higiéniai Intézet által használatra engedélyezett,
- **blueFLOOR PERT csövek:** a PN-EN ISO 21003-2 szabványnak való megfelelés.

A KAN-therm PERTAL csövek üzemi paramétereit és felhasználási területeit a táblázat tartalmazza.

Alkalmazás (az ISO 10508 szabvány szerint)	T_{op}/T_{max} °C	Méretek [mm]	Üzemi nyomás P_{op} [bar]		Csatlakoztatás típusa	
			PERTAL	„press” típusú csatlakozás	csavar kötés	
				PERTAL	PERTAL	
Hideg csapvíz. Meleg csapvíz. [1(2) es alkalmazási osztály]	60(70)/80	14 × 2,0	10	+	+	
		16 × 2,0		+	+	
		20 × 2,0		+	+	
		25 × 2,5		+	+	
		26 × 3,0		+	+	
		32 × 3,0		+	-	
		40 × 3,5		+	-	
		50 × 4,0		+	-	
		63 × 4,5		+	-	
Sugárzó fűtés, alacsony hőmérsékletű radiátoros fűtés [4. alkalmazási osztály]	60/70	14 × 2,0	10	+	+	
		16 × 2,0		+	+	
		20 × 2,0		+	+	
		25 × 2,5		+	+	
		26 × 3,0		+	+	
		32 × 3,0		+	-	
		40 × 3,5		+	-	
		50 × 4,0		+	-	
		63 × 4,5		+	-	
Radiátoros fűtés [5. alkalmazási osztály]	80/90	14 × 2,0	10	+	+	
		16 × 2,0		+	+	
		20 × 2,0		+	+	
		25 × 2,5		+	+	
		26 × 3,0		+	+	
		32 × 3,0		+	-	
		40 × 3,5		+	-	
		50 × 4,0		+	-	
63 × 4,5	+	-				

A hibahőmérséklet minden osztály és átmérő esetén $T_{mal} = 100$ °C

A KAN-therm ultraPRESS rendszer működési paramétereit és alkalmazási lehetőségeit PEXC, PERT és blueFLOOR PERT csövek használatával a táblázat tartalmazza:

Alkalmazási osztály	T _{op} /T _{max}	Méretek	Üzemi nyomás P _{op} [bar]			Csatlakoztatás típusa	
			PEXC	PERT	blueFLOOR PERT	„press” típusú csatlakozás	csavar kötés
	[°C]	[mm]				PEXC, PERT, blueFLOOR PERT	PEXC, PERT, blueFLOOR PERT
Hideg csapvíz	20	16 × 2,0	10	10	-	+	+
		20 × 2,0	10	10	-	+	+
Meleg csapvíz [1. osztály]	60/80	16 × 2,0	10	10	-	+	+
		20 × 2,0	8	8	-	+	+
Meleg csapvíz [2. osztály]	70/80	16 × 2,0	10	10	-	+	+
		20 × 2,0	6	8	-	+	+
Padlófűtés, Alacsony hőmérsékletű fűtés, sugárzó fűtés [4. osztály]	60/70	16 × 2,0	10	10	8	+	+
		20 × 2,0	8	8	6	+	+
		25 × 2,5	-	-	6	+	-
Radiátor fűtés [5. osztály]	80/90	16 × 2,0	8	8	-	+	+
		20 × 2,0	6	6	-	+	+

A szabványok szerint számított üzemi nyomás: a PN-EN ISO 15875-2:2004 szabvány PEXC csövekhez és a PN-EN ISO 21003-2:2009 szabvány PERT és blueFLOOR PERT csövekhez.

3.3 Többrétegű kötések alumíniumréteggel rendelkező KAN-therm csövekkel

Egy KAN-therm ultraPRESS csövek kötéséhez használt alapvető módszer a „préseléses” technika, amely egy radiálisan préselt rozsdamentes acélhüvelyt alkalmaz. A csövek eszközökhöz és szerelvényekhez való kötéséhez menetes csatlakozások is használhatók.

„Press” típusú csatlakozások

A „press” típusú kötések alapját egy hüvelyconkon elhelyezett, radiálisan préselt nemesacél csőidomon adja. A cső egy szintetikus EPDM gumiból készült O-gyűrűvel van ellátva, amely ellenáll a magas hőmérsékleteknek és a nyomásnak. A hüvely préselését a cső átmérőjétől függően „U”, „C” vagy „TH” profilú fogókkal ellátott kézi vagy elektronikus nyomószerszámmal kell végezni. Az ilyen csatlakozás lehetővé teszi a szerelés (a padlóban a burkolat és a vakolat rétegei alatti) strukturális felosztás szerinti elvégzését.

A prés KAN-therm vasalat átmérőtől függően kétféle kivitelben kapható. Külső megjelenésük, összeszerelési módjuk és bizonyos funkciók tekintetében különböznek egymástól:

- KAN-therm ultraPRESS csatlakozók (színes távtartó gyűrűvel) – átmérők: 16, 20, 25, 26, 32 és 40 mm,
- KAN-therm ultraPRESS csatlakozók (színes távtartó gyűrűk nélkül) – átmérők: 50 és 63 mm.

A KAN-therm 16-40 mm-es ultraPRESS idomok felépítése és jellemzői

Speciális felépítésüknek köszönhetően az ilyen típusú KAN-therm ultraPRESS szerelvények jellemzői:

- a nem préselt LBP csatlakozás jelzésének funkciója (nem vonatkozik a 40 mm átmérőjű szerelvényekre),
- az „U” vagy „TH” présprofák felcserélhető használata,
- csőszélek sorjázásának kiiktatása,
- présprofák gyűrűn precíz pozicionálása,
- színes műanyag, amely meghatározza az illesztési átmérőjű gyűrűket.

Színes gyűrűs jelöléssel rendelkező KAN-therm ultraPRESS csőidom oldalnézete és keresztmetszete.

1. Csatlakozótest
2. Préselt rozsdamentes acélhüvely vizsgálólyukakkal.
3. EPDM O-Rings.
4. Színes műanyag távtartó gyűrűk.
5. Vizsgálólyukak a rozsdamentes acélhüvelyben.

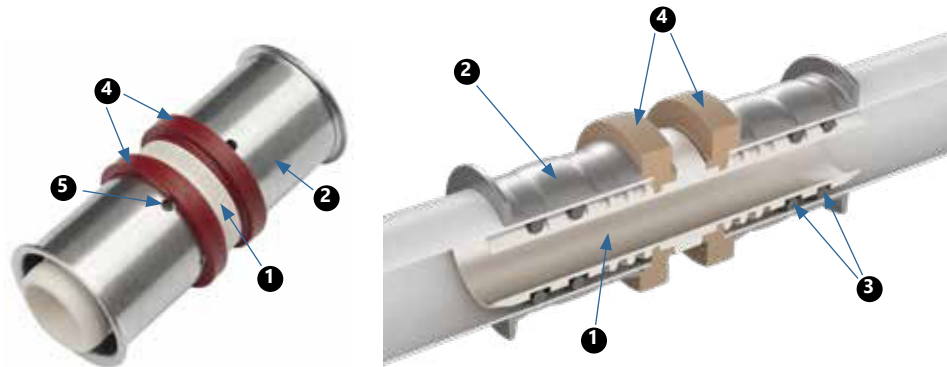

LBP – „Leak Before Press” (Préselés előtti szivárgás) – rosszul kivitelezett kötések, amelyeket az előzetes, nem nyomás alatt történő szerelésfeltöltési szakaszban, a nyomástereszt előtt vízszivárgás jelez.

A funkció a DVGW ajánlásnak („kontrollált szivárgás”) megfelel.

! Megjegyzés:

A DVGW irányelvei szerint az LBP funkció kontrollált szivárgásnak tekinthető a következő nyomásokon:

- sűrített levegős szerelések 1,0 és 3,0 bar között,
- vízzel feltöltött szerelések esetén 1,0 és 6,5 bar között.

LBP funkció működése –
préselés előtt áteresztő



A KAN-therm ultraPRESS szerelvények azonosítása

Valamennyi KAN-therm ultraPRESS LBP szerelvény speciális műanyag gyűrűvel ellátott, a gyűrűk színe a csatlakoztatott cső átmérőjétől függ. E megoldás az idom beazonosítását segíti elő, munka végzés során és raktárban felgyorsítja a folyamatokat. A színes jelöléstől független a csatlakozók testén, minden csomponál megtalálható a csatlakoztatott csövek dombornyomott átmérője.

A csövek méretei (külső átmérő x falvastagság) szintén fel vannak tüntetve a rozsdamentes acélhüvelyeken.



*A 40 mm átmérő nem rendelkezik LBP ellenőrző funkcióval.

KAN-therm ultraPRESS idomok 50 és 63 mm átmérővel

Minden – 50 és 63 mm átmérőjű szerelvény (beleértve az 50 és 63 mm-es szűkítő kötéseket is) felépítésében különbözik a kisebb átmérőjű helyettesítőiktől. Színes műanyag gyűrű hiánya, LBP funkció hiánya, valamint a csővégek megmunkálásának és pofák pozicionálásának eltérő módja jellemzi (leírás a Kézikönyv további részében).

Színes gyűrűs jelölés nélküli KAN-therm ultraPRESS csőidom oldalnézete és keresztmetszete.

1. Csatlakozótest
2. Préselt rozsdamentes acélhüvely
3. EPDM „O”-gyűrűs tömítés
4. A rozsdamentes acélhüvelyt a testen pozicionáló gyűrűk
5. Vizsgálólyukak a hüvelyen

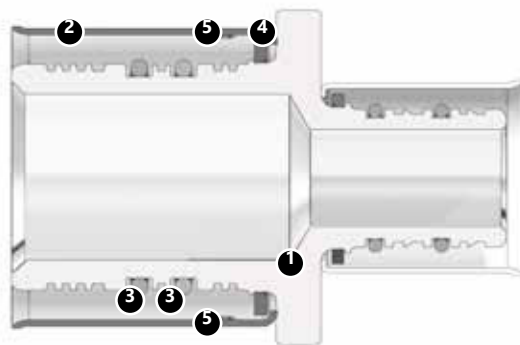

KAN-therm préselt szerelvények – választék

A KAN-therm ultraPRESS rendszer radiálisan préselt szerelvények széles választékát kínálja:

- könyökidomok és T-csatlakozók, összekötők,
- könyökidomok, T-csatlakozók és egyéb szerelvények 15 mm-es nikkell csövekkel radiátorok és szerelvények csatlakoztatásához,
- csatlakozók KM és BM menetekkel, csavarkötések,
- csapcsatlakozók,
- átmenetkötések.

A KAN-therm ultraPRESS szerelvények két szerkezeti változatban kaphatók:

KAN-therm ultraPRESS szerelvények színes gyűrűvel (átmérő 16-40 mm)

KAN-therm ultraPRESS
radiális préselésű illesztékek



KAN-therm ultraPRESS préselt
csatlakozók 15 mm csövekkel
radiátorok csatlakoztatásához*



KAN-therm ultraPRESS
préselt rögzítők menettel és
aurókónusz adapterekkel*



KAN-therm ultraPRESS préselt
csatlakozók – csapfoglatok*



***A KAN-therm ultraPRESS rendszer radiátorok és vízcsapok csatlakoztatásához
alkalmazott csatlakozók felhasználásának módja az alábbi fejezetben található:
"Vízvezetékek és fűtési rendszerek berendezései csatlakoztatása a KAN-therm
rendszerben".**

KAN-therm ultraPRESS préselt
csatlakozók átmenetek
– rendszer közötti



KAN-therm ultraPRESS színes gyűrűs szerelvények nélkül (átmérők 50-63 mm)

KAN-therm ultraPRESS
préselt csatlakozók



KAN-therm ultraPRESS
menetes préselt csatlakozók



A KAN-therm ultraPRESS rendszer illesztékeinek radiátorok és vízvezetékcsövek csatlakoztatásához való használatát a „Vízvezeték- és fűtészerezési eszközök csatlakoztatása a KAN-therm rendszerben” című fejezet ismerteti.

Minden 16-63 mm átmérőjű KAN-therm ultraPRESS szerelvény megbízható polifenilszulfon (PPSU) szerkezeti anyagból vagy kiváló minőségű CW617N sárgarézből készül. A PPSU könyökök, pólók, T-idomok és menetes csatlakozások gyártására használják. A PPSU tulajdonságait és előnyeit a KAN-therm Push rendszer című fejezet tárgyalja: PPSU – tökéletesen használható anyag

Érintkezés vegyszerekkel, ragasztókkal és tömítőanyagokkal



- A KAN-therm rendszer műanyag (PPSU) elemeit védje meg a következőkkel való érintkezéstől: festékek, primerek, hígítók vagy hígítót tartalmazó anyagok, mint például lakkok, aeroszolok, illesztőhabok, ragasztók stb.
Kedvezőtlen körülmények között ezek az anyagok károsíthatják a csövek műanyag összetevőit.
- Ügyeljen arra, hogy a kötéseket tömítő anyagok, tisztító oldatok vagy a KAN-therm rendszer alkatrészeinek szigetelésére használt oldatok ne tartalmazzanak olyan vegyületeket, amelyek feszültség általi töréseket okozhatnak. Ide tartoznak az ammónia, ammóniát tartalmazó oldatok, aromás oldószerek és oxigéntartalmú vegyületek (például keton vagy éter) vagy klórozott szénhidrogének.
- A KAN-therm rendszer műanyag (PPSU) elemeivel való érintkezés esetén ne használjon metakrilát, izocianát és akrilát alapú illesztőhabokat.
- Kerülje a műanyag (PPSU) illesztékek és csövek ragasztószalagokkal és szigetelő ragasztókkal való közvetlen érintkezését.
- Menetes szerelvényeknél úgy csavarja fel a szerelvényt, hogy a menet vége szabad és látható maradjon. A csavarmenet túl nagy igénybevétele rongálhatja a menetet. A tekercselte csővezetéknel közvetlenül a menet első felcsavarásával elkerülhető a csővezeték összekuszálódása és a csavarmenet sérülése.



Figyelem!

Ne használjon vegyi tömítőanyagokat vagy ragasztókat.

Az ultraPRESS szerelvények összeszerelési tulajdonságainak összefoglalása

Csatlakozó szerkezete	Átmérőtartomány	Prés profilja	Csővég megmunkálás módja		
			kalibrálás átmérő	szélek profilozása	
ultraPRESS színes gyűrűvel 	A gyűrű színe	U vagy TH	16	nem	nem
			20	nem	nem
			25	ajánlott	nem
		C vagy TH	26	ajánlott	nem
			32	ajánlott	nem
				40	igen
ultraPRESS színes gyűrű nélkül 	50	TH	igen	igen	
	63		igen	igen	

KAN-therm ultraPRESS szerelvényekhez „prés” típusú csatlakozások végrehajtása

Szerszámok

A KAN-therm ultraPRESS csatlakoztatásához használja a KAN-therm rendszerkínálatában elérhető eszközöket – lásd az alábbi táblázatot.

Manufacturer	Préstípus		Átmérő [mm]	Pofák/gallérok		Adapter	
	Leírás	Kód		Leírás	Kód	Leírás	Kód
NOVOPRESS	ACO203XL EFP203	1948267181 1948267210	16	U	1936267232	-	-
			16	TH	1936267223	-	-
			20	U	1936267233	-	-
			20	TH	1936267224	-	-
			25	U	1936267234	-	-
			25	TH	1936267225	-	-
			26	TH	1936267226	-	-
			32	U	1936267235	-	-
			32	TH	1936267227	-	-
			40	U	1936267236	-	-
			40	TH	1936267228	-	-
			50	[OP]TH	1936267229		
	63	[OP]TH	1936267230	ZB203	1948267000		
	ACO103	1936055004 - "U" 1936055005 - "TH"	16	U	1936267113	-	-
			16	TH	1936267108	-	-
			20	U	1936267114	-	-
			20	TH	1936267109	-	-
			25	U	1936267115	-	-
			25	TH	1936121003	-	-
			26	TH	1936267110	-	-
32			U	1936267116	-	-	
32	TH	1936267111	-	-			

Manufacturer	Préstípus		Átmérő [mm]	Pofák/gallérok		Adapter	
	Leírás	Kód		Leírás	Kód	Leírás	Kód
REMS	Power-Press SE - Akku-Press Power-Press ACC Eco Press ¹⁾	1936267160 1936267152 1936267219 1936267174 ¹⁾	16 ¹⁾	U	1936267122	-	-
			16 ¹⁾	TH	1948267109	-	-
			20 ¹⁾	U	1936267125	-	-
			20 ¹⁾	TH	1948267114	-	-
			25 ¹⁾	U	1936267127	-	-
			25 ¹⁾	TH	1948267116	-	-
			26 ¹⁾	C	1936267130	-	-
			26 ¹⁾	TH	1936267101	-	-
			32	U	1936267137	-	-
			32	TH	1936267103	-	-
			40	U	1936267139	-	-
			40	TH	1936267105	-	-
			50	TH	1936267134	-	-
			63	TH	1936267136	-	-
			KLAUKE	KAN-therm Mini	1936055008	16	U
20	U	1936267274				-	-
25	U	1936267275				-	-
32	U	1936267277				-	-
KAN-therm	ACECO AC 3000 DC 4000	1936267240 1936267239 1936267238	16	U	1936267257	-	-
			16	TH	1936267241	-	-
			20	U	1936267258	-	-
			20	TH	1936267242	-	-
			25	U	1936267259	-	-
			25	TH	1936267271	-	-
			26	C	1936267245	-	-
			26	TH	1936267243	-	-
			32	U	1936267260	-	-
			32	TH	1936267244	-	-
40	U	1936267261	-	-			
40	TH	1936267272	-	-			

¹⁾ Korlátozott átmérő tartomány - használja a kiválasztott présfákat

A KAN-therm ultraPRESS csatlakoztatásához a piacon elérhető egyéb eszközök is használhatók - lásd az alábbi táblázatot.

Méret	Gyártó	Présberendezés típusa	Présfóák	Présfó profilja
16-40 mm	Novopress	Comfort – Line ACO 102 Basic – Line AFP 101	16-40 mm-es PB1 présfóák	
16-63 mm	Novopress	Comfort – Line ECO 202 Comfort – Line ACO 202 Basic – Line EFP 202 Basic – Line AFP 202 Basic – Line EFP 2 adapter ZB 201 adapter ZB 203	16-40 mm-es PB2 présfóák 50-63 mm-es présfóák illesztőkhöz	Ø 16-40 mm – U, TH profil Ø 50-63 mm – TH profil

Méreték	Gyártó	Présberendezés típusa	Présfóák	Présfó profilja
16-20 mm	Klauke	MP20	16-20 mm-es betétek	
16-32 mm	Klauke	i-press mini MAP2L mini MAP1 AHP700LS PKMAP2 HPU32 MP32	16-32 mm-es mini présfóák 16-32 mm-es présfóák mini betétekhez 16-32 mm-es betétek	Ø 16-40 mm – U profile Ø 16-32 mm – TH profil Ø 63 mm – TH profil Megjegyzés: Ø 40-50 TH profil (KSP 11) – nem kompatibilis a KAN-therm rendszerrel
16-63 mm	Klauke	i-press medium UAP3L UAP2 UNP2 i-press medium UAP4L HPU2 AHP700LS PKUAP3 PKUAP4	16-40 mm-es présnyelvek 16-32 mm-es betétnyelvek 40-63 mm-es betétnyelvek	
16-25 mm	HILTI	NPR 19-A Inline	Présfóák és betétek: NPR PM 16-25 [mm]	16-20 mm – U, TH profil; 25 – U profil
16-40 mm	HILTI	NPR 32-A Inline	NPR PS 16-40 [mm]	16, 20 és 32 mm – U- és TH-profil 40 mm – U-profil
16-40 mm	HILTI	NPR 32-A Pistol grip	NPR PS 16-40 mm	16, 20 és 32 mm – U- és TH-profil 40 mm – U-profil
16-40 mm	REMS	Mini-Press ACC	16-40 mm-es mini présnyelvek	
16-63 mm	REMS	Power-Press E Power-Press 2000 Akku-Press ACC	16-63 mm-es présnyelvek	Ø16-40 mm – U, TH profil Ø50-63 mm – TH profil
16-40 mm	Rothenberger	Standard Romax 4000 Compact Romax AC/Akku Standard Romax 3000 Akku Romax 3000 AC Romax AC ECO	Présfóák: „Compact” 16-40 mm „Standard” 16-40 mm	Ø16-40 mm – TH profil Ø16-40 mm – TH profil

A KAN által ajánlott szerszámok egyes elemekként vagy készletben kaphatók.

NOVOPRESS szerszámok:

1. Akkus préselő szerszám ACO103
2. PB1 14–32 mm szorítópfák

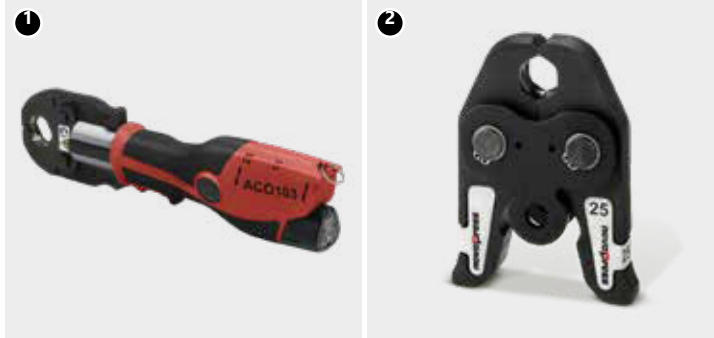

1. Akkus préselő szerszám ACO203XL
2. Elektromos préselő szerszám EFP203
3. PB2 14–40 mm szorítópfák
4. ZB203 (50 és 63) adapter
5. Snap On profilos présőfa 50 és 63 mm

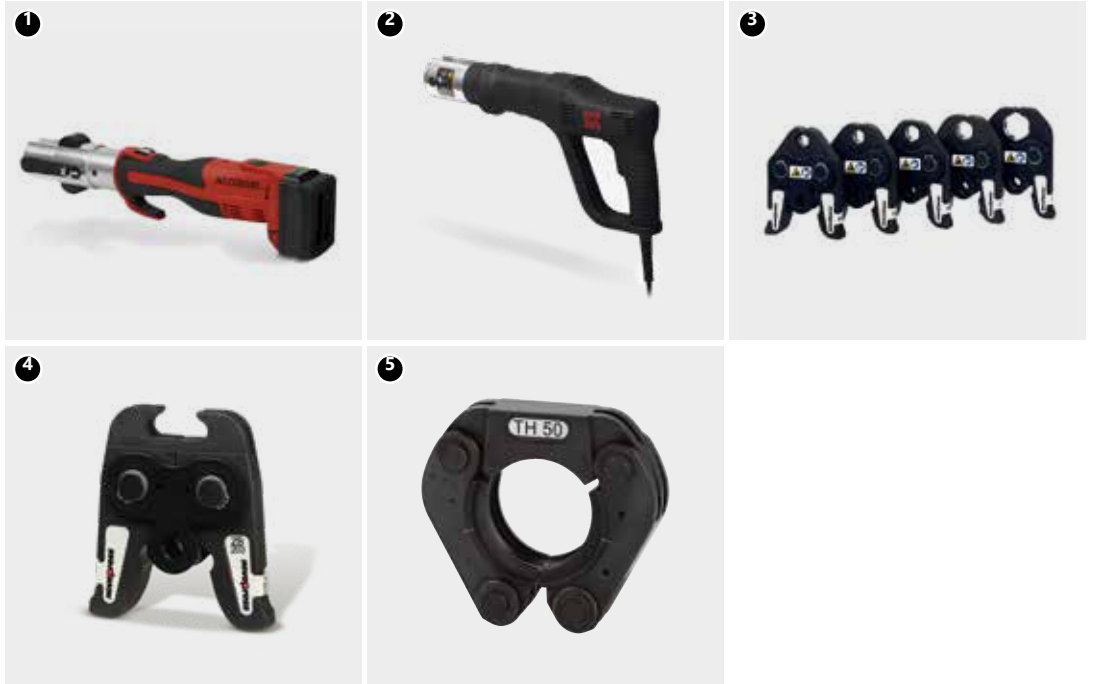

REMS szerszámok:

1. Power-Press ACC elektromos préselő szerszám
2. Power-Press ACC akkus préselő szerszám
3. Power-Press SE elektromos préselő szerszám

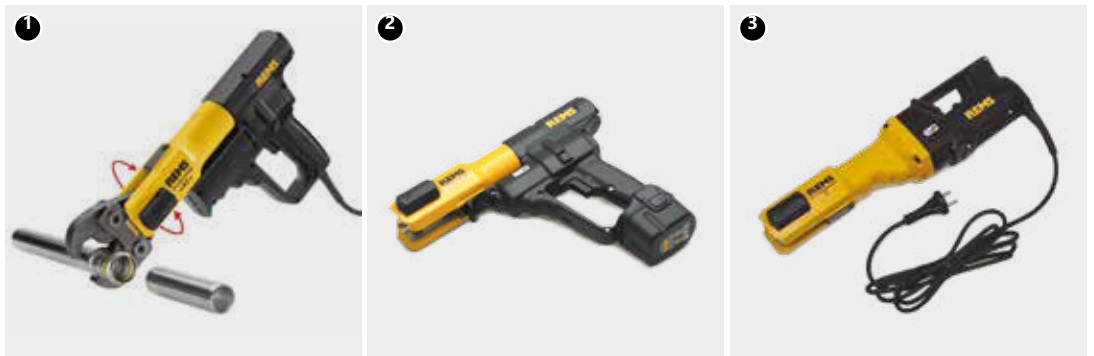

4. Eco-Press kézi préselő szerszám (16–25(26) mm)
5. 14–40 mm szorítópfák
6. 50–63 mm szorítópfák



KLAUKE szerszámok:

1. KAN-therm MINI
Akkus préselő szerszám
2. SBM U 16–32 mm szorítópofák



KAN-therm szerszámok:

1. Elektromos préselő szerszám
KAN-therm AC ECO
2. Elektromos préselő szerszám
KAN-therm AC 3000
3. Akkumulátoros préselő szerszám
KAN-therm DC 4000
4. „U” KAN-therm pofák
5. „TH” KAN-therm pofák
6. „C” KAN-therm pofák

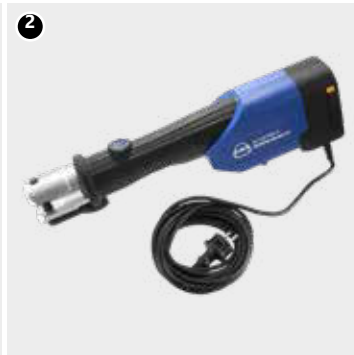



Figyelem

A KAN-therm ultraPRESS idom szerkezetétől és átmérőjétől függően a préseléshez a következő pofaprofilokat kell használni:

KAN-therm ultraPRESS

- „U” vagy „TH” profil 16-40 mm átmérőhöz („C” vagy „TH” 26 mm átmérőhöz).

KAN-therm ultraPRESS

- TH-profil – alábbi átmérőkhöz: 50 és 63 mm.



U profil



C profil



TH profil



Szerszámok – munkavédelem

Munka megkezdése előtt meg kell ismerkedni a mellékelt használati utasítással és a munkavédelmi előírásokkal. Valamennyi szerszámot rendeltetésszerűen és a gyártó használati utasítása szerint kell használni. A rendeltetésszerű használat magába foglalja a rendszeres ellenőrzések és karbantartások, valamint a biztonsági szabályok betartását. A nem rendeltetésszerű használat a szerszám és a csővezetékek kellekei meghibásodását eredményezheti. Ezen felül a kötések szivárgásának oka is lehet.

KAN-therm ultraPRESS 16, 20, 25, 26, 32 és 40 mm átmérőjű csatlakozók szerelése

1. Csövet a kívánt hosszra tengelyéhez képest vágjuk merőlegesen többrétegű csövekhez alkalmas csővágó ollóval vagy görgős csővágóval.

FIGYELEM!

Csővágáshoz kizárólag éles, nem csorbult szerszámokat használjunk.

2. Cső kívánt alakra formálása. Külső vagy belső rugó használatával hajlítsuk. Tartsuk be az $R > 5 De$ minimális hajlítási sugárt. Mechanikus hajlítógép használatánál 14-20 mm átmérő esetén a hajlítási sugár $R > 3,5 De$. A hajlítást a kötéstől 10 De távolságban készítjük el.



A 16-32 mm átmérőjű színes gyűrűs KAN-therm ultraPRESS idomok esetében a csővégződéseket nem kell lesarkítani, feltéve, hogy éles vágószerszámokat használnak, és a cső megfelelő formájú vasalattal van felszerelve. Nagyobb átmérők esetén (25 és több) kalibrátor használatát javasoljuk, hogy a cső könnyen rácsússzon a csonkra.

3. A csövet a csatlakozóba toljuk be ütközésig – a szerelvény csonkjára a csövet axiálisan szereljük. Ellenőrizzük a betolási mélységét – a cső szélét látnunk kell az ellenőrző nyílásokban.

4. A prés gép pofáját helyezük el pontosan az acélgyűrűn a műanyag távtartó gyűrű és az acélgyűrű karimája között, a csatlakozó csonk tengelyéhez képes merőlegesen („U” típusú pofa).

„TH” profilú szerszámok esetén a pofát a távtartó műanyag gyűrűn pozicionáljuk (a pofa külső mélyedése a gyűrűt körül fogja). Mindkét esetben a csatlakozó szerkezete a prés gép pofa préselés során kontrollálatlan elmozgását nem teszi lehetővé.

5. Indítsuk el a prés gépet és készítsük el a kötést. A préselési eljárás addig tart, míg a gép pofái teljes összeérnek.

A gyűrű csőre préselését csak egyszer végezhetjük el.

6. A pofákat hajlítsuk szét és a gyűrűről vegyük le. A csatlakozás nyomáspróbára kész.

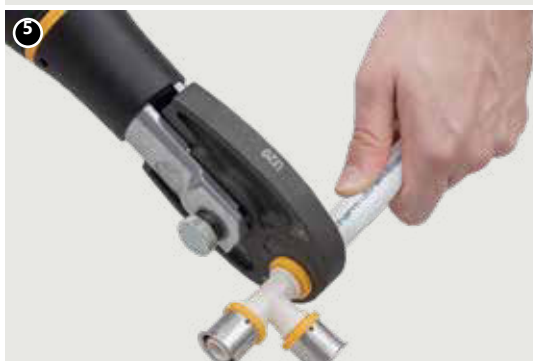
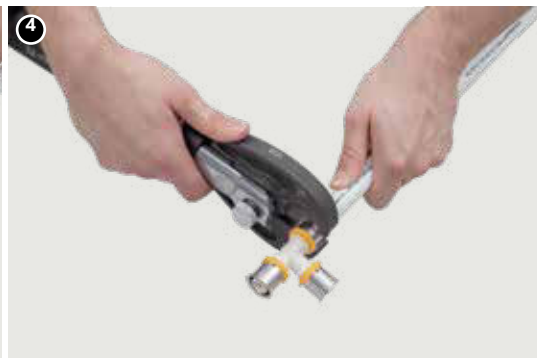

Figyelem

„Press” type kötéseket 0 °C feletti hőmérsékleten ajánlott kivitelezni. Munka megkezdése előtt ismerkedjenek meg a szerszámok használati utasításával és munkavédelmi előírásokkal.

KAN-therm ultraPRESS 50 és 63 mm átmérőjű csatlakozók szerelése

1. A PERTAL csövekhez való csővágó vagy csőkerékvágó segítségével vágja le a csövet a tengelyére merőlegesen a kívánt hosszúságban.
2. Kalibrálja a csövet: a cső kalibrátor segítségével részsűt vágja le annak belső szélét. Az alumínium rétegnek épnek kell maradnia. A cső szélén nem lehet sorja vagy szilánk.
3. Csúsztassa ütközésig a csövet a szerelvénybe. Ellenőrizze az illesztés mélységét – az ellenőrző furatokat a csőnek teljesen el kell takarnia.
4. Helyezze a présfákat merőlegesen a rozsdamentes acél szorítógyűrűre oly módon, hogy az a szerelvény karimája mellett legyen. A présfákkal nem szabad a szerelvény karimáját befogni.
5. Indítsa el a présgépet, és zárja le a kötést. A préselés akkor fejeződik be, amikor a présfák teljesen összezárnak a szerelvényen. Egy szerelvényt csak egyszer lehet egy csőre rápréselni.
6. Oldja ki a présfákat, és távolítsa el a szerszámot a szerelvényről. A kötés készen áll a nyomáspróbára.



Figyelem

„Press” type kötések 0 °C feletti hőmérsékleten ajánlott kivitelezni. Munka megkezdése előtt ismerkedjen meg a szerszámok használati utasításával és munkavédelmi előírásokkal.

Az alumínium réteggel rendelkező KAN-therm ultraPRESS PERTAL csövek hajlítási sugara

Csőátmérő [mm]	Minimális hajlítási sugár R_{min} [mm]	
	Szerszám nélküli hajlítás ($R_{min} \geq 5 \times De$)	Szerszám nélküli hajlítás ($R_{min} \geq 3,5 \times De$)
16 × 2,0	80	56
20 × 2,0	100	70
25 × 2,5	125	88
26 × 3,0	130	91
32 × 3,0	-	112
40 × 3,5	-	140
50 × 4,0	-	175
63 × 4,5	-	221

Minimális szerelési távolságok

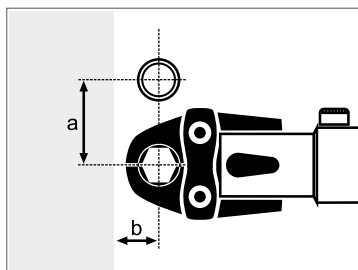

Ábra 1

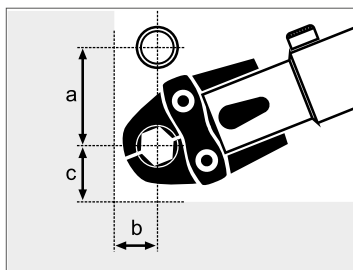

Ábra 2

Ø [mm]	Ábra 1		Ábra 2		
	a [mm]	b [mm]	a [mm]	b [mm]	c [mm]
16	42	16	58	19	31
20	46	18	58	20	34
25/26	53	21	62	23	37
32	62	27	67	27	45
40	72	31	77	31	51
50	100	67	100	67	70
63	128	90	128	100	88

A fenti táblázat a Rems 2-szelvényes présfőákra (16-40 mm) és a Rems 4-szelvényes présfőákra (50-63 mm) vonatkozik.

Az alumínium réteggel ellátott PERTAL csövek menetes illesztései

A többrétegű KAN-therm csövek menetes kötését kétféle szerelvényt lehet megvalósítani:

- „Hordó” alakú külső menetes csőkötéssel (bemeneti csatlakozás),
- átlósan vágott külső menetes csőkötéssel.

Menetes szerelvények (bemeneti csatlakozások)

Az ilyen típusú szerelvények sárgarézből készülnek. Minden szerelvény egy törzsből áll, amelynek csoncja két O-gyűrűvel van felszerelve (a csővégek szerelvényekhez illesztésre szolgál) és egy tömítő kúppal (süllyesztett gumitömítéses Eurokonus típusú), valamint egy menetes anyával. Ezek az illesztések kompatibilisek a külső menetes KAN-therm sárgaréz szerelvényekkel, mint például könyök idommal, T-csőcsonkkal, speciálisan kialakított foglalatokkal állított vízcsapokkal (a kúpos végződésű csövek tömítéséhez O-gyűrűkkel).

Az anyamenetek méretei:

- 1/2" - a 14 és 16-os átmérőhöz,
- 3/4" - 14, 16 és 20-as átmérőhöz,
- 1" - a 20, 25 és 26-os átmérőhöz.

1. Külső menetes csőkötési idom (bemeneti csatlakozás)
2. Külső menetes szerelvények

1



2



1. Csövet a kívánt hosszra tengelyéhez képest vágjuk merőlegesen PERTAL csövekhez alkalmas csóvágó ollóval vagy görgős csóvágóval.

2. A csövet formáljuk a kívánt alakra. Külső vagy belső rugó használatával hajlítsuk. Tartsuk be az $R > 5 De$ minimális hajlítási sugárt. Mechanikus hajlítógép használatánál 14-20 mm átmérő esetén a hajlítási sugár $R > 3,5 De$. A hajlítást a kötéstől $10 \times De$ távolságban készítjük el.

3. A csövet kalibráljuk és a belső szélét kerekítsük le kalibrátorral. Az alumínium réteget ne sértsük fel. A cső szélén nem lehet semmilyen egyenlőtenség és a sorja.

4. A csőre helyezük fel a szorítóanyát. A közcsavar csatlakozó csonkját helyezük a cső belsejébe egyértelműen érezhető ütközésig. A közcsavar betolási mélysége kb. 9 mm 14, 16, 20 átmérőjű csövek esetén és 12 mm 25 (26) átmérőjű csövek esetén.

5. A közcsavar testét a csővel együtt toljuk be ütközésig a szerelvény aljzatába.

6. A szorítóanyát csavarjuk fel a szerelvényre lapos csavarkulcs segítségével.



! Különös tekintettel figyeljünk oda a szerelvény pontos elhelyezésére az aljzatban és az anya meghúzására. Egy csőrendszer korszerűsítésekor lehetőség van a kötés szétszerelésére (a használt csővég levágásával). A bemeneti csatlakozás újrafelhasználására azonban nincs lehetőség. Ne fektessen ilyen kötések a padlóba. Könnyen hozzáférhető helyeken kell elhelyezni.

Kötésadapterek

Az ilyen típusú illesztékek rézből vagy rézből és PPSU-ból készülnek. A kötés elemét képezik a csatlakozó test O-ringes kúpos tömítés (amelyre felkerül a csővég), sárgaréz átmetszett gyűrű, valamint a menetes szorítóanya. A közcsavarok együttműködnek a KAN-therm külső menetes sárgaréz szerelvényekkel, azaz könyökidomokkal, T-csatlakozókkal és speciálisan formázott aljzatú csap foglalatokkal (9012 sorozat).

1. Eurokónuszos adapter kompressziós gyűrűvel PERTAL csövekhez.

2. Eurokónuszos adapter kompressziós gyűrűvel PERT, PEXC és blueFLOOR csövekhez.

3. PPSU univerzális eurokónuszos adapter KAN-therm csövekhez.

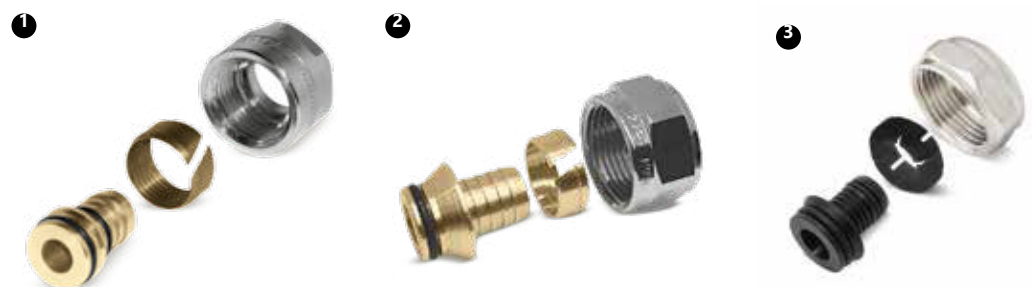

A cső csatlakozó csonkra való préselésének módja azonos a fent leírt menetes csőkötések (közcsavarok) esetén. Ügyelni kell arra, hogy a szorítóanya felhelyezése után felkerüljön az átmetszett gyűrű, az anya felcsavarása előtt pedig a gyűrűt a cső szélé felé kell feltolni. Csatlakoztatott csövek átmérője és anyacsavarok méretei: Ø16 G $\frac{1}{2}$ " , Ø16 G $\frac{3}{4}$ " , Ø20 G $\frac{3}{4}$ " (for PERTAL pipes) és Ø16 G $\frac{3}{4}$ " , Ø20 G $\frac{3}{4}$ " (PERT és PEXC csövek esetén).

i **Egy csőrendszer korszerűsítésekor lehetőség van a kötés szétszerelésére (a használt csővég levágásával). Lehetőség van a menetes csőköti idom újrafelhasználására is (feltéve, hogy a gyűrűt újra cserélik le – ez nem vonatkozik a PPSU változatra).**

Valamennyi fenti menetes csőköti együttműködik:

- a külső menetes, Eurocone foglalatokkal ellátott KAN-therm szerelvény szériával,
- speciális 1/2" i 3/4" niplivel ellátott KAN-therm elosztókkal.

A 16 x 2 mm PERTAL csövek közvetlen elosztóhoz (nipli nélkül) csatlakoztatásához a 1/2" külső menetes átmetszett gyűrűs szorító csatlakoztató szolgál. A menet O-Ringessel ellátott, így további tömítés alkalmazása nem szükséges.

Csatlakoztató 1/2" külső menettel 16x2 csövek kötéséhez elosztóhoz.

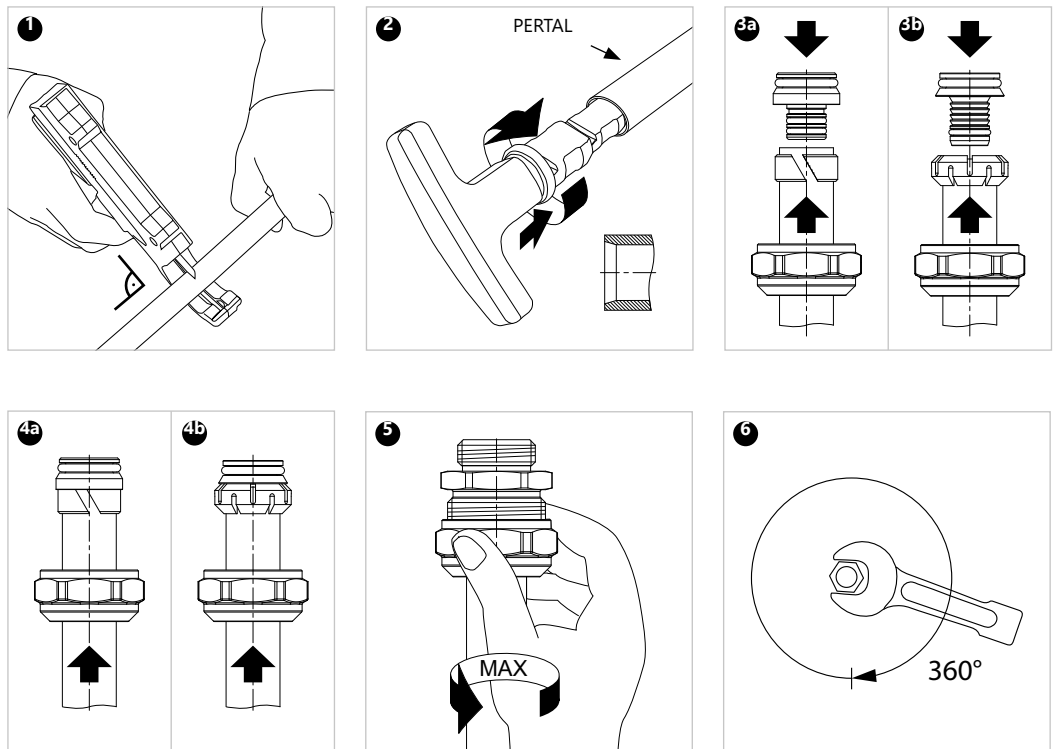

3.4 Szállítás és tárolás

A KAN-therm ultraPRESS rendszer elemei 0 °C alatti hőmérsékleten is tárolhatók. Ha ez a helyzet, biztosítsa őket dinamikus terhelés ellen.

A szállítás során védeni kell őket a mechanikai sérülésektől. Az ultraibolya sugárzásra való érzékenység miatt a csöveket a tárolás, a szállítás, ill. az összeszerelés során védeni kell a hosszú távú közvetlen napfényhatástól. A KAN-therm ultraPRESS rendszer elemeket fedett szállítóeszközzel kell szállítani, és szabványos tárolóhelyiségekben kell tárolni olyan körülmények között, amelyek nem okoznak bennük minőségromlást.

- Ne tárolja vegyszerek és ammóniaforrások (WC-k) közvetlen közelében,
- Ne tegye ki napfénynek (védje a hőtől és az UV-sugárzástól),
- Kerülje az erős hőforrások közelében való tárolást,
- A tárolás és szállítás során nem szabad éles tárgyakkal érintkezniük,
- Kerülje az olyan felületeket, amelyeknek éles szélei vannak, vagy amelyeknek laza, éles elemek vannak a felületükön,
- Ne húzza őket közvetlenül a talajon vagy betonfelületen,
- Védje a szennyeződések, habarcs, olajok, zsírok, festékek, oldószerek, nedvesség, vegyszerek, stb. ellen,
- Az eredeti csomagolásban tárolja és szállítsa,
- Az egyes elemeket az eredeti csomagolásból közvetlenül az összeszerelés előtt vegye ki.



A rendszer elemeinek tárolásával és szállításával kapcsolatos részletes információkért látogasson el a www.kan-therm.com oldalra.

Jegyzetek





Install your **future**



SYSTEM **KAN-therm**

PP

Kiváló minőség jó árban

Ø **16–110 mm**

Tartalomjegyzék

4 SYSTEM KAN-therm PP

4.1	Általános információk	95
4.2	Csövek a KAN-therm PP rendszerben	95
	KAN-therm PP csövek anyagának fizikai tulajdonságai	97
	Jelölés, csövek színe	97
	A KAN-therm PP rendszerhez tartozó csövek méretparamétere	98
4.3	Csatlakozók és a rendszer egyéb elemei	100
4.4	Alkalmazási terület	100
4.5	A KAN-therm PP rendszer kötési technikák - hegesztéses kötések	103
	Szerszámok – hegesztőgép előkészítése	104
	Elemek hegesztésre való előkészítése	105
	Hegesztési technika	106
	Fémmentes és karimás kötések	107
4.6	Szállítás és tárolás	109

4 SYSTEM KAN-therm PP

4.1 Általános információk

A KAN-therm PP PP-R rendszer (3-as típus) egy komplett csővezeték rendszer, amely hőre lágyuló, 16-110 mm átmérőtartományú polipropilénből készült csövekből és csőidomokból áll. Az elemek csatlakoztatása tokoshegesztéssel (polifúziós hegesztés) elektromos hegesztő segítségével történik. A hegesztési technika, a homogén kötésnek köszönhetően a rendszer légmentességét és mechanikai szilárdságát garantálja. A rendszer belső vízvezetékekhez (meleg és hideg víz vezetése), fűtési rendszerekhez, valamint technológiai rendszerekhez használható.

A System KAN-therm PP jellemzői:

- termékek magas higiéniai foka (fiziológiai és mikrobiológiai közömbösség),
- magas kémiai ellenállóság,
- anyagok nagy korrózióállósága,
- alacsony hővezetőség (csövek magas hőszigeteltsége),
- alacsony fajsúly,
- kőlerakódással szembeni ellenállás,
- rezgések és áramlási zajok csillapítása,
- mechanikai szilárdság,
- homogén csatlakozások,
- hosszú élettartam.

4.2 Csövek a KAN-therm PP rendszerben

A KAN-therm PP rendszer csövei és csatlakozói kiváló minőségű PP-R polipropilénből (polipropilén random kopolimer) gyártottak, régen 3 típusú polipropilénként volt jelölt

Szerkezet tekintetében a következő típusú csöveket különböztetjük meg: egységes (homogén) és többrétegű csövek, amelyek az alumíniumréteggel stabilizált, úgynevezett Stabi Al csövek vagy az egy üvegszálréteggel megerősített, úgynevezett Glass többrétegű csövek.

A KAN-therm PP Stabi Al kompozit csövek PP-R polipropilén homogén belső csőből, átfedéssel csatlakoztatott 0,13 mm-es perforált alumínium szalagból és egy további polietilén védőréteg bevonatból készülnek. Az alumíniumréteg és polipropilén jobb összekötése érdekében mindkét oldalt speciális ragasztóréteg alkalmazott.

KAN-therm PP



A KAN-therm PP Stabi kompozit csövekben lévő alumínium betét fő szerepe a cső hőtágulásának jelentős, ötszörös csökkentése ($\alpha = 0,03 \text{ mm/m} \times K$; homogén csöveknél $\alpha = 0,15 \text{ mm/m} \times K$). Az alumínium réteg részben az oxigén diffúzió ellen is védelmet nyújt.

KAN-therm PP Stabi Al
kompozit cső szerkezete

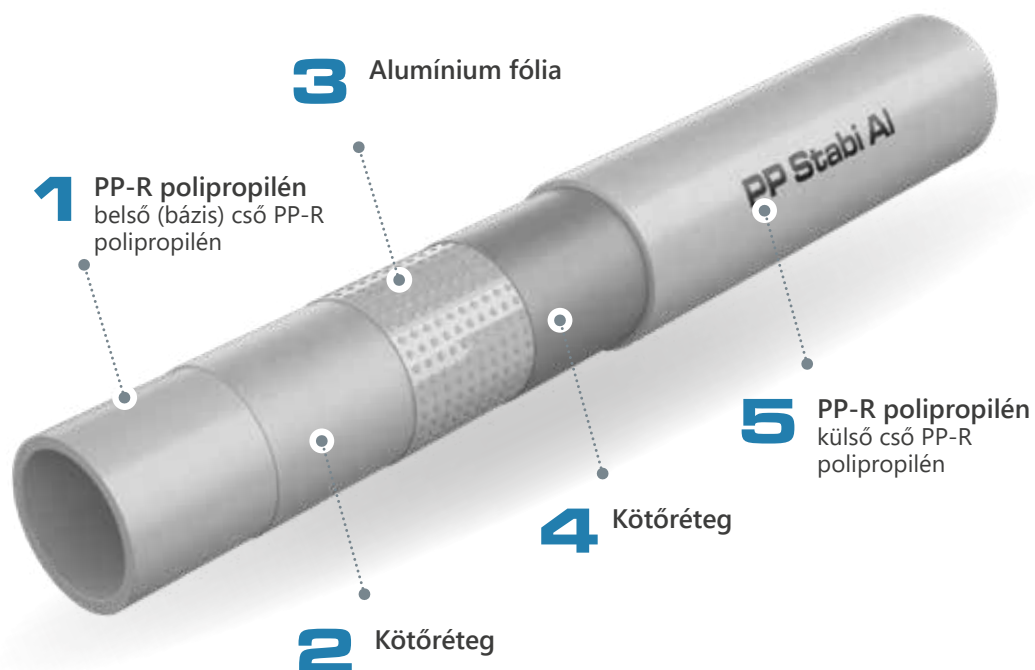

A KAN-therm PP Glass kompozit csövek szerkezete többrétegű. Üvegszállal megerősített belső rétegük (a cső falvastagságának 40% -a) adja meg a cső nagyon nagy tartósságát és alacsony termikus tágulását $\alpha = (0,05 \text{ mm/m} \times K)$.

KAN-therm PP Glass
cső szerkezete

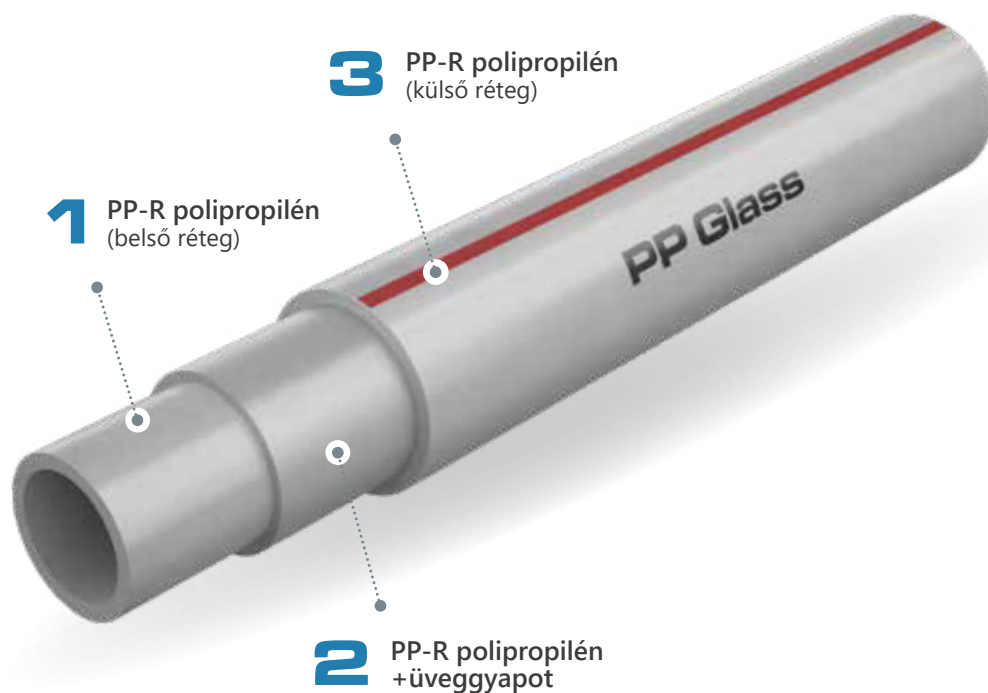

Az egységes és a KAN-therm PP Stabi Al és Glass csövek hőtágulási tényezőinek összehasonlítása

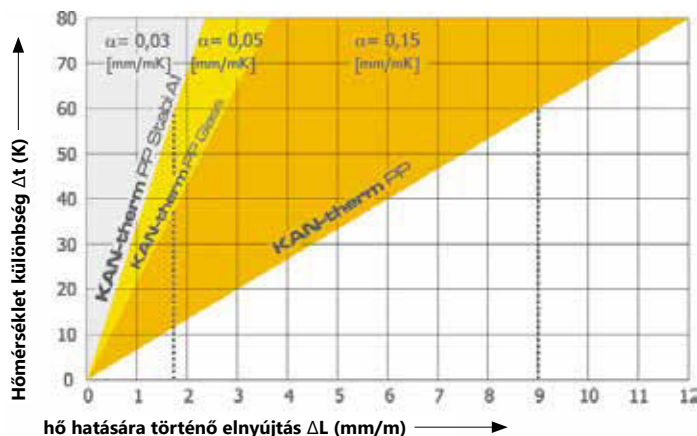

KAN-therm PP csövek anyagának fizikai tulajdonságai

Megnevezés	Jel	Egység	Érték
lineáris hőtágulási együttható	α	mm/m × K	0,15 for homogén csövek
			0,03 a Stabi Al csövek esetén
			0,05 a Glass csövek esetén
hőátviteli képesség	λ	W/m × K	0,24
sűrűség	ρ	g/cm ³	0,90
rugalmassági modulus		N/mm ²	900
minimális hajlítási sugár	R_{min}	mm	8 × De
belsőfal érdessége	k	mm	0,007

Jelölés, csövek színe

A KAN-therm PP csövek tartós és folyamatos módon 1 méterenként elhelyezett felirattal jelöltek, a felirat legalább az alábbiakat tartalmazza:

Jelölés leírása	Jelölés példa
Gyártó megnevezése és/vagy védjegye:	KAN, KAN-therm
Nominális külső átmérő x falvastagság	16×2,7
Cső méreosztálya	A
Csőszerkezet (anyag)	PP-R
Cső kódja	04000316
Műszaki Engedély száma	PN-EN 15874
Csövek nyomás/méret sorozata	PN20 SDR6
Alkalmazási osztály tervezett nyomással	Class 1/10 bar – 2/8 bar – 4/10 bar – 5/6 bar
Gyártási idő:	18.08.09
Gyártó egyéb jelölése pl. fm	045 m





Figyelem – a csöveken egyéb, kiegészítő jelölések is előfordulhatnak pl. tanúsítvány számok.

Csövek színe: szürke, matt vagy érdes (Stabi Al kompozit csövek) felület.
A KAN-therm PP Glass csövek szürkék, egy piros csíkkal.

A csövek 4 m-es rudakban szállítottak.

A KAN-therm PP rendszerhez tartozó csövek méretparamétere

A KAN-therm PP rendszer hatféle csövet ajánl, amelyek egymástól falvastagságban és szerkezetben (kompozit csövek) különböznek:

PN 16 homogén csövek	(20 –110 mm)	
PN 20 homogén csövek	(16 –110 mm)	
PN20 PP Stabi Al kompozit csövek	(16 –110 mm)	
PN16 PP Glass kompozit csövek	(20 –110 mm)	
PN20 PP Glass kompozit csövek	(20 –110 mm)	

KAN-therm PP PN16 csövek (S3,2/SDR7,4)

Méretek	Külső átmérő D	S fal vastagsága	Belső átmérő d	Fajlagos térfogat	Fajlagos súly
[mm]	[mm]	[mm]	[mm]	[l/m]	[kg/m]
20 × 2,8	20	2,8	14,4	0,163	0,148
25 × 3,5	25	3,5	18,0	0,254	0,230
32 × 4,4	32	4,4	23,2	0,415	0,370
40 × 5,5	40	5,5	29,0	0,615	0,575
50 × 6,9	50	6,9	36,2	1,029	0,896
63 × 8,6	63	8,6	45,8	1,633	1,410
75 × 10,3	75	10,3	54,4	2,307	2,010
90 × 12,3	90	12,3	65,4	3,358	2,870
110 × 15,1	110	15,1	79,8	4,999	4,300

KAN-therm PP PN20 csövek (S2,5/SDR6)

Méretek	Külső átmérő D	S fal vastagsága	Belső átmérő d	Fajlagos térfogat	Fajlagos súly
[mm]	[mm]	[mm]	[mm]	[l/m]	[kg/m]
16 × 2,7	16	2,7	10,6	0,088	0,110
20 × 3,4	20	3,4	13,2	0,137	0,172
25 × 4,2	25	4,2	16,6	0,216	0,266
32 × 5,4	32	5,4	21,2	0,353	0,434
40 × 6,7	40	6,7	26,6	0,556	0,671
50 × 8,3	50	8,3	33,4	0,866	1,050
63 × 10,5	63	10,5	42,0	1,385	1,650
75 × 12,5	75	12,5	50,0	1,963	2,340
90 × 15,0	90	15,0	60,0	2,827	3,360
110 × 18,3	110	18,3	73,4	4,208	5,040

KAN-therm PP PN20 Stabi Al csövek

Méret	Külső átmérő D	S fal vastagsága	Belső átmérő d	Fajlagos térfogat	Fajlagos súly
[mm]	[mm]	[mm]	[mm]	[l/m]	[kg/m]
16 × 2,7	16 (17,8)*	2,7	10,6	0,088	0,160
20 × 3,4	20 (21,8)*	3,4	13,2	0,137	0,218
25 × 4,2	25 (26,9)*	4,2	16,6	0,216	0,328
32 × 5,4	32 (33,9)*	5,4	21,2	0,353	0,520
40 × 6,7	40 (41,9)*	6,7	26,6	0,556	0,770
50 × 8,3	50 (51,9)*	8,3	33,4	0,866	1,159
63 × 10,5	63 (64,9)*	10,5	42,0	1,385	1,770
75 × 12,5	75 (76,9)*	12,5	50,0	1,963	2,780
90 × 15,0	90 (92)*	15,0	60,0	2,830	3,590
110 × 18,3	110 (112)*	18,3	73,4	4,210	5,340

* zárójelben a cső külső átmérője Al fóliával és védőréteggel

Az alumínium fóliával ellátott kompozit csövek mérete a homogén csövek méretétől eltér (a külső átmérő az Al fólia és a PP-R védőréteg vastagságánál fogva valamivel nagyobb). E csövek névleges mérete a belső cső külső átmérőjének felel meg.

KAN-therm PP PN16 Glass kompozit csövek

Méret	Külső átmérő D	S fal vastagsága	Belső átmérő d	Fajlagos térfogat	Fajlagos súly
[mm]	[mm]	[mm]	[mm]	[l/m]	[kg/m]
20 × 2,8	20	2,8	14,4	0,163	0,160
25 × 3,5	25	3,5	18,0	0,254	0,250
32 × 4,4	32	4,4	23,2	0,415	0,430
40 × 5,5	40	5,5	29,0	0,615	0,650
50 × 6,9	50	6,9	36,2	1,029	1,000
63 × 8,6	63	8,6	45,8	1,633	1,520
75 × 10,3	75	10,3	54,4	2,307	2,200
90 × 12,3	90	12,3	65,4	3,358	3,110
110 × 15,1	110	15,1	79,8	4,999	4,610

KAN-therm PP PN20 Glass kompozit csövek

Méret	Külső átmérő D	S fal vastagsága	Belső átmérő d	Fajlagos térfogat	Fajlagos súly
[mm]	[mm]	[mm]	[mm]	[l/m]	[kg/m]
20 × 3,4	20	3,4	13,2	0,137	0,218
25 × 4,2	25	4,2	16,6	0,216	0,328
32 × 5,4	32	5,4	21,2	0,353	0,520
40 × 6,7	40	6,7	26,6	0,556	0,770
50 × 8,3	50	8,3	33,4	0,866	1,159
63 × 10,5	63	10,5	42,0	1,385	1,770
75 × 12,5	75	12,5	50,0	1,963	2,780
90 × 15,0	90	15,0	60,0	2,830	3,590
110 × 18,3	110	18,3	73,4	4,210	5,340

PP homogén csövek jelölésének magyarázata

S	csövek méretosztálya az ISO 4 szerint	$S = (D-s)/2s$
SDR	cső méretsorozata (eng. Standard Dimension Ratio)	$SDR = 2 \times S + 1 = D/s$
D(dn)	cső külső névleges átmérője	
s(en)	fal névleges vastagsága	zárójelbe szabvány szerinti jelölés
PN	cső nyomási sorozata	

S	SDR	PN
5	11	10
3,2	7,4	16
2,5	6	20

4.3 Csatlakozók és a rendszer egyéb elemei

A polipropilén rendszerek alap kötési technikája a polifúziós tokoshegesztés, amely megfelelő csatlakozók alkalmazásának köszönhetően lehetővé teszi a csővezetékek kötését (tokok), a csővezeték lezárását (sapka), irány módosítását (könyökidom, ívek, kitérők, T-idomok) átmérő módosítását (tokok és redukáló T-idomok), elágazások kivitelezését (T-idomok, keresztidomok) berendezések és csapok csatlakoztatását (karimás és fémmenetes csatlakozók). A csatlakozó szerepet a polipropilén tokos gömbszelepek is betöltik.

Valamennyi fent felsorolt elem lehetővé teszik a profilok csőhöz csatlakoztatását, illetőleg két vagy több csőszakasz egymással összekötését. Ezek nem oldható kötések, csatlakozó szétszerelésének esetén a cső kettévágását igénylik. Oldható kötések kivitelezéséhez karimás kötésekhez alkalmas perselyek és csavarkötések szolgálnak. Valamennyi csatlakozó univerzális jellegű, bármelyik típusú KAN-therm PP csőhöz alkalmazhatók, a cső szerkezetétől és falvastagságától független.

A csöveken kívül a KAN-therm PP rendszer az alábbi elemeket tartalmazza:

- PP-R polipropilén (homogén) profilok (csőtokok, redukciók, könyökidomok, nippel könyökidomok, T-idomok,
- „átmenet” csatlakozók belső és külső fémmenetekkel 1/2"-3" – berendezések és csapok csatlakoztatását szolgálják,
- hüvelyek laza bilinccsel ellátott bilincscsatlakozásokhoz, kötésadapterek leválasztható csatlakozások,
- hurok kompenzátorok, szerelő lapok, gömbszelepek,
- rögzítőelemek – műanyag és fém bilincsek kaucsukgumi betéttel,
- vágó-, megmunkáló- és hegesztő berendezések.

4.4 Alkalmazási terület

A KAN-therm PP rendszer a PP-R anyag tulajdonságaira való tekintettel széles alkalmazási területtel rendelkezik:

- hideg (20 °C/1,0 MPa) és meleg (60 °C/1,0 MPa) vízvezetékek lakóházakban, kórházakban, szállodákban, irodaépületekben, iskolákban,
- központi fűtési rendszer (hőmérséklet 90 °C-ig üzemi nyomás 0,6 MPa-ig),
- sűrített levegős rendszerek,
- gyógyfürdő rendszerek,
- mezőgazdasági és kertészeti rendszerek,
- ipari csővezetékek, pl. agresszív közegek és élelmiszerek szállítása,
- hajóépítészeti rendszerek.

Az alkalmazási terület figyelembe veszi az új létesítményeket, javításokat, fejlesztéseket és cseréket.

A KAN-therm PP rendszer a polipropilén speciális tulajdonságaira való tekintettel (fiziológiai és mikrobiológiai közömbösség, korrózióállósága, kőlerakódások szembeni ellenállás, rezgések iránti érzéketlenség, csövek magas hőszigeteltsége) széles alkalmazási területtel rendelkezik, különösen vízvezetékrendszerek tekintetében, ezen belül pedig a felszálló és alapvezetékek szerelése tekintetében. Ez vonatkozik a hideg- és a melegvíz vezetékekre egyaránt – lakóházakban, kórházakban, szállodákban, irodaépületekben, iskolákban, hajókon, stb.

KAN-therm PP rendszerek



A KAN-therm PP rendszer nélkülözhetetlen a régi, korrodált vízvezetékcsere során. Fűtési rendszerek korszerűsítéséhez is alkalmasak.

A KAN-therm PP rendszer csövei és csatlakozói megfelelő engedélyekkel, jóváhagyásokkal és megfelelőségi nyilatkozatokkal rendelkeznek, ami hosszantartó és hibamentes üzemelést, valamint biztonságos szerelést és üzemeltetést biztosít.

A tanúsítványok és műszaki engedélyek a www.kan-therm.com oldalon találhatóak meg.

A KAN-therm csőszerelések fűtés- és vízvezeték-szerelés esetére vonatkozó üzemi paramétereit és alkalmazási területeit a táblázatban láthatók.

Alkalmazás (az ISO 10508 szerint)	P_{munka} (megeng) [bar]	Csőtípus
Hideg használati víz $T = 20\text{ °C}$	a csövek paramétereitől	SDR7,4 (S3,2) - 16 bar SDR7,4 (S3,2) Glass - 16 bar SDR6 (S2,5) - 20 bar SDR6 (S2,5) Stabi Al és Glass - 20 bar
Meleg használati víz [1 alkalmazási osztály] $T_d/T_{max} = 60/80\text{ °C}$	10	SDR6 (S2,5) SDR6 (S2,5) Stabi Al és Glass
	8	SDR7,4 (S3,2) SDR7,4 (S3,2) Glass
Meleg használati víz [2 alkalmazási osztály] $T_d/T_{max} = 70/80\text{ °C}$	8	SDR6 (S2,5) SDR6 Stabi Al és Glass
	6	SDR7,4 (S3,2) SDR7,4 (S3,2) Glass
Padlófűtés, alacsony hőmérsékletű radiátoros fűtés [4 alkalmazási osztály] $T_d/T_{max} = 60/70\text{ °C}$	10	SDR7,4 (S3,2) SDR6 (S2,5) SDR7,4 (S3,2) Glass SDR6 (S2,5) Stabi Al és Glass
Radiátoros fűtés [5 alkalmazási osztály] $T_d/T_{max} = 80/90\text{ °C}$	6	SDR7,4 (S3,2) SDR6 (S2,5) SDR7,4 (S3,2) Glass SDR6 (S2,5) Stabi Al és Glass

A PP-R csövek maximális üzemi nyomása a berendezés hőmérsékletétől és élettartamától függően (C = 1,5 biztonsági tényező)

Hőmérséklet [°C]	Időtartam [év]	PP-R csövek	
		PN16 / SDR7,4 / S3,2	PN20 / SDR6 / S2,5
10	1	27,6	35,4
	5	26	33,3
	10	25,4	32,5
	25	24,5	31,4
	50	23,9	30,6
20	1	23,6	30,2
	5	22,2	28,4
	10	21,6	27,6
	25	20,8	26,7
	50	20,3	26
40	1	17	21,8
	5	15,9	20,4
	10	15,5	19,8
	25	14,9	19
	50	14,5	18,5
60	1	12,2	15,6
	5	11,3	14,5
	10	11	14
	25	10,5	13,4
	50	10,2	13
70	1	10,2	13,1
	5	9,5	12,1
	10	9,2	11,7
	25	8	10,2
	50	6,7	8,6
80	1	8,6	11
	5	7,6	9,7
	10	6,4	8,2
	25	5,1	6,6
	50	4,3	5,6
90	1	7,2	9,2
	5	5	6,4
	10	4,2	5,4
	25	3,4	4,3
95	1	6,1	7,8
	5	4,1	5,3
	10	3,5	4,4



Megjegyzés

A KAN-therm PP rendszer fűtési és vízellátási létesítményektől eltérő létesítményekben történő alkalmazásának feltételei – vegyi ellenálló képesség.

A KAN-therm PP rendszer elemei magas vegyi ellenállóképességgel rendelkeznek. Figyelembe kell tartani, hogy a polipropilén vegyi ellenállósága nem csak az anyag fajtájától és koncentrációjától függ, hanem más tényezőtől is, pl. hőmérséklet, közeg nyomása és környezeti hőmérséklet. Az átmeneti (fém) elemek vegyi ellenállósága nem hasonlítható össze a PP-R elemek ellenállóságával. Ezért az átmeneti csatlakozók nem minden ipari alkalmazáshoz használhatók. KAN-therm PP csövek és idomok víztől eltérő közeget szállító rendszerekben alkalmazása előtt, kérjük el a KAN-therm Műszaki Osztályától tanácsát.

4.5 A KAN-therm PP rendszer kötési technikák - hegesztéses kötések

A KAN-therm PP polipropilén csővezetékeinek fő kötési technikája a hegesztés. A hegesztés lényege az összekapcsolt elemek (megfelelő mélységig) rétegeinek hőhatásra való lágyítása, majd ezt követően a megolvadt (lágyított) rétegek megfelelő nyomással való összekapcsolása és a végén az összekötött elemek zónájának dermedéspont alatti hőmérséklet alá való lehűtése.

1. Hegesztett kötés keresztmetszete
2. KAN-therm PP szerszámok



Az összekötött rétegek lágyítása 260 °C hőfokon történik, az anyag (a cső külső felülete és az idom karimájának belső felülete) megfelelő mélységre való felmelegedését figyelembe vevő idő funkció használata mellett. A termikus polifúzió névre hallgató polipropilén hegesztési folyamatnak lényege a lágyított polimerláncok és az összekötött elemek nyomás alá helyezett rétegeinek áthelyezése és vegyítése. E folyamat megfelelő feltételeinek (hőmérséklet, idő, nyomás felülete és ereje, az összekötött elemek tisztasága) betartása a varrat megfelelő kivitelezését, tartósságát és teherbírását biztosítja.

A hegesztési (lágyítás) eljárás cserélhető (minden átmérő számára) teflonbevonatú hevítő toldatokkal rendelkező elektromos hegesztőgép segítségével történik.

Az elemek hevítése a cső átmérőjétől függ, 5 -50 másodpercig tart. Ez idő eltelte után az elemeket a hevítő toldatból ki kell venni (forgatás nélkül!) és a korábban megjelölt mélységig az idom hüvelyébe be kell tolni. Ekkor kerül sor a két összekötött elem részecskéinek kölcsönös áthatolására és vegyülésére. A polifúziós eljárás során létrehozott kötés homogenitásának köszönhetően a mechanikai szilárdsága a cső szilárdságánál is nagyobb (a kötés keresztmetszetének felülete nagyobb a cső keresztmetszetének felületétől).

Szerszámok – hegesztőgép előkészítése

Polipropilén rendszerek kötéséhez 230 V feszültség alatt üzemelő hegesztőgép szolgál. A berendezés csatlakozó kábelből (1), tartóból (markolat) (2) és hevítőlapból áll, amelyhez a hevítő toldatok (6) rögzítendőek. A KAN-therm hegesztőgépek teljesítménye 800 vagy 1600 W.

Hegesztőgép elemei

1. Tápvezeték
2. Hegesztőgép markolata
3. Tápellátás és termosztát jelzőlámpák
4. Hevítő lap
5. Hevítőlap nyílásai
6. Hevítő toldatok
7. Hegesztőgép állványa

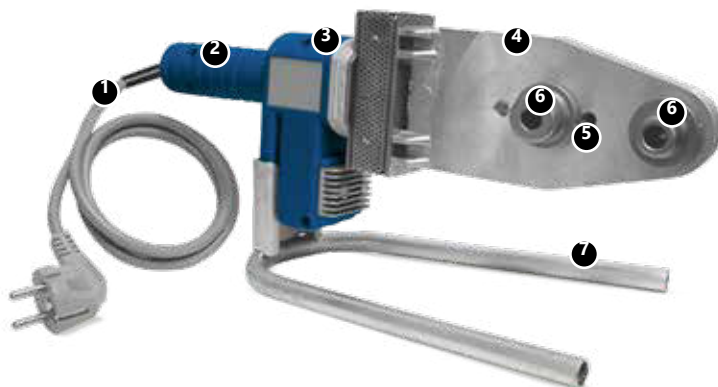

Hegesztési hőmérséklet 260 °C

- 1 A munka megkezdése előtt a megfelelő hegesztőgép modell használati utasítását el kell olvasni.
- 2 A hegesztőtoldatokat (hüvely és hevítő túske) a hegesztőgéphez mellékelt kulcs használatával erősen meg kell húzni úgy, hogy erősen a hevítőlaphoz igazodjanak. A toldatok nem a hegesztőgép hevítőlapjának végén túl nem nyúlhatnak.
- 3 A toldatokat karcolás és szennyeződés ellen védeni kell. A szennyeződéseket természetes szálú törülközővel és szesszel kell tisztítani.
- 4 A hegesztőgép áram alá helyezését a jelzőlámpa vagy a burkolaton található dióda jelzi.
- 5 A hegesztés előírt hőmérséklete (a toldat felületén) 260 °C. A hevítőlap hőmérséklete magasabb (280-300 °C). A megfelelő hőmérséklet elérését a termosztát jelzőlámpája jelzi (általában – a hegesztő modelljétől függően).
- 6 A hegesztőgépet használata után a konnektorból ki kell húzni és hagyni kihűlni. Ne hűtse le gyorsan, például hideg vízzel a hegesztőgépet, mert az a fűtővezetékek károsodását okozhatja.
- 7 A hegesztőgép áramra kötéséhez ne használjunk túl hosszú vagy túl kicsi átmérőjű elektromos vezetéket. A feszültségzavarok a hegesztőgép üzemelését zavarhatják.
- 8 A tápvezetéket a hegesztőgépet hordozásához vagy felakasztásához használni tilos. Munkaszünet idején a hegesztőgépet a készletben lévő állványon kell elhelyezni.

FIGYELEM

Más gyártóknál csövek és profilok különböző mérettoleranciák alkalmazására való tekintettel, szoros és tartós kötés elkészítésének érdekében ajánlott az eredeti szerszámok, különösen a KAN-therm PP ajánlatában lévő hevítő toldatok használata.

Szerszámok – munkabiztonság.

Valamennyi szerszámot rendeltetésszerűen és a gyártó használati utasítása szerint kell használni. A rendeltetésszerű használat magába foglalja a rendszeres ellenőrzések és karbantartások, valamint a biztonsági szabályok betartását. A nem rendeltetésszerű használat a szerszám és egyes kellékek meghibásodását eredményezheti. Ezen felül ez a kötések szivárgásának oka is lehet.

Elemek hegesztésre való előkészítése

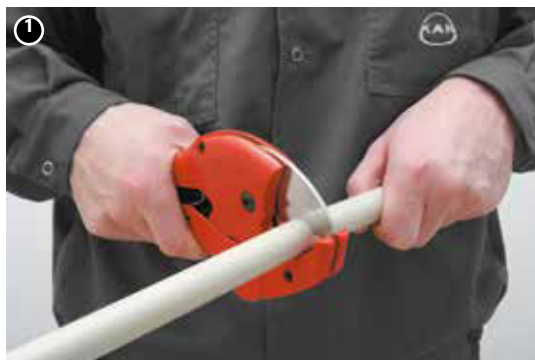

1. Csővágás.

Csővágáshoz használhatók csővágó ollók és (nagyobb átmérőkhöz) görgős csővágók vagy polipropilén vágásához alkalmas éllel ellátott mechanikus fűrészek. Fűrésszel történő vágás után alaposan el kell távolítani a maradékokat a vágott felületről és a cső belsejéből. A csöveket a cső tengelyéhez képest merőlegesen kell vágni.



2. Hegesztés mélységének meghatározása.

A cső végén jelöljük be (mérce, sablon vagy ceruza segítségével) a varrat mélységét (homogén csövekre vonatkozik és Stabi Glass). A varrat túl kicsi mélysége a kötést gyengíti, ha a cső pedig túl mélyre van betolva, ez a cső szűkületét eredményezi. A varrat mélysége adatait a táblázat tartalmazza.

3. Al fólia eltávolítása

KAN-therm Stabi Al kompozit csövek esetén hegesztés előtt tartozik csőmetszővel el kell távolítani az alumínium réteget (a PP védőréteggel és kötőrétegekkel együtt).

A Stabi kompozit cső végét toljuk be a csőmetszőbe és körkörös mozdulattal vágjuk le az alumínium réteget mindaddig, amíg a kés alól a forgács már nem hullik. Az Al fólia nélküli szakasz hossza a varrat mélységét jelöli, ezért nem szükséges a 2. pont szerinti jelölés. Minden alkalommal ellenőrizni kell, hogy az előkészített felületen nincs alumínium vagy kötőréteg (ragasztó). A metsző kése nem lehet tompa vagy sérült. Az elhasznált éleket ki kell cserélni.



Hegesztési paraméterek

Cső külső átmérője	Varrat mélysége	Hegesztési idő	Kötési idő	Hűlési idő
[mm]	[mm]	[sec]	[sec]	[min]
16	13,0	5	4	2
20	14,0	5	4	2
25	15,0	7	4	2
32	16,0	8	6	4
40	18,0	12	6	4
50	20,0	18	6	4
63	24,0	24	8	6
75	26,0	30	10	8
90	29,0	40	10	8
110	32,5	50	10	8



Figyelem

A +5 °C külső hőmérsékletben való hevítési időt 50%-al növekszik.

Hegesztési technika



4. Cső és csatlakozó hevítése.

A hegesztett felületeknek tisztának és száraznak kell lenniük. A cső végét (csavarás nélkül) toljuk be a hevítő perselybe a megjelölt mélységig, ugyanakkor toljuk fel a csatlakozó idomot (szintén forgatás nélkül) a hevítő tűskére ütközésig. A hevítés idejének számítása akkor kezdődik, amikor a cső és idom teljes mélységre (hegesztési mélység) felkerülnek a helyükre. A hevítési idő felének eltelté után (a táblázat szerint) folytassuk az idom hevítését, kezdjük el a cső hevítését a teljes hevítési idő végéig.



6



5. Elemek összekötése.

A hevítési idő eltelté után a hevítő toldatokról vegyük le a csövet és idomot és azonnal, elfordítás nélkül kössük össze az elemeket mindaddig tartva, míg a megjelölt mélységet az anyagfelesleg (öntési sorja) ellepi. A megjelölt mélységet túllépni tilos, mivel a kötés helyén szűkület keletkezhet vagy a cső elzárása következhet be. Az elemek összekötése során a kötés tengelyirányban még kismértékben korrigálható (pár fok határában). Szigorúan tilos az elemek egymással szembeni elforgatása.

6. Stabilizálás és hűtés.

A kötési idő eltelté után friss kötést rögzíteni kell és elkezdődik a hűlési idő (a táblázatban található). Ez időn belül a csővezeték mechanikus terhelése tilos. Valamennyi elem hűlési ideje eltelté után a csővezeték fel lehet tölteni vízzel és elvégezhető a nyomáspróba.

Fémmentes és karimás kötések

A KAN-therm PP rendszer a hegesztett kötések felül menetes és karimás kötések is lehetségesek.

KAN-therm PP csatlakozók
sárgaréz menettel



A legegyszerűbb fémmentes elemek a PP-R polipropilén csatlakozók (csatlakozó toldatok, könyökidomok, T-csatlakozók) sárgaréz „öntvényvel” külső menettel (KM) és belső menettel (BM). Ezek nem oldható kötések, a kiszérése a csővezeték kettévágásával történik. E csatlakozók a rendszerhez berendezések, valamint fűtési és vízvezetési szerelvények csatlakoztatását szolgálják. Az 1” és nagyobb KM és BM menetes csatlakozók hexagon csavarkulccsal szerelhetők, ami lehetővé teszi a berendezések hegesztett kötés vagy csatlakozó túlzott terhelés nélküli csavarozását.

A berendezések többszörös összekapcsolását lehetővé tevő oldható kötések közé tartoznak a KAN-therm PP csavarkötései (pl. vízórák csatlakoztatásához) és a „félcsavarkötések” speciálisan megformált csonkkal (gumi tömítéshez) és fém anyacsavarral.

KAN-therm PP oldható
kötések – csavarkötés,
félcsavarkötés, hollander



A KAN-therm PP rendszer hollander típusú csatlakozókat is ajánl (PP-R-ből két persellyel) amelyek a vezetéken pl. karimák elhelyezését segíti elő. A fent felsorolt csatlakozók csővezetékkel való összekötéséhez a csővezeték külső átmérőjének megfelelő belső átmérőjű csatlakozó toldat is szükséges.

Nagy átmérőjű csővezetékek esetén oldható kötések elkészítéséhez a karimás összekötő hüvelyek alkalmasak pl. a karimás csonkokkal rendelkező berendezések csatlakoztatásához (szivattyúk, szelepek, vízórák). A KAN-therm PP rendszerben az összekötő hüvelyek laza karimákkal kapcsolódnak össze.

Az ilyen típusú kötések fontos eleme az összekötő hüvely elülső, speciálisan profilozott felületéhez igazodó tömítés. A karimás persely és a cső összekötése karmantyúval vagy más idom segítségével történik.

Karimás kötések
Ø 110 mm



Bilincsek

Méret	DN	D	d1	k	d0	q	N
Ø40	32	140	43	100	18	18	4
Ø50	40	150	53	110	18	18	4
Ø63	50	165	66	125	18	20	4
Ø75	65	185	78	145	18	20	8
Ø90	80	200	95	160	18	20	8
Ø110	100	220	114	180	18	22	8

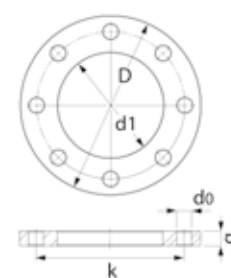

N – a csavarlyukak száma

A KAN-therm PP rendszer kínlatában megtalálhatók továbbá a csővezetékbe rögzített elzáró szerelvények is:



- gömbszelepek,
- elzáró tányérszelepek,
- falba építhető elzáró tányérszelepek.

4.6 Szállítás és tárolás

- A csöveket vízszintes helyzetben tárolja és szállítsa, megakadályozva azok meghajlását,



- Maximális tárolási magasság – 1,2 m,

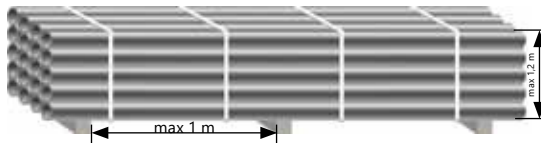

- A tárolás során a csöveket és a csatlakozásokat nem szabad napsugárzásnak kitenni (védje őket hőtől és az UV-sugaraktól),



- Tárolja a csöveket erős hőforrástól távol,



- Védje a csöveket ütéstől vagy mechanikus ütközéstől, különösen a csővéget. Ne dobja és ne húzza a csöveket szállítás közben,



- Ne használjon sérült (csorbult vagy repedezett stb.) csöveket.



- Legyen különösen óvatos, amikor 0 °C alatti hőmérsékleten szállít vagy szállítat csöveket (ilyen körülmények között a csövek érzékenyebbek a mechanikai sérülésekre, különösen a Glass kompozit csövek),
- +5 °C feletti hőmérsékleten végezze az összeszerelést. Ha az ajánlottnál alacsonyabb hőmérsékleten kell elvégezni az összeszerelést olvassa el a KAN-therm PP rendszer 0 °C alatti hőmérsékleten történő telepítésével kapcsolatos konkrét ajánlásokat, és feltétlenül hosszabb ideig melegítse a csöveket és a szerelvényeket,

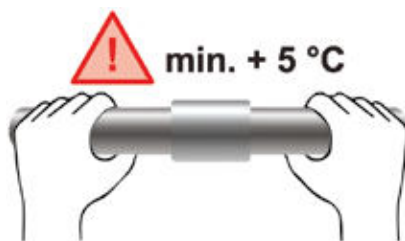

- Védje a csöveket és szerelvényeket a szennyezéstől (különösen olajtól vagy zsíros anyagoktól),
- Óvja a csöveket és a kötések a vegyi anyagoktól (pl. festék vagy szerves oldószerek, klórtartalmú gőz).



A rendszer elemeinek tárolásával és szállításával kapcsolatos részletes információkért látogasson el a www.kan-therm.com oldalra.



Install your **future**



SYSTEM **KAN-therm**

Steel / Inox

Ø 12–108 mm

Ø 12–168,3 mm

Hagyományos anyag
modern technológiában

Luxus anyag,
Giga lehetőségek

Tartalomjegyzék

5 SYSTEM KAN-therm Steel/SYSTEM KAN-therm Inox

5.1	Általános információk	113
5.2	A KAN-therm Steel rendszer	114
	Csővek és szerelvények – jellemzők	114
	Csővek átmérői, hossza, súlya és kapacitása	114
	Alkalmazási terület	115
5.3	A KAN-therm Inox rendszer	116
	Csővek és szerelvények – jellemzők	116
	Csővek átmérői, hossza, súlya és kapacitása	116
	Alkalmazási terület	117
5.4	Tömítések – O-ringek	118
5.5	Korrózióállóság és tartósság	119
	Belső korrózió	120
	A KAN-therm Steel rendszerek	120
	A KAN-therm Inox rendszer	120
	Külső korrózió	122
	A KAN-therm Inox rendszer	122
	A KAN-therm Steel rendszerek	122
5.6	Press kötési technika	123
	Szerszámok	123
	Előkészület préskötések kialakításához	130
	Csőhajlítás	137
	Menetes, fitting csatlakoztatás más KAN-therm rendszerekkel	137
5.7	Karimás kötések	138
5.8	A KAN-therm Steel és KAN-therm Inox rendszerek golyóscsapjai	139
5.9	Megjegyzések üzemeltetéshez	140
	Potenciálkiegyenlítés	140
5.10	Szállítás és tárolás	141

5 SYSTEM KAN-therm Steel/ SYSTEM KAN-therm Inox

5.1 Általános információk

A KAN-therm Steel és Inox rendszer komplex csővezeték rendszerek, amelyek kiemelkedő minőségű (kívül antikorróziós cink bevonattal) szénacél (KAN-therm Steel rendszer) és rozsdamentes acél (KAN-therm Inox rendszer) csövekből és csatlakozókból állnak. Ezeknek a szerelvényeknek a szerelése a „Prés” technikán alapul, amelynél az illesztékeket radiálisan kell a csőre préselni.

A csatlakozások szivárgásmentessége érdekében speciális, magas hőmérsékletnek ellenálló kaucsuk O-ring gyűrűs tömítést alkalmazunk, valamint három pontos „M” rögzítési rendszert, mely hosszan tartó, balesetmentes üzemeltetést biztosít. A Steel és Inox rendszerek lakóépületek, középületek és ipari épületek beltéri csővezeték hálózatai (újak és felújítások) kivitelezéséhez alkalmazhatók.

KAN-therm Steel and Inox acél rendszerek jellemzői:

- könnyű és gyors összeszerelés nyílt láng használata nélkül,
- csövek és csatlakozók széles átmérő választéka 12 – 108 mm (168, 3 Inox csövek esetén),
- nagy üzemi hőmérséklet tartomány -35 °C -tól 135 °C-ig (200 °C tömítés csere után),
- nagy nyomásállóság, 25 bar-ig (vízzel töltött berendezésekhez),
- kicsi átfolyási ellenállás a csövekben és a szerelvényekben,
- csatlakoztathatók a KAN-therm más műanyag csővezetékeivel,
- könnyű csövek és csőidomok,
- mechanikai terheléssel szembeni ellenállás,
- telepítéskor és üzemeltetés során nem tűzveszélyes (A tűzveszélyességi osztály),
- kiemelkedően ízléses kivitelezés,
- tömítetlen illesztések jelzése funkcióval ellátott.

KAN-therm INOX



5.2 A KAN-therm Steel rendszer

Csövek és szerelvények – jellemzők

A csövek (pontos, vékonyfalú, hosszirányú varrattal) és az illesztékek alacsony széntartalmú (RSt 34-2) acélból, a PN-EN 10305-3 szabvány szerinti 1.0034 számú anyagból készülnek. A cső 8–15 µm vastag cinkréteggel (Fe/Zn 88) és még egy passzíváló krómréteggel is be van vonva.

A csövek forrón mártottak, ez a cink csőhöz való tökéletes tapadását biztosítja, még hajlítás közben is. Szállítás és raktározás idejére a csövek belül termikusan felvitt olajbevonattal védettek. A csatlakozók O-ring típusú vasalt tömítéssel vagy vasalt és menetes végekkel, külső vagy belső menetekkel kaphatók, a PN-EN10226-1 szabvány szerint.

KAN-therm Steel csövek fizikai tulajdonságai

Megnevezés	Jel	Egység	Érték	Megjegyzések
lineáris hőtágulási együttható	α	mm/m × K	0,0108	$\Delta t = 1 \text{ K}$
hőátviteli képesség	λ	W/m × K	58	
minimális hajlítási sugár	R_{\min}		$3,5 \times D_e$	max. átmérő
belsőfal érdessége	k	mm	0,01	

Csövek átmérői, hossza, súlya és kapacitása

Ø12 - Ø108 mm csőátmérők 1,2 - 2 mm falvastagság mellett.

6 m +/- 25 mm csőhossz, kétoldalt védőkupakkal ellátottak.

KAN-therm Steel csövek méretei, fajlagos súlya, vízkapacitása

DN	Külső átmérő × falvastagság	Külső átmérő	Fajlagos súly	Kapacitás
	mm × mm	mm	kg/m	l/m
10	12 × 1,2	9,6	0,320	0,072
12	15 × 1,2	12,6	0,409	0,125
15	18 × 1,2	15,6	0,498	0,192
20	22 × 1,5	19,0	0,759	0,284
25	28 × 1,5	25,0	0,982	0,491
32	35 × 1,5	32,0	1,241	0,804
40	42 × 1,5	39,0	1,500	1,194
50	54 × 1,5	51,0	1,945	2,042
-	66,7 × 1,5	63,7	2,412	3,187
65	76,1 × 2,0	72,1	3,659	4,080
80	88,9 × 2,0	84,9	4,292	5,660
100	108 × 2,0	104,0	5,235	8,490

Alkalmazási terület

- zárt fűtési rendszerek (új hálózatok és csere),
- hűtött-víz zárt rendszerek (figyelem – lásd Külső korrózió fejezet),
- ipari hőtovábbító rendszerek,
- napelemes zárt rendszerek (O-Ringi Viton) (figyelem – lásd Külső korrózió fejezet),
- fűtőolaj rendszerek (O-Ringi Viton),
- sűrített levegő rendszerek (nedvességtartalom nélkül).

A KAN-therm Steel rendszer fűtési rendszereinek szabványos üzemi paramétereit az ITB National Technical Assessment leírása (Nemzeti Műszaki Vizsgálatok) határozza meg - megengedett üzemi nyomás 25 bar-ig, közeg: víz, üzemi hőmérséklet 135 °C.

A KAN-therm Steel üzemi nyomása az mérő tartományától és a rendszerhez használható présszerszámtól függ.

A szokásos „M” profilú présszerszámok használata esetén a megengedett üzemi nyomás 16 bar 12-108 mm átmérőnél.

A „HP” profilú présprofákkal és karimákkal ellátott Novopress présszerszámok használatakor a megengedett üzemi nyomás 25 bar 12-54 mm átmérőnél.

A 25 baros üzemi nyomás nem vonatkozik a KAN-therm Steel és KAN-therm Inox golyóscsapágyakra és kompenzációs harmonikákra.

A 25 baros üzemi nyomás kezelt vízzel feltöltött szerelésekre vonatkozik. Más közeg esetén forduljon a KAN műszaki részlegéhez.

A maximális üzemi hőmérséklet (időbeli korlátozások nélkül) 135 °C, Viton O-Ring használata mellett pedig a 200 °C is elérheti (O-Ring tömítések paramétereit és felhasználási területeit lásd Tömítések – O-Ring fejezetben).

KAN-therm Steel rendszer példák



5.3 A KAN-therm Inox rendszer

Csővek és szerelvények – jellemzők

A csövek (pontos, vékonyfalú, hosszirányú varrattal) vékonyfalú acélötvözetből készülnek: króm-nikkel-molibdén X5CrNiMo 17 12 2, 1.4401, AISI 316 vagy X2CrNiMo 17 12 2, 1.4404, AISI 316L vagy X2CrMoTi18-2, 1.4521, AISI 444.

A szerelvények króm-nikkel-molibdén Nr 1.4404, AISI 316L acélból készülnek. A mobildén tartalom (min. 2,2%) határozza meg a kiváló korrózióállóságát. Az EU 98 irányelvnek megfelelően a nikkel ötvözetben való jelenléte nem okozza a fém ivóvízben megengedett szintet meghaladó jelenlétét \leq (0,02 mg/l).

A csatlakozók O-Ring típusú vasalt tömítéssel vagy vasalt és menetes végekkel, külső vagy belső menetekkel kaphatók, a PN-EN10226-1 szabvány szerint.

1.4401, 1.4404, 1.4521 KAN-therm Inox csövek fizikai tulajdonságai

Megnevezés	Jel	Egység	Érték	Megjegyzések
lineáris hőtágulási együttható	α	mm/m \times K	0,0166	$\Delta t = 1$ K
hőátviteli képesség	λ	W/m \times K	15	
minimális hajlítási sugár	R_{\min}		$3,5 \times D_e$	max. átmérő 28 mm
belsőfal érdessége	k	mm	0,0015	

Csővek átmérői, hossza, súlya és kapacitása

$\varnothing 12$ - $\varnothing 168,3$ mm csőátmérők 1,0 - 2,0 mm falvastagság mellett.
6 m +/- 25 mm csőhossz, kétoldalt védőkupakkal ellátottak.

A szabványos KAN-therm Inox csövek (1.4404) méretei, tömege egységenként, vízállító kapacitása

DN	Külső átmérő \times falvastagság	Falvastagság	Belső átmérő	Fajlagos súly	Mennyiség rúdiban	Vízkapacitás
	mm \times mm	mm	mm	kg/m	m	l/m
10	12 \times 1,0	1,0	10,0	0,270	6	0,080
12	15 \times 1,0	1,0	13,0	0,352	6	0,133
15	18 \times 1,0	1,0	16,0	0,427	6	0,201
20	22 \times 1,2	1,2	19,6	0,627	6	0,302
25	28 \times 1,2	1,2	25,6	0,808	6	0,515
32	35 \times 1,5	1,5	32,0	1,263	6	0,804
40	42 \times 1,5	1,5	39,0	1,527	6	1,195
50	54 \times 1,5	1,5	51,0	1,979	6	2,042
65	76,1 \times 2,0	2,0	72,1	3,725	6	4,080
80	88,9 \times 2,0	2,0	84,9	4,368	6	5,660
100	108 \times 2,0	2,0	104,0	5,328	6	8,490
125	139,7 \times 2,0	2,0	135,7	7,920	6	14,208
150	168,3 \times 2,0	2,0	164,3	9,541	6	20,893

A szabványos KAN-therm Inox csövek (1.4401 és 1.4521) méretei, tömege egységenként, vízszállító kapacitása

DN	Külső átmérő × falvastagság	Falvastagság	Belső átmérő	Fajlagos súly	Mennyiség rúdban	Vízkapacitás
	mm × mm	mm	mm	kg/m	m	l/m
12	15 × 1,0	1,0	13,0	0,352	6	0,133
15	18 × 1,0	1,0	16,0	0,427	6	0,201
20	22 × 1,2	1,2	19,6	0,627	6	0,302
25	28 × 1,2	1,2	25,6	0,808	6	0,514
32	35 × 1,5	1,5	32,0	1,263	6	0,804
40	42 × 1,5	1,5	39,0	1,527	6	1,194
50	54 × 1,5	1,5	51,0	1,979	6	2,042
65	76,1 × 2,0	2,0	72,1	3,725	6	4,080
80	88,9 × 2,0	2,0	84,9	4,368	6	5,660
100	108 × 2,0	2,0	104,0	5,328	6	8,490

A KAN-therm Inox telepítés építőipari alkalmazási körét a vonatkozó szabványok és az ITB National Technical Assessment leírása (Nemzeti Műszaki Vizsgálatok) határozza meg - megengedett üzemi nyomás 25 bar-ig, közeg: víz és maximális hőmérséklet 135 °C:

A KAN-therm Inox üzemi nyomása az mérő tartományától és a rendszerhez csatlakoztatható présszerszám függ.

A szokásos „M” profilú présszerszámok használata esetén a megengedett üzemi nyomás 16 bar 12–168.3 mm átmérőnél.

A „HP” profilú présfóákkal és karimákkal ellátott Novopress présszerszámok használatakor a megengedett üzemi nyomás 25 bar 12–108 mm átmérőnél.

A 25 baros üzemi nyomás nem vonatkozik a KAN-therm Steel és KAN-therm Inox golyóscsapágyakra és kompenzációs harmonikákra.

A 25 baros üzemi nyomás kezelt vízzel feltöltött szerelésekre vonatkozik. Más közeg esetén forduljon a KAN műszaki részlegéhez.

A maximális üzemi hőmérséklet szabványos EPDM tömitések használatakor 135 °C.

A Viton O-gyűrűkkel a berendezés folyamatos működése -30 °C és 200 °C közötti hőmérséklet-tartományban lehetséges, nem tipikus közegek esetén is.

Alkalmazási terület

- fűtésszerelés,
- használati hideg- és melegvíz rendszerek (PZH Higiéniai Tanúsítvány),
- kezelt víz rendszerek (sómentesített, lágyított, dekarbonizált, deionizált, demineralizált és desztillált),
- ütési nyitott és zárt rendszerek (víz glikol alapú keverékek),
- hűtött-víz zárt és nyitott rendszerek (oldott kloridok max. tartalma 250 mg/l),
- napelemes rendszerek (Viton O-Ring – üzemi hőmérséklet 200 °C-ig),
- fűtőolaj rendszerek (O-Ringi Viton),
- sűrített levegős rendszerek 16 bar-ig,
- kondenzátum rendszerek kondenzációs technikákban gáz üzemanyag esetén (pH 3,5 - 5,2),
- technológiai rendszerek az iparban.

A KAN-therm Inox csövek és szerelvények belső víz- és fűtési rendszereken kívül való alkalmazásukat, pl. közeg atipikus kémiai összetétele mellett, a KAN Műszaki Osztályával kell egyeztetni (rendelkezésre álló úrlapon). Az üzenetben meg kell jelölni többek között a közeg kémiai összetételét, maximális üzemi hőmérsékletet és nyomást, valamint a környezeti hőmérsékletet.

KAN-therm Inox rendszer példa



5.4 Tömítések – O-ringek

A KAN-therm Steel és Inox rendszerek préselt szerelvényei PN-EN 681-1 szabvány követelményeinek megfelelő EPDM etilén-propilén gumi O-Ringekkel felszereltek. Különös alkalmazások esetén külön szállítottak a Viton O-Ringek. A tömítések üzemi paramétereit és alkalmazási területeit a táblázat tartalmazza.

Anyag	Szín	Üzemi paraméterek	Alkalmazás
EPDM kaucsuk etilén-propilén	fekete	<ul style="list-style-type: none"> ■ max. üzemi nyomás [bar] 16 vagy 25 bar (a használt szer- számától, átmérőtartománytól és szállított közegtől függően) ■ üzemi hőmérséklet: -35 °C-tól 135 °C-ig ■ rövid ideig: 150 °C 	<p>rendszerek:</p> <ul style="list-style-type: none"> ■ ivóvíz, ■ melegvíz, ■ központi fűtési, ■ kezelt víz, ■ glikol oldatos*, ■ oltó víz, ■ sűrített levegős (olaj nélkül).
FPM/Viton fluor-kaucsuk	zöld	<ul style="list-style-type: none"> ■ max. üzemi nyomás [bar] 16 vagy 25 bar (a használt szer- számától, átmérőtartománytól és szállított közegtől függően) ■ üzemi hőmérséklet: -30 °C-tól 200 °C-ig ■ rövid ideig: 230 °C 	<p>rendszerek:</p> <ul style="list-style-type: none"> ■ napelemes, ■ sűrített levegős, ■ fűtőolajos, ■ üzemanyag, ■ növényi zsírokkal, ■ glikol oldatok*, ■ Megjegyzés: Nem alkalmazható ivóvíz és meleg- víz vezetékekben.
FPM/Viton fluor-kaucsuk	szürke	<ul style="list-style-type: none"> ■ max. üzemi nyomás: 9 bar ■ üzemi hőmérséklet: -20 °C-tól 175 °C-ig ■ rövid ideig: 190 °C 	<p>Inox rendszerek:</p> <ul style="list-style-type: none"> ■ vízgőz, ■ 15-54 mm átmérőtartományban.

* A KAN írásbeli jóváhagyásával megengedett etilén- és propilén-glikol alapú fagyálló oldatok használata legfeljebb 50%-os koncentrációban.

**A szintetikus olajok maximális koncentrációja legfeljebb 25 mg/m³ lehet; ásványi olajok használata nem megengedett.

A Viton O-Ringek használatának lehetőségét a KAN műszaki osztályával egyeztetni kell. Az O-Ringek Inox és Steel szerelvények közötti cseréje tilos.

Mind az EPDM, mind a Viton O-gyűrűk esetében a glikol-oldatok (etilén és propilén) használata megengedett, amennyiben azt a telepítendő rendszer gyártója írásban jóváhagyta.

A szerelvények csőbe való könnyebb behelyezésének érdekében a KAN-therm Steel rendszer az O-Ringek teflonréteggel (Ø54-ig) vagy talkummal(Ø76,1–Ø108) bevontak. Az Inox szerelvények O-Ringei talkumozottak (valamennyi átmérő). Amennyiben kiderülne, hogy további kenőanyag használata szükséges, víz vagy szappan alkalmazható. I-ringek zsírral, olajjal vagy kenőzsírral kenése tilos. Ezek az anyagok a tömítés meghibásodását eredményezhetik. Ez továbbá a csövek és szerelvények festéséhez használt egyes festékekre is vonatkozik. Ezért ha a telepítés festése szükséges, használja a Viton O-gyűrűt a csatlakozások tömítésére. Ha szabványos EPDM O-gyűrűket használnak, csak vízbázisú festékek megengedettek.

A KAN-therm Inox és Steel rendszerek O-Ringeinek tartósságát a DVGW intézet vizsgálta be. A tesztek alapján megállapítást nyert, hogy az élettartamuk legalább 50 év.

A KAN-therm Inox és Steel csatlakozói 54 mm átmérő-ig speciális LBP O-ringekkel rendelkeznek, amelyek lehetővé teszik a rendszer véletlenül le nem vasalt kötéseinek felfedezését már a vízzel való feltöltése során (LBP funkció – Leak Before Press – „préselés előtt áteresztő”). Ezt a kötés helyén vízszivárgás jelzi. Ez a hasznos funkció az O-ringek egyedi szerkezetének köszönhető, ugyanis a kerülete mentén 3 speciális mélyedés található. A funkcionalitás és rendszer teljes tömítettségének érdekében a szivárgás észlelése esetén elegendő a préselés elvégzése.

Az 54 mm feletti átmérőjű csatlakozók esetén az LBP funkció a szerelvények megfelelő szerkezetével kerül megoldásra.

1. Áteresztő kötések jelzése LBP funkcióval rendelkező O-ringek működése.
2. O-ringek áteresztő kötések (LBP) jelzési funkcióval ellátott.

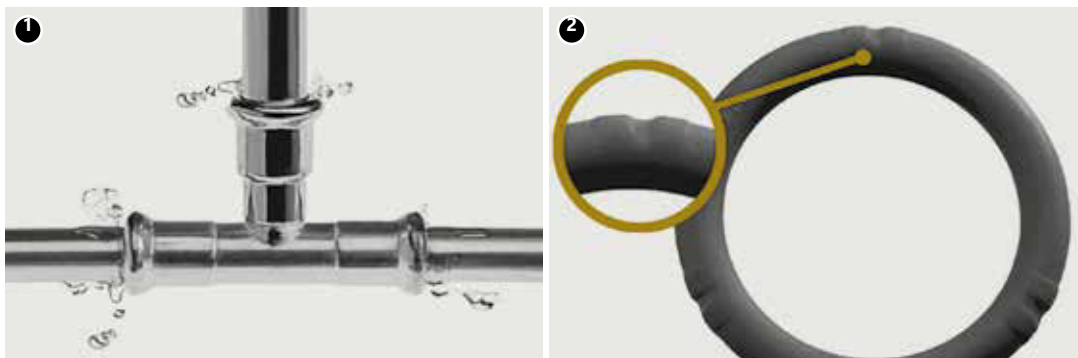

5.5 Korrózióállóság és tartósság

A rendszerekben különböző típusú korrózió fordulhat elő: kémiai, elektrokémiai, belső vagy külső, helyi korrózió, kóbor áram okozta korrózió stb. Ezeket a jelenségeket meghatározott, a rendszer anyagának minőségével, közeg paramétereivel, külső körülményekkel és rendszer szerelésével kapcsolatos fizikai-kémiai okozók miatt léphetnek fel. Az alábbiakban olyan ajánlásokat sorolunk fel, amelyeket a KAN-therm Steel és Inox rendszerek tervezése, szerelése és üzemeltetése során, a nem kívánt korróziós jelenségek elkerülése érdekében figyelembe kell venni.

A fém rendszerek kóboráramok (egyenáram földbe áramlása a csővezeték anyagán keresztül a csövek falai természetes szigetelő rétegének, szigetelőanyagának meghibásodása miatt) okozta korróziójának valószínűsége kicsi. E jelenség a rendszer földelésével is csökkentett.

Belső korrózió

A KAN-therm Steel rendszerek

A KAN-therm Steel csövei és szerelvényei kiváló minőségű vékonyfalú szénacélból készülnek, zárt rendszerekbe való felhasználásra rendeltetettek. A vízben oldott oxigén korróziót okozhat, ezért üzemeltetés során vízben a tartalma nem haladhatja meg a 0,1 mg/l mennyiséget.

Zárt rendszerben az oxigén környezeti levegőből való áthatolása teljesen lezárt. A rendszer feltöltése során a vízbe bejutó kis mennyiségű oxigén a beüzemelés után a cső belső felületein vékony vas-oxid réteggé köt meg, ami egyben természetes korrózió elleni gátat alkot. Ezért is kerülni kell a vízzel feltöltött rendszerekből való víz kiürítését. Amennyiben a nyomáspróba után a rendszer kiürítésére kerül sor és hosszabb ideig nem fog üzemelni, ajánlott a próbához sűrített levegőt használni.

Fagyálló és korróziógátló szerek használatát előzetesen a KAN céggel egyeztetni kell.

A KAN-therm Inox rendszer

KAN-therm Inox csövek és szerelvények tökéletesen megfelelnek ivóvíz (meleg és hidegvíz) szállításához, alkalmazhatók kezelt víz (lágított, deionizált, desztillált), még a 0,1 $\mu\text{S}/\text{cm}$ alatti vezetőképességű vízhez is.

A rozsdamentes acél a rendszerben szerepelhető közegek legtöbb összetevőinek ellenáll. Oldott kloridok (halogenidok) esetén oda kell figyelni, a hatásuk a koncentrációjuktól és a hőmérséklettől függ (max. 250 mg/l szobahőmérsékleten 20 °C-on). Valamennyi elemet védeni kell a magas koncentrációjú oldott kloridok ionjaival való érintkezés előtt 50 °C hőmérséklet felett, ezért:

- kerülni kell a vízben oldódó, halogenidokat tartalmazó tömítő anyagokat (műanyag szigetelőszalagok használhatók, pl. PARALIQ PM 35),
- kerülni kell a magas klór tartalmú oxigéndús vízzel való érintkezést (a 0,6 mg/l klór tartalmat meg nem haladó ivóvíz negatív hatást nem gyakorol, az ivóvízben a klórtartalom felső határa 0,3 mg/l). Az Inox rendszerben kivitelezett hálózatok fertőtleníthetők klóroldattal azzal a feltétellel, hogy a tartalma nem haladja meg az 1,34 mg/l, fertőtlenítés után pedig a hálózat alapos öblítésre kerül,
- a csőfal emelt hőmérsékletének eredményeképpen (pl. vízvezetékben fűtőkábelek) helyi vízmelegedés a csövek belső felületein üledék képződését okozhatja, beleértve a kloridionok koncentrációját, amely növeli a lyukkorrózió kockázatát. Ebben az esetben a csőfal hőmérséklete nem haladhatja meg állandó jelleggel a 60 °C. Megengedett az időszakos (max. 1 órás naponta) víz felmelegítése 70 °C-ig, a rendszer termikus fertőtlenítése céljával.

A rozsdamentes acél elemek közvetlen csatlakoztatása a horganyzott acéllal (fittingek, csatlakozók) a horganyzott acél kontaktkorrózióját okozhatja, ezért legalább 50 mm-es sárgaréz vagy bronz elválasztó elem (pl. csatlakoztatás) alkalmazása szükséges.

KAN-therm Inox elemek
horganyzott acéllal
kötésének elve

1. Horganyzott acélcső
2. Bronz vagy sárgaréz
3. KAN-therm Inox menetes csatlakozó

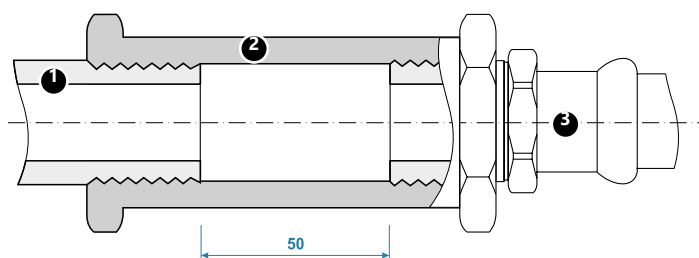

Különálló peremcsatlakozások kivitelezése is elfogadható:

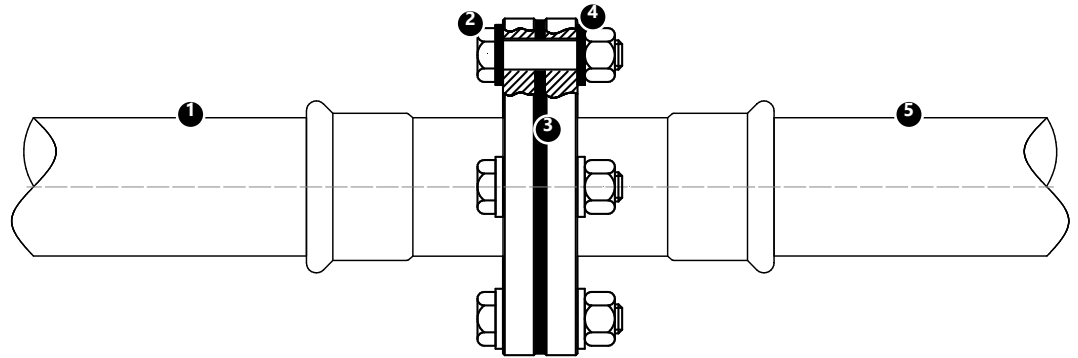

1. eset:

1. KAN-therm Inox rendszer,
2. rozsdamentes acél peremcsavar és -anya
3. elasztomer vagy száltömítés
4. műanyag házzal ellátott fémalátét
5. KAN-therm Steel rendszer vagy hagyományos acélrendszer.

2. eset:

1. KAN-therm Inox rendszer
2. rozsdamentes acél peremcsavar és -anya
3. elasztomer vagy száltömítés
4. műanyag házzal ellátott fémalátét
5. KAN-therm Copper rendszer vagy hagyományos rézrendszer

3. eset:

1. KAN-therm Steel rendszer
2. rozsdamentes acél peremcsavar és -anya
3. elasztomer vagy száltömítés
4. műanyag házzal ellátott fémalátét
5. KAN-therm Copper rendszer vagy hagyományos réz- vagy rozsdamentes rendszer

Ne feledje, hogy az összes fenti peremcsatlakozás esetén rozsdamentes acélból készült csavarokat és anyákat kell használni a peremek rögzítéséhez. Csak a horganyzott szénacéllal készült KAN-therm Steel rendszer csatlakoztatásakor használhatók horganyzott acélból készült csavarok és anyák.

Vízvezeték-rendszerek esetén ne feledkezzen meg a folyadék áramlási irányáról (az áramlási irányt nézve a kevésbé korrózióálló fém mögé minél korrózióállóbb fémet kell helyezni). Ez a szabály zárt folyadékrendszerekre nem vonatkozik.

A KAN-therm Inox és Steel rendszerekben más anyagok alkalmazása (menetes vagy karimás csatlakozókkal) a rendszer fajtájától függ.

A KAN-therm Steel és Inox rendszerek más anyagokkal való csatlakoztatása

Rendszer típusa	Csövek/idomok			
	Réz	Bronz/Sárgaréz	Szénacél	Rozsdamentes acél
Steel	zárt	igen	igen	igen
	nyitott	nem	nem	nem
Inox	zárt	igen	igen	igen
	nyitott	igen	igen	igen

Külső korrózió

A Steel és Inox rendszerek külső korróziója belső építészetben való felhasználásuk esetén nagyon ritkán fordul elő.

A KAN-therm Inox rendszer

A KAN-therm Inox elemeinek külső korróziója akkor fordulhat elő, amikor a csövek vagy szerelvények nedves vagy klórvegyületeket, illetőleg egyéb halogenid-vegyületeket képző környezetben helyezkednek el. A korróziós folyamatok 50 °C-ot meghaladó hőmérsékletben felgyorsulnak.

Ezért az alábbi helyzetekben:

- klórvegyületeket kibocsájtó építőanyagokkal (pl. habarcs, szigetelések) való érintkezés,
- klórt vagy gáz halmazállapotban lévő vegyületeit, sótartalmú vizet (sóoldat) vagy egyéb halogénezett vegyületek tartalmazó környezet,

korróziógátló vízálló szigetelést (pl. zárt cellás szigetelés, amelynek csatlakozó részei vízzáróan leragasztottak) kell alkalmazni.

A KAN-therm Steel rendszerek

Abban az esetben, ha kívülről hosszabb idejű nedvességgel való érintkezés is előfordulhat (a környezeti páratartalom állandóan meghaladja a 65% -ot), a csöveket és szerelvényeket szoros nedvességálló szigeteléssel kell ellátni, amely zárt cellaszerkezetből készült anyag (nem tartja a nedvességet).

Hosszantartó nedvesség esetén a csövek és szerelvények külső korrodálásának kockázata áll fenn. Ezért a szigetelés semmi esetben sem tartalmazhat pl. csapadékból, a szigetelés rétegén áthatoló vagy páralecsapódásból származó (különösen ásványgyapot szigetelőanyag esetén lehetséges) nedvességet. A szigetelésnek a csővezeték egész üzemelési időtartamán belül légmentesnek kell lennie.

A helyesen alkalmazott szigetelés, amely megakadályozza a víz behatolását és megóvjaa a csöveket és illesztékeket a nedvességtől megfelelő védelmet biztosít a korrózióval szemben.

Megengedett festékrétegek használata (horganyzott felületekhez), feltéve, hogy a festékek és lakkok:

- EPDM tömitések esetén akril, vízben oldódó,
- oldószer alapú, ftálsav alapú, zöld Viton tömitésekkel.

Minden használatkor ellenőrizze a gyártó által megadott leírást a festékrétegek használatára és a KAN-therm elemekre gyakorolt negatív hatásokra vonatkozóan. Ne fektesse a KAN-therm acélcsöveket padlólemezekbe vagy falakba (még takarásban sem).

5.6 Press kötési technika

A KAN-therm Inox és Steel rendszerek a három pontos „M” rögzítésű „Press” kötési technikát felhasználó technikán alapulnak. Ez lehetővé teszi a:

- O-ringre egyszerre három ponton, a megfelelő deformációját és csőhöz tapadását biztosító nyomás elérését,
- szerelvény szélének cső felületéhez préselésével az O-ring által befedett tér teljes lezárását, ennek köszönhetően a szerelvény belsejébe szennyeződés bejutásának megakadályozását, ami a szigetelés természetes védelmét és a kötés mechanikus teljesítmény növelését képezi,
- tömítés állapotának ellenőrzését, a szerelvény szélének közelében O-ring alakzata figyelembevételével.

1. Press kötésben nyomás iránya.
2. Kötés metszete préselés előtt.
3. Kötés metszete préselés után.

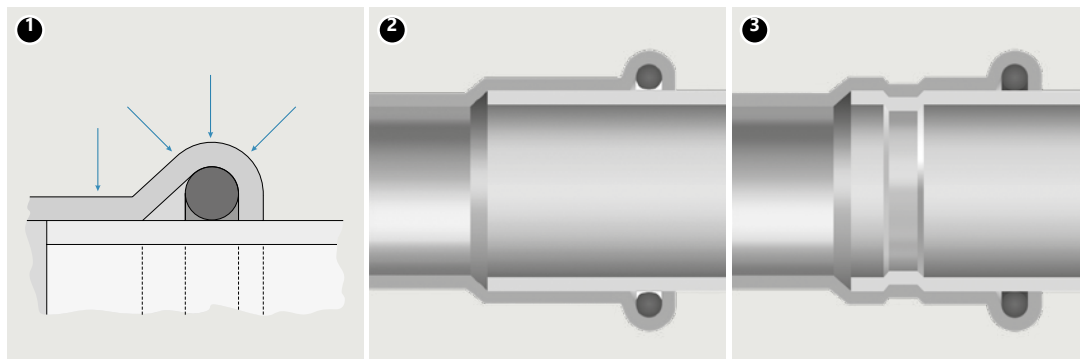

Szerszámok

Megfelelő, szivárgásmentes tömítettség biztosítása érdekében megfelelő szerszámok használata szükséges. Ajánlott a KAN-therm rendszer kínálatában lévő csővágók, sorjázók, présberendezések és présfejek alkalmazása. Alkalmazhatók továbbá a KAN cég által ajánlott, más gyártók szerszámai is (lásd: táblázat).

A KAN-therm Steel és KAN-therm Inox történő csatlakoztatáshoz használja a KAN-therm rendszer kínálatában elérhető eszközöket – lásd még az alábbi táblázatot.

Gyártó	Présberendezés típusa		Átmérő [mm]	Présfóka/présláncok		Adapter		KAN-therm rendszer fajtája	
	Leírás	Kód		Leírás	Kód	Leírás	Kód	Steel	Inox
NOVOPRESS	ACO203XL EFP203 ¹⁾	1948267181 1948267210	12 ¹⁾	[J] M	1948267134	-	-	+	+
			15 ¹⁾	[J] M	1948267135	-	-	+	+
			18 ¹⁾	[J] M	1948267137	-	-	+	+
			22 ¹⁾	[J] M	1948267139	-	-	+	+
			28 ¹⁾	[J] M	1948267141	-	-	+	+
			35 ¹⁾	[J] M	1948267143	-	-	+	+
			35 ¹⁾	HP Snap On	1948267124	-	-	+	+
			42 ¹⁾	M Snap On	1948267119	-	-	+	+
			42 ¹⁾	HP Snap On	1948267126	ZB203	1948267000	+	+
			54 ¹⁾	M Snap On	1948267121	-	-	+	+
			54 ¹⁾	HP Snap On	1948267128	-	-	+	+
			66,7	M Snap On	1948267089	-	-	+	-
			76,1	M Snap On	1948267145	ZB221	1948267005	+	+
			88,9	M Snap On	1948267044	-	-	+	+
			108	M Snap On	1948267038	ZB221 ZB222	1948267005 1948267007	+	+
			ACO102 ACO103	1948055007 1948055008	15	[J] M	1948267093	-	-
18	[J] M	1948267095			-	-	+	+	
22	[J] M	1942121002			-	-	+	+	
28	[J] M	1948267097			-	-	+	+	
35	[J] M	1942121004			-	-	+	+	

Gyártó	Présberendezés típusa		Átmérő [mm]	Présfóka/présláncok		Adapter		KAN-therm rendszer fajtája	
	Leírás	Kód		Leírás	Kód	Leírás	Kód	Steel	Inox
NOVOPRESS	ECO301	1948267163	12	[J] M	1948267084	-	-	+	-
			15	[J] M	1948267085	-	-	+	+
			18	[J] M	1948267087	-	-	+	+
			22	[J] M	1944267008	-	-	+	+
			28	[J] M	1944267011	-	-	+	+
			35	HP Snap On	1948267124	-	-	+	+
			42	HP Snap On	1948267126	ZB 303	1948267166	+	+
			54	HP Snap On	1948267128	-	-	+	+
	ACO401 ACO403	1948267151 1948267209	76,1	HP Snap On	1948267100	-	-	+	+
			88,9	HP Snap On	1948267102	-	-	+	+
			108	HP Snap On	1948267098	-	-	+	+
			139,7	HP Snap On	1948267071	-	-	+	+
			168,3	HP	1948267072	-	-	-	+
			12	[J] M	1948267046	-	-	+	+
			15	[J] M	1948267048	-	-	+	+
			18	[J] M	1948267052	-	-	+	+
REMS	Power-Press SE Akku-Press Power-Press ACC	1936267160 1942267002 1936267152	22	[J] M	1948267056	-	-	+	+
			28	[J] M	1948267061	-	-	+	+
			35	[J] M	1948267065	-	-	+	+
			42	[J] M	1948267067	-	-	+	+
			54	[J] M	1948267069	-	-	+	+
			15	M	1936267278	-	-	+	+
			18	M	1936267279	-	-	+	+
			22	M	1936267280	-	-	+	+
KLAUKE	KAN-therm Mini	1936055008	28	M	1936267282	-	-	+	+
			12	M	1936267248	-	-	+	+
			15	M	1936267249	-	-	+	+
			18	M	1936267250	-	-	+	+
			22	M	1936267251	-	-	+	+
			28	M	1936267252	-	-	+	+
			35	M	1936267253	-	-	+	+
			42	M	1936267254	-	-	+	+
KAN-therm	AC ECO AC 3000 DC 4000	1936267240 1936267239 1936267238	54	M	1936267255	-	-	+	+

[J] - két szegmenses pófa, a többi elem gallér/heveder, és szükség lehet egy adapterrel való együttműködésre.
¹⁾ Korlátozott átmérő tartomány - használja a kiválasztott présfókat

A KAN-therm Steel és KAN-therm Inox csatlakozások elvégzéséhez más, a piacon kapható eszközök is használhatók – lásd még az alábbi táblázatot.

Méretek	Gyártó	Rendszer típusa	Szorítófóka/szorítóláncok
12–28 mm	Novopress	■ Presskid (12 V)	■ Presskid: 12–28 mm-es pófa betétekkel
12–35 mm	Novopress	■ AFP 101 (9,6 V) ■ ACO 102 (12 V) ■ ACO 103 (12 V)	■ PB1 pófa: 12–35 mm
12–54 mm	Novopress	■ ECO 1 Pressboy (230 V) ■ ECO 201/202 (230 V) ■ ACO 1 Pressboy (12 V) ■ ACO 3 Pressmax (12 V) ■ ACO 201 (14,4 V) ■ ACO 202 (18 V) ■ ACO 202XL (18 V) ■ EFP 2 (230 V) ■ EFP 201/202 (230 V) ■ EFP 203 (230 V) ■ AFP 201/202 (14,4V)	■ PB2 présfóka: 12–35 mm ■ Présgyűrűk és adapterek 35–54 mm: • Présgyűrűk: HP35, 42 és 54 (ZB 201/ZB 203 adapterrel) • Snap On présgyűrűk: HP35, 42 és 54 (ZB 201 adapterrel) • Snap On présgyűrűk: HP35, HP42 és HP54 (ZB 203 adapterrel) ■ Présgyűrűk az ACO 3 Pressmax, ZB 302/ZB 303 adapterrel kompatibilisek • Présgyűrűk: HP35, 42 és 54 (ZB 302/ZB 303 adapterrel) • Snap On présgyűrűk: HP35, 42 és 54 (ZB 303 adapterrel)

12–108 mm	Novopress	<ul style="list-style-type: none"> ■ ECO 3 Pressmax (230 V) ■ ECO 301 (230 V) 	<ul style="list-style-type: none"> ■ PB3 présfák: 12–28 mm ■ Présgyűrűk és adapterek (ZB 302/ZB 303) 35–54 mm: <ul style="list-style-type: none"> • Présgyűrűk: HP35, 42 és 54 (ZB 302/ZB 303 adapterrel) • Sling On présgyűrűk: HP42 és HP54 (ZB 302 adapterrel) • Snap On présgyűrűk: HP35, HP42 és HP54 (ZB 303 adapterrel) ■ Présgyűrűk és 76,1–108 mm adapterek: <ul style="list-style-type: none"> • Présgyűrűk: M66,7–88,9 mm (csak egy ZB 323 adapter) • Présgyűrűk: M108 mm présgyűrűk (két adapter szükséges: ZB 323 és ZB 324) • Présgyűrűk: Sling On M76,1–88,9 mm (ZB321 adapter) • Présgyűrűk: Sling On M108 (két adapter szükséges: ZB321 és ZB322) <p>FONTOS: kettő lépésben végezze el a préselést (108mm).</p>
76,1–168 mm	Novopress	<ul style="list-style-type: none"> ■ Hydraulic-Press-System ■ HCP /HA 5 ■ ACO 401 (18 V) ■ ACO 403 (18 V) 	<ul style="list-style-type: none"> ■ Présgyűrűk: Snap On HP76,1–139,7 mm ■ Présgyűrűk: Sling On HP168,3 mm (kettő lépésben végezze el a préselést)
12–28 mm	Klauke	<ul style="list-style-type: none"> ■ MAP1 „Klauke Mini” (9,6 V) ■ MAP2L „Klauke Mini” (18 V) 	<ul style="list-style-type: none"> ■ Mini Klauke présfák: 12–28 mm („Csak VSH” jelölésű, 28 mm-es pofa)
12–54 mm	Klauke	<ul style="list-style-type: none"> ■ UAP2 (12 V) ■ UNP2 (230 V) ■ UP75 (12 V) ■ UAP3L (18 V) 	<ul style="list-style-type: none"> ■ Présfák: 12–54 mm (KSP3) ■ Présgyűrűk és adapterek: 42–54 mm (KSP3) <p>FONTOS: Az új M-Klauke pofakészletek (présbetétek nélkül) és a régebbi M-Klauke pofakészletek (présbetétekkel) is használhatók.</p>
12–108 mm	Klauke	<ul style="list-style-type: none"> ■ UAP4 (12 V) ■ UAP4L (18 V) 	<ul style="list-style-type: none"> ■ Présfák: 12–54 mm (KSP3) ■ Présgyűrűk és adapterek: 42–54 mm (KSP3) ■ Présgyűrűk és adapterek: 76,1–168 mm (LP – KSP3)
66,7–108 mm	Klauke	<ul style="list-style-type: none"> ■ UAP100 (12 V) ■ UAP100L (18 V) 	<ul style="list-style-type: none"> ■ Présgyűrűk: 66,7–108 mm (KSP3)
12–35 mm	REMS	<ul style="list-style-type: none"> ■ Mini Press ACC (12V) 	<ul style="list-style-type: none"> ■ REMS Mini Press présfák: 12–35 mm*
12–54 mm	REMS	<ul style="list-style-type: none"> ■ Powerpress 2000 (230 V) ■ Powerpress E (230 V) ■ Powerpress ACC (230 V) ■ Accu-Press (12 V) ■ Accu-Press ACC (12 V) 	<ul style="list-style-type: none"> ■ REMS présfák: 12–54 mm* (4G) ■ Présgyűrűk és adapterek: 42–54 mm (PR3-S)
12–108 mm	REMS	<ul style="list-style-type: none"> ■ Power-Press XL ACC 	<ul style="list-style-type: none"> ■ REMS pofák: 12–35 mm (2G) ■ REMS pofák: 42 mm (4G) ■ Gallérok és adapter: 42 mm (PR-3S + Z2) ■ REMS pofák: 54 mm (4G) ■ Gallérok és adapter: 54 mm (PR-3S + Z2) ■ Gallérok és adapter: XP66,7 mm (PR-3S + Z6 XL) ■ Gallérok és adapter: 76,1–108 mm (PR-3S + Z6 XL)
12–54 mm	Rothenberger	<ul style="list-style-type: none"> ■ Romax AC ECO ■ Romax 3000 Akku ■ Romax 3000 AC ■ Romax 4000 	<ul style="list-style-type: none"> ■ „Stésard” présfák M12–54 mm ■ Présgyűrűk M42–54 adapterrel

* kizárólag 18 és 28 mm-es, „108” (Q1 2008) jelölésű vagy újabb présfák megengedettek

Egyéb préselő eszközök használatát megelőzően minden alkalommal egyeztessen a telepítendő rendszer gyártójával.



Szerszámok – munkavédelem

Munka megkezdése előtt meg kell ismerkedni a mellékelt használati utasítással és a munkavédelmi előírásokkal. Valamennyi szerszámot rendeltetésszerűen és a gyártó használati utasítása szerint kell használni. A rendeltetésszerű használat magába foglalja a rendszeres ellenőrzések és karbantartások, valamint a biztonsági szabályok betartását. A nem rendeltetésszerű használat a szerszám és egyes kellékek meghibásodását eredményezheti. Ezen felül ez a kötések szivárgásának oka is lehet.

REMS szerszámok:

1. Power-Press ACC elektromos prés
2. Akku-Press akkumulátoros prés
3. Power-Press SE elektromos prés
4. M12–35 mm-es préspofa
5. M42–54 mm préspofa



NOVOPRESS szerszámok:

1. ACO102 akkumulátoros prés
2. ACO103 akkumulátoros prés
3. M15–35 mm préspofa



1. ACO203XL akkumulátoros prés
2. PB2 M12–35 mm préspofa
3. HP/M 35–108 Snap On préskarimára felpattintható



4. ZB 203 adapter
5. ZB221, ZB222 adapter



1. EFP203 elektromos prés
2. PB2 M12–35 mm préspofa
3. HP/M 35–54 Snap On préskarimára felpattintható



4. ZB 203 adapter

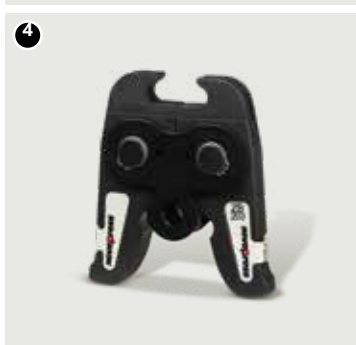

- 1. ECO 301 elektromos prés
- 2. PB3 M12–28 mm présőfa
- 3. HP/M 35–66,7 Snap On préskarimára felpattintható

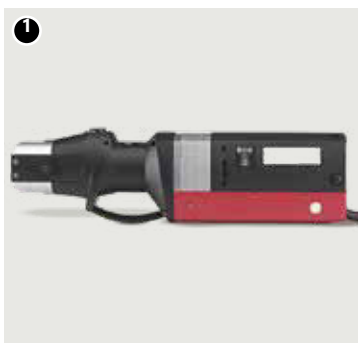

- 4. ZB 303 adapter
- 5. ZB 323 adapter

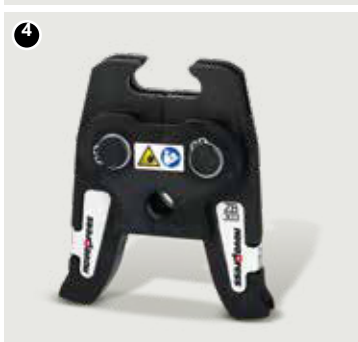

- 1. ACO 401/ACO 403 motoros prés
- 2. HP 76,1–108 préskarimára felpattintható
- 3. HP 139,7–168,3 mm préskarima

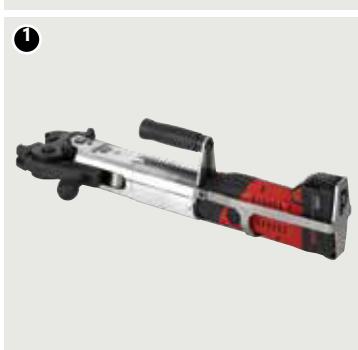

KLAUKE szerszámok:

- 1. Akkumulátoros prés KAN-therm Mini
- 2. SBM M 15–28 mm-es pofák



- 1. Akkus préselő szerszám UAP100*
- 2. 76,1 – 108 mm szorítópfák*

*Az eszközök nem állnak rendelkezésre a rendszer KAN-therm ajánlatában.

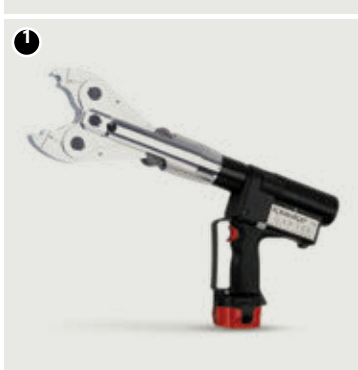

1. Elektromos préselő szerszám
KAN-therm AC ECO
2. Elektromos préselő szerszám
KAN-therm AC 3000
3. Akkus préselő szerszám
KAN-therm DC 4000



4. KAN-therm M22 –
54 mm-es pófák



Előkészület préskötések kialakításához



1 Csővágás

A csövet a tengelyéhez képest merőlegesen kell levágni görgős csővágó segítségével (a csövet teljes egészében le kell vágni, bevágott csőrész letörése nélkül). Más szerszámok, például kézi- és elektromos fűrészek is használhatók a szén- vagy rozsdamentes acél vágásához, feltéve, hogy a vágás merőleges, és a cső széle nem lesz töredezett. Hőtermelő szerszámok, pl. égőfej, sarokcsiszoló, stb. használata tilos.



2 Csőszélek sorjázása

Használjon kézi reszelőt (76,1 és 168,3 átmérő esetén félig legömbölyített acélreszelőt) a cső belső és külső peremének a legömbölyítéséhez, eltávolítva a szilánkokat, amelyek szerelés közben esetleg károsíthatnák az O-gyűrűt.



3 Ellenőrzés

Rögzítés előtt szemrevételezéssel ellenőrizzük az O-ringet a szerelvényen, hogy sérülésmentes-e, valamint egyéb, az O-ringet cső betolása során megsérthető szennyezés nem található. Ellenőrizzük továbbá, hogy a szomszédos szerelvények távolsága nem kisebb a megengedettnél (d_{min}).

4 Cső és csatlakozó rögzítése

A megfelelő erősségű kötés kivitelezéséhez ügyeljen rá, hogy a csövet elég mélyen (1. táblázat, 1. ábra) helyezze az illesztékbe.

Préselés előtt a csövet a megjelölt mélységig a szerelvénybe be kell illeszteni (enyhe forgó mozgás megengedett). A cső könnyebb beillesztése érdekében olajok, zsírok és kenőzsírok használata tilos (megengedett a víz vagy szappanos víz használata – ajánlott a sűrített levegős próba esetén).



5 A mélység megjelölése

A kötés megfelelő tartósságának biztosítása érdekében illessze be a csövet a megfelelő mélységig, A mélységi mutató (**táblázat 136 oldalon**).

Több kötés egyszerre történő szerelésekor (csövek illesztékekbe csúsztatásakor), a következő kötések préselése előtt ellenőrizze a cső betolási mélységét. Ehhez egyszerűen ellenőrizze, hogy a csövet a lehető legmélyebbre tolták-e be.

A csőbetolási mélység azonosításának megkönnyítéséhez egyszerű filctollas jelölési módszer alkalmazható (építési körülmények között nem szükséges). Ez abból áll, hogy egy csövet a lehető legmélyebben betolják egy illesztékbe, majd közvetlenül az illetékaljzat széle mellett megjelölik a csövet. Préselés után a jelölésnek az illeszték szélénél továbbra is látszódnia kell.

Speciális minták is használhatók a betolási mélység illesztékekkel való ellenőrzés nélküli megjelölésére.

! A betolási mélység megjelölésére szolgáló mintákat az alaprendszer nem tartalmazza, és a termék forgalomba hozatali piacától függően nem mindenhol elérhetők.

6 Préskötés kialakítása

Bármilyen munkálat megkezdése előtt először olvassa el a vonatkozó használati utasításokat, és ellenőrizze a szerszámai megfelelő működését. Használja a KAN által ajánlott prészszerzőket és -pofákat.

Mindig válasszunk a készített kötés átmérőjének megfelelő méretű présfőket. A présfőket a csatlakozóra helyezzük fel oly módon, hogy a hornyos része az O-ring szerelvénybe való behelyezésének részéhez pontosan illeszkedjen (szerelvény kidudorodó része.)

A présberendezés elindítása után a préselés automatikusan elkezdődik és nem állítható le. Amennyiben a folyamatot valamilyen oknál fogva leállítjuk, a kötést el kell távolítani (kivágni) és megfelelő módon újat kell készíteni.

Ha a telepítést végző olyan prészszerzőket és présfőket kíván használni, amelyeket nem a KAN-term biztositott, akkor egyeztessen a KAN vállalattal ezek használatának lehetőségéről.



7 76,1-168 mm csatlakozók préselése - présfő előkészítése

A legnagyobb átmérőjű csövek (76,1; 88,9; 108) préseléséhez használjon speciális, négy részből álló présfőt (karimát). Miután kivette a présfőt a doxból, oldja ki. Ezután nyissa ki a présfőket.



8 Szerelje fel szétgyitott állapotban a présfőket a szerelvényre. A présfők speciális bevágással vannak ellátva, amely illeszkedik a szerelvény karimájához.

Megjegyzés: A présfő méretét jelző címkét (lásd az ábrán) mindig a cső felőli oldalon kell elhelyezni.

- 9** Miután a présfóát helyesen a szerelvényre helyezte, rögzítse a csap megnyomásával, amelynek a lehető legmélyebbre kell süllyednie (Klauke karimák), vagy a rögzítés érdekében ellenőrizni kell, hogy egyvonalban vannak-e a jelölők (Novopress karimák). Ezt követően csatlakoztassa a présfóát a présgéphez.

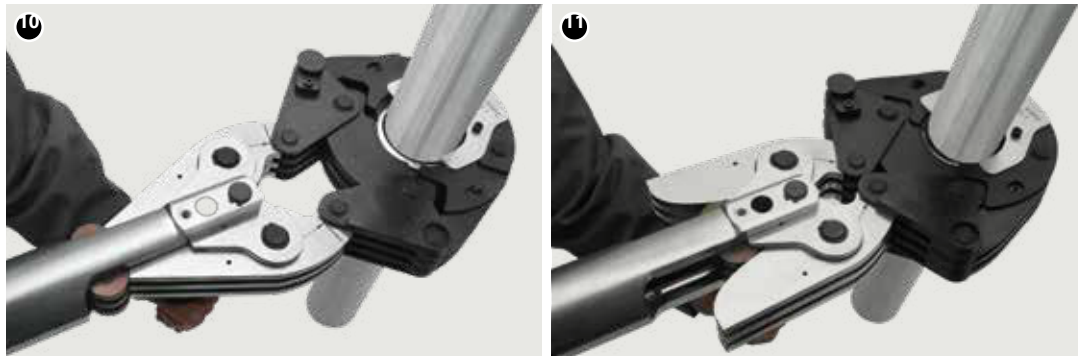

- 10** A présfóák összekapcsolása a présgéppel

Csatlakoztassa a prészszereszt a karimához. Feltétlenül győződjön meg róla, hogy a prészszereszt az adott szeresztához mellékelt utasításoknak megfelelően csatlakozik a karimához.

Az így csatlakoztatott présgéppel elvégezhető a kötés préselésének teljes művelete.

- 11** Préselés

Egy kötés préselése kb. 1 percet vesz igénybe (76,1-108 mm-es átmérők esetében). A prés elindítása után a folyamat automatikusan lezajlik, és nem állítható meg. Ha valamilyen oknál fogva a préselés mégis megszakad, az illesztést szét kell szerelni (levágni) és újra el kell végezni a műveletet. A kötés préselését követően a présgép automatikusan visszaáll eredeti állapotba. Vegye le a présgép karjait a présfóákról. A karimák szerelvényről történő eltávolításához nyissa ki újra a présfóákat, és hajtsa ki. A Klauke karimákat az eszköz tárolására használt zárt bőröndben, rögzített helyzetben kell tárolni.

139,7–168,3 mm-es karimák elhelyezése a szerelvényen

A gallér kibontásához a GigaSize 139,7–168,3 átmérőknél nyomja meg a fotón látható csapot (A), majd oldja ki a csatlakozót (B).



Szerelje fel a nyitott karimát a szerelvényre. A karimák speciális bevágással vannak ellátva, amely illeszkedik a kiálló részhez. Miután a karimát a szerelvényre szerelte, rögzítse a csatlakozó visszahelyezésével és zárja le a csappal.



Csatlakoztassa a prészerszámot a karimához. Győződjön meg róla, hogy a prészerszám az adott szerszámhoz mellékelt utasításoknak megfelelően csatlakozik a karimához. A karimához csatlakoztatott prészerszámot elindíthatjuk annak érdekében, hogy elvégezze a kötés első szakaszát. A prés elindítását követően a folyamat automatikusan megy végbe, és nem állítható meg. Ha valamilyen oknál fogva a préselés mégis megszakad, az illesztést szét kell szerelni (levágni) és újra el kell végezni a műveletet. A kötés préselését követően a prés gép automatikusan visszaáll eredeti állapotba. Vegye le a prés gép karjait a prés pófákról.



A kötés második szakaszának elvégzése előtt szerelje le a karimát, majd hengerekkel és rugós csapokkal helyezze fel a tömítő O-gyűrű felszerelésének helyére. Miután a karimát megfelelően a szerelvényre illesztette, nyomja le újra a csapot és zárja le a csatlakozót. Csatlakoztassa újra a prészszerszámot a karimához.

Győződjön meg róla, hogy a prészszerszám az adott szerszámhoz mellékelt utasításoknak megfelelően csatlakozik a karimához. A karimához csatlakoztatott prészszerszámot elindíthatjuk annak érdekében, hogy elvégezze a kötés második szakaszát. A kötés első szakaszában megadott szabályok továbbra is érvényesek. A kötés préselését követően a présgép automatikusan visszaáll eredeti állapotba. Vegye le a présgép karjait a présprofákról.

A 139,7 és 168,3 mm átmérőjű csöveken két lépésben helyesen végrehajtott préselt kötést kettős gyűrű jelzi a szerelvényen, lásd a fényképen lent:



A munkák megkezdése előtt és a gyártó által meghatározott időközönként ellenőrizze, és kenje meg a szerszámokat.

Csatlakozás préselés előtt (1)
és préselés után (2, 3)
2. átmérőtartomány: 12–108 mm
3. átmérőtartomány:
139,7 és 168,3 mm

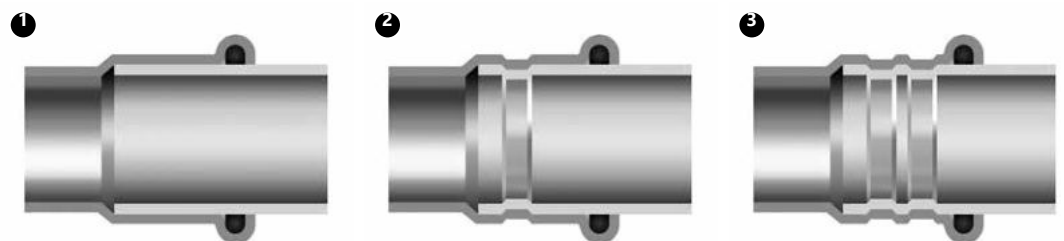

Szerelvénybe való behelyezi mélység és a sajtolt szerelvények közötti minimális távolság

\varnothing [mm]	A [mm]	d_{\min} [mm]	C_{\min} [mm]
12	17	10	40
15	20	10	40
18	20	10	40
22	21	10	40
28	23	10	60
35	26	10	70
42	30	20	70
54	35	20	70
66,7	50	30	80
76,1	55	55	80
88,9	63	65	90
108	77	80	100
139,7	100	60	-
168,3	121	60	-

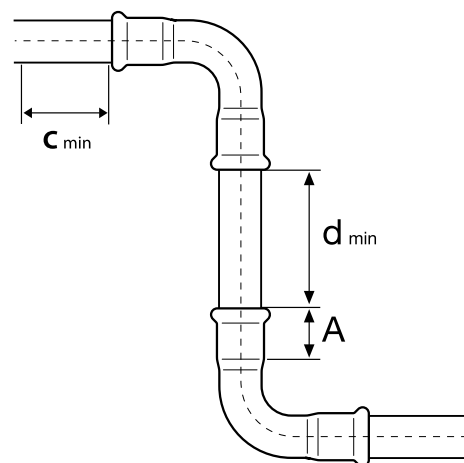

A – cső szerelvénybe illesztésének mélysége

d_{\min} – szerelvények közötti minimális távolság

a megfelelő préselés elkészítésének érdekében

C_{\min} – szerelvények faltól minimális távolsága

Minimális szerelési távolságok

\varnothing [mm]	Ábra 1		Ábra 2		
	a [mm]	b [mm]	a [mm]	b [mm]	c [mm]
12/15	56	20	75	25	28
18	60	20	75	25	28
22	65	25	80	31	35
28	75	25	80	31	35
35	75	30	80	31	44
42	140/115*	60/75*	140/115*	60/75*	75
54	140/120*	60/85*	140/120*	60/85*	85
76	140*	110*	165*	115*	115
88	150*	120*	185*	125*	125
108	170*	140*	200*	135*	135
139	290*	230*	290*	230*	230*
168	330*	260*	330*	260*	260*

*négyrészes présfákra vonatkozik

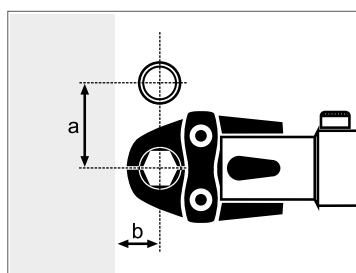

Ábra 1

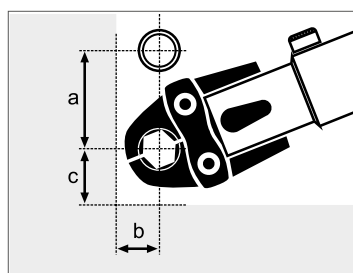

Ábra 2

Csőhajlítás

Szükség esetén a KAN-therm Steel és Inox csöveket lehet „hidegen” hajlítani azzal a feltétellel, hogy betartsuk a minimális hajlítási sugarat R_{\min} :

$$R_{\min} = 3,5 \times D_e$$

D_e – cső külső átmérője

A csövek „melegen” hajlítása nem megengedett, mivel az így megmunkált csövek az anyaguk (KAN-therm Inox) kristályszerkezetének módosulása eredményeképpen korrózióra érzékenyek, valamint a KAN-therm Steel csövek cinkbevonata megsérülhet.

Csőhajlításhoz elektromos vagy hidraulikus meghajtású kézi csőhajlítót kell alkalmazni. Csövek hidegen hajlítása Ø28 mm átmérő felett nem ajánlott (alkalmazhatók a KAN-therm rendszer által szállított 90° és 45° kész ívek és könyökidomok).

A KAN-therm Inox csövek nem hegeszthetők és forraszthatók, mivel ezzel az anyag szerkezete megváltozik és korrózió léphet fel. A Steel csövek hegesztése sem ajánlott (megsérül a korróziógátló cinkbevonat).

Menetes, fitting csatlakoztatás más KAN-therm rendszerekkel

KAN-therm Steel/
Inox hálózatok sárgaréz
csatlakozókkal való
kötésének elve

Külső menetes sárgaréz csatlakozó
KAN-therm Push, KAN-therm Press rendszer

Belső menetes acél csatlakozó
KAN-therm Steel, KAN-therm Inox rendszer



A KAN-therm Steel és Inox rendszerek számos belső és külső menetes csatlakozót tartalmaznak. Mivel a külső menetes szerelvények kúpos menetekkel ellátottak, a sárgaréz szerelvényekkel való menetes kötéseknel kizárólag a pl. kis mennyiségű kenderrel tömített külső menetes sárgaréz csatlakozók a megengedettek. Ajánlott a menetes kötés csatlakozó préselése előtt való elkészítése (összecsavarása), a préselés terhelésének elkerülése céljával. A KAN-therm Inox hálózatokban a menetek tömítéséhez nem alkalmazható a PTFE (Teflon) szalag és egyéb halogénidokat tartalmazó anyagok alkalmazása.

A mentes fittingeket a KAN-therm rendszeren kívüli egyéb szerelvényekkel és menetes elemekkel a menet típusától függően a PN-EN 10226 (PN-ISO 7-1) és PN-EN ISO 228 szerint kell kivitelezni.

5.7 Karimás kötések



Steel karimás csatlakozók megválasztási táblázat

Katalóguskód.	Méret	Csavar/ anya mennyi- ség	Csavar mérete	Csavar osztálya	Anyá osztálya	Alátét mennyi- sége	Karima	Lapos tömítés
1509091000	35 DN32 PN16	4	M16	8,8	8	8	DN32	DN32 EPDM
1509091001	42 DN40 PN16	4	M16	8,8	8	8	DN40	DN40 EPDM
1509091002	54 DN50 PN16	4	M16	8,8	8	8	DN50	DN50 EPDM
1509091005	66,7 DN65 PN16	4	M16	8,8	8	8	DN65	DN65 EPDM
1509091003	76,1 DN65 PN16	4	M16	8,8	8	8	DN65	DN65 EPDM
1509091004	88,9 DN80 PN16	8	M16	8,8	8	16	DN80	DN80 EPDM
1509091010	108 DN100 PN16	8	M16	8,8	8	16	DN100	DN100 EPDM

Inox karimás csatlakozók megválasztási táblázata

Katalóguskód.	Méret	Csavar/ anya mennyi- ség	Csavar mérete	Csavar osztálya	Anyá osztálya	Alátét mennyi- sége	Karima	Lapos tömítés
1609091004	15 DN15 PN16	4	M12	8,8	8	8	DN15	DN12 EPDM
1609091005	18 DN15 PN16	4	M12	8,8	8	8	DN15	DN15 EPDM
1609091006	22 DN20 PN16	4	M12	8,8	8	8	DN20	DN20 EPDM
1609091007	28 DN25 PN16	4	M12	8,8	8	8	DN25	DN25 EPDM
1609091001	35 DN32 PN16	4	M16	8,8	8	8	DN32	DN32 EPDM
1609091008	42 DN40 PN16	4	M16	8,8	8	8	DN40	DN40 EPDM
1609091009	54 DN50 PN16	4	M16	8,8	8	8	DN50	DN50 EPDM
1609091002	76,1 DN65 PN16	4	M16	8,8	8	8	DN65	DN65 EPDM
1609091003	88,9 DN80 PN16	8	M16	8,8	8	16	DN80	DN80 EPDM
1609091000	108 DN100 PN16	8	M16	8,8	8	16	DN100	DN100 EPDM
1609091010	139,7 DN125 PN16	8	M18	8,8	8	16	DN125	DN125 EPDM
1609091011	168,3 DN150 PN16	8	M20	8,8	8	16	DN150	DN150 EPDM

5.8 A KAN-therm Steel és KAN-therm Inox rendszerek golyóscsapjai



A golyóscsapok a KAN-therm csővezetékekre való közvetlen rászerezésre szolgálnak, az „M” profilban a radiális prés technológia használatával. Mindkét oldalon préselt csőcsonkok vagy rápréselt csőcsonkok és lapos tömítéssel ellátott félkötések változatai állnak rendelkezésre. A munkanyomás 16 bar, -35 és +135 °C közötti munkahőmérsékleten (rövid távon 150 °C). A szelepek lehetővé teszik a szerelés egy részének a levágását. Teljesen nyitott állapotban a szelep nyomásesése minimális. A szelepekre 5 éves gyártói garancia van érvényben.

Szerelési rendszer	A KAN-therm Steel rendszer	A KAN-therm Inox rendszer
Építési anyagok	<ul style="list-style-type: none"> ■ test – szénacél 1.0345 (RSt 37-8) elektrohor-ganyzott, 8÷15 µm rétegvastagsággal, ■ golyó – réz CW617N vagy rozsdamentes acél 1.4401, ■ tengely és aljzat – rozsdamentes acél 1.4401, ■ kar – szállal erősített nejlon PA66, ■ csőcsonktömítés – EPDM70, ■ golyótömítés – PTFE. 	<ul style="list-style-type: none"> ■ test – rozsdamentes acél 1.4401, ■ golyó – rozsdamentes acél 1.4401, ■ tengely és aljzat – rozsdamentes acél 1.4401, ■ kar – szállal erősített nejlon PA66, ■ csőcsonktömítés – EPDM70, ■ golyótömítés – PTFE.
Munkanyomás	16 bar	
Munkahőmérséklet	-35 ÷ 135 °C	
Maximum hőmérséklet	150 °C	
Krimpelési profil	M	
Szín	ezüst, fekete karral	
Jelölés	System KAN-therm Manufactured in Denmark by BROEN	
Tanúsítvány	ITB KOT	

KAN-therm Steel ball valves can be used in compressed air systems with the following requirements:

- a maximális páratartalom nem haladja meg a 880 mg/m³ - 3. osztályú az ISO 8573 szerint
- és maximális olajtartalom 25 mg/m³ - 5. osztályú az ISO 8573 szerint.

A KAN-therm Inox golyóscsapok sűrített levegős rendszerekben a következő követelményekkel használhatók:

- és maximális olajtartalom 25 mg/m³ - 5. osztályú az ISO 8573 szerint.

A KAN-therm Steel és a KAN-therm Inox szelepek sem szállíthatnak ásványi olajokat tartalmazó sűrített levegőt.

5.9 Megjegyzések üzemeltetéshez

Potenciálkiegyenlítés

Minden kész fémszerelést elektromos potenciálkiegyenlítő csatlakozásokkal kell ellátni, azaz földelni kell, hogy elkerüljük a kósza áramokat és az érintkezési korrózió kialakulását.

Az érvényben lévő előírások szerint a földelő vezetékek csatlakoztatását hegesztéssel vagy menetes bilincsekkel, a csővezetékek csatlakozásait csavaros bilincsekkel kell kialakítani. A megfelelő potenciálkiegyenlítéshez a következőkre van szükség:

1. Tájékozódjon az épületben alkalmazott áramütésvédelmi megoldásról (földelési módról).
2. Csatlakoztassa a kiegyenlítő vezetékét a csőhöz a megfelelő bilincssel. Az érintkezési korrózió veszélyének kiküszöbölése érdekében a bilincset a cső típusának megfelelően kell kiválasztani.
3. Az összes egyedi csővezeték elágazásának soros csatlakozását potenciálkiegyenlítő vezetékekkel végezze el, és kösse össze az épület tárgyának fő földelő gyűjtőrúdjával.



Figyelem!

Távolítsa el a szigetelést, a fényezést és a szennyeződést a csőről a bilincsek összeszerelési helyein.

A csőrendszerből a potenciálkiegyenlítő rendszer földelő gyűjtőrúdjáig vezető elektromos vezetékek hosszának a lehető legrövidebbnek kell lennie.

Az épületben az elektromos potenciálkiegyenlítő rendszer számításait megfelelő képesítéssel rendelkező személynek kell elvégeznie.

1. Gáz
2. Szigetelő réteg
3. Központi fűtés
4. Alapozó földelés
5. Víz
6. Szennyvízcsatorna

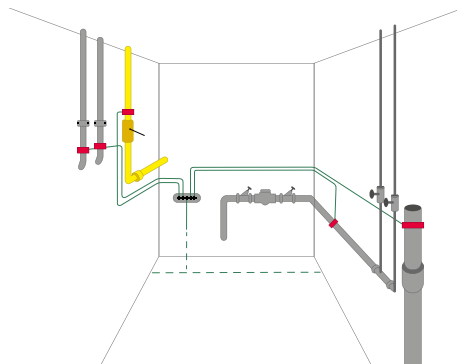

5.10 Szállítás és tárolás

- A KAN-therm Steel (szénacél) és a KAN-therm Inox (rozsdamentes acél) elemeit külön kell tárolni.
- Ne tárolja a rendszer elemeit közvetlenül a földön (pl. talajon vagy betonon).
- Ne tárolja a rendszer elemeit kémiai oldatok közelében.
- A csőkötegeket fa raklapokon kell tárolni és szállítani (kerülje a közvetlen érintkezést más acélelemekkel, pl. csőállványokkal).
- Szállítás, be- és kirakodás során fokozottan ügyeljen arra, hogy ne karcolja meg vagy károsítsa a csöveket vagy a szerelvényeket – ne dobja, húzza vagy hajlítsa meg őket.
- A rendszer elemeinek tárolására kialakított helyiségnek száraznak kell lennie.
- Tárolásuk, összeszerelésük és használatuk során a csőfelületek nem érintkezhetnek hosszú ideig közvetlenül vízzel vagy nedvességgel.



A rendszer elemeinek tárolásával és szállításával kapcsolatos részletes információkért látogasson el a www.kan-therm.com oldalra.

Jegyzetek

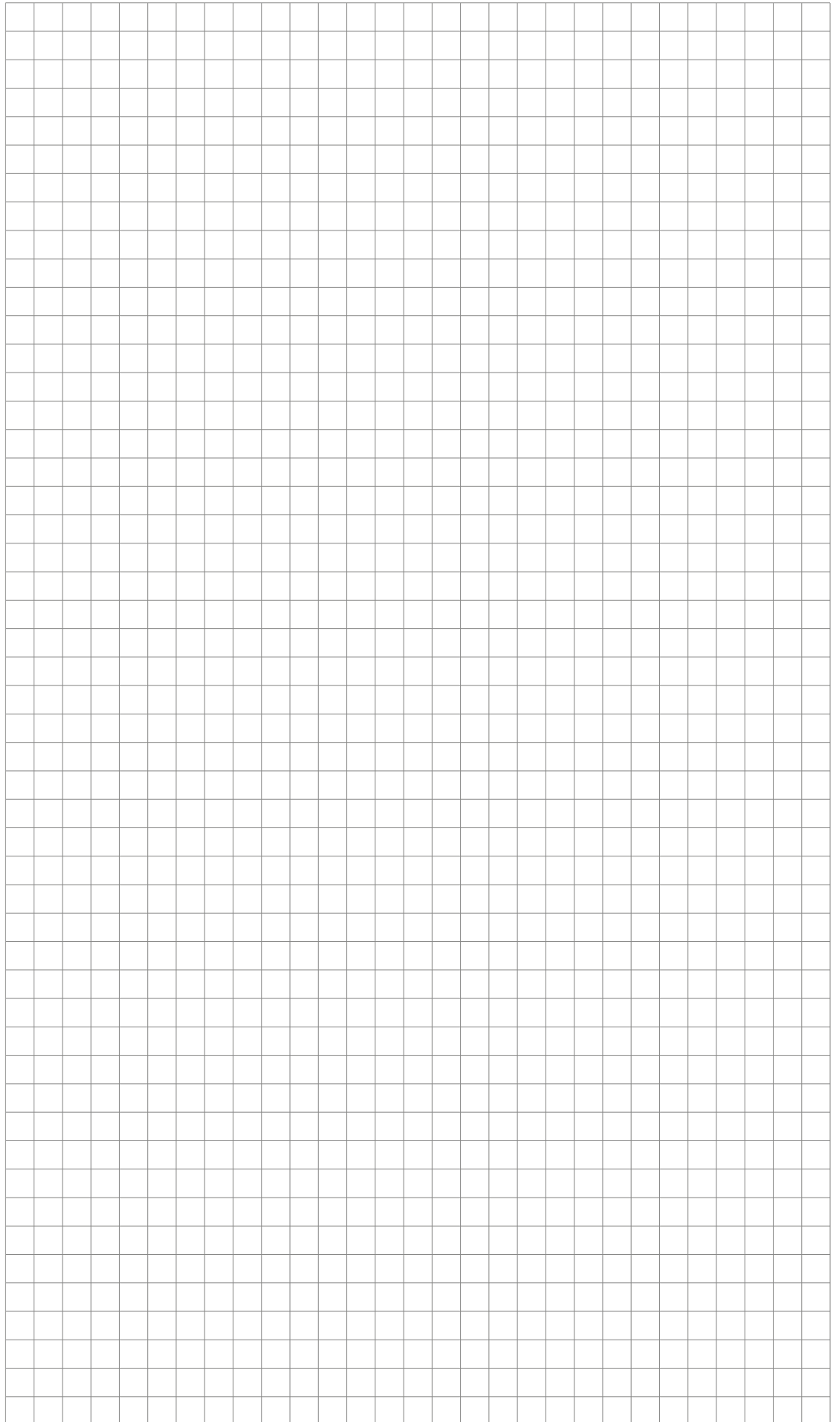

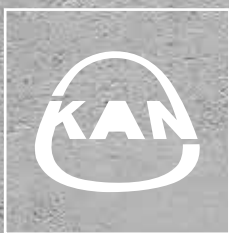

Install your **future**



SYSTEM **KAN-therm**

Copper

Modern megközelítés
a klasszikus megoldásokhoz

Ø 12-108 mm

Tartalomjegyzék

6 SYSTEM **KAN-therm** Copper

6.1	Csatlakozások modern technológiája	145
6.2	Prés csatlakozások technológiája	146
6.3	Alkalmazási lehetőségek	146
6.4	Előnyei	146
6.5	Csatlakozások kivitelezése	147
6.6	Szerszámok	152
6.7	Szerszámok – Biztonság	154
6.8	LBP funkció	155
6.9	Részletes információk	155
6.10	Hőtágulási és hővezető képesség adatok	156
6.11	Alkalmazási tanácsok	156
6.12	Menetes csatlakozás, más KAN-therm rendszerekhez való csatlakozás	157
6.13	Karimás csatlakozások	158
6.14	Szállítás és raktározás	158



6 SYSTEM KAN-therm Copper

A KAN-therm Copper rendszer kiváló minőségű, Ø12-108 mm átmérővel rendelkező, rézből és bronzból készült szerelvények rendszere.

6.1 Csatlakozások modern technológiája

A KAN-therm Copper rendszer által alkalmazott „press” csatlakozási technológia biztosítja a megbízható és gyors csatlakozásokat, a szerelvények és a csövek krimpelésével. Az összeszerelés széles körben elérhető prérsszerszámok segítségével hajtható végre, e folyamat kiküszöböli az összezsavarás vagy összehegesztés szükségességét.

A KAN-therm Copper rendszer szerelvényei kiváló minőségű Cu-DHP rézből és 2.109-es bronzból készülnek.

A „press” technológiának köszönhetően az elemek csatlakoztatásánál minimális a csőszűkület, ez jelentősen csökkenti a teljes rendszer nyomásvesztését és kiváló áramlási körülményeket biztosít.

6.2 Prés csatlakozások technológiája

A KAN-therm Copper rendszer csatlakozásainak szivárgásmentességét a speciális O-gyűrűs tömítések és az „M” bilincprofil biztosítja a szerelvény három fő pontján.

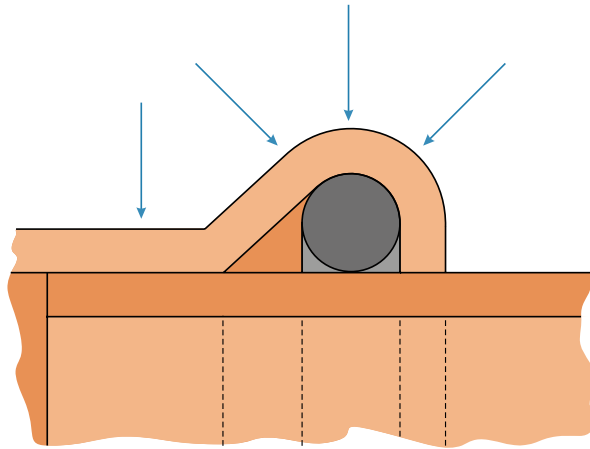

6.3 Alkalmazási lehetőségek

- ivóvíz hálózatokhoz,
- fűtési hálózatokhoz,
- hűtő (zárt vagy nyitott) hálózatokhoz,
- sűrített levegő hálózatokhoz,
- napenergia és fűtőolaj hálózatokhoz.

6.4 Előnyei

- egyszerű és gyors csatlakozási technológia – “press”,
- a legnépszerűbb a piacon, nagyon pontos, hárompontos M bilincprofil,
- gyors és biztonságos összeszerelés, forrasztás és csavarás nélkül,
- széles átmérő választék: 12–108 mm,
- LBP funkció – a teljes átmérő tartományában,
- a szerelvények speciális kialakítása, mely biztosítja a könnyű csőrögzítést,
- nagy ellenálló képesség a korrózióval szemben,
- tűzvédelmi szempontból biztonságos az összeszerelés és az üzemeltetés során,
- kimagaslóan esztétikussá teszi a telepített hálózatot.

6.5 Csatlakozások kivitelezése

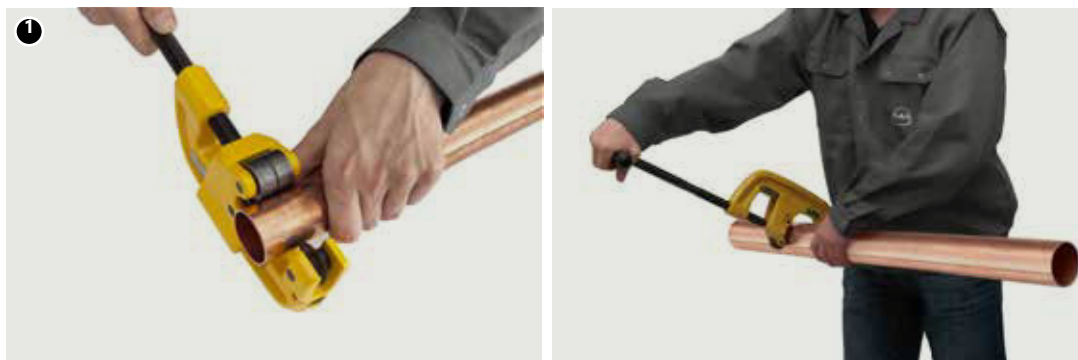

1 Csővágás

A csövet vágjuk a csőtengelyhez viszonyítva merőlegesen, korongos csővágóval (a vágásnak teljesnek kell lennie, a bevágott csőrészeket ne törjük le). Használhatóak más szerszámok is abban az esetben, ha a vágás merőleges marad és nem sérti fel, töredezi szét a csővéget, és nem okoz más sérülést a csövön. Nem megengedett olyan szerszámok használata, amelyek jelentős mennyiségű hőt termelnek pl. lángvágó, fl ex stb.

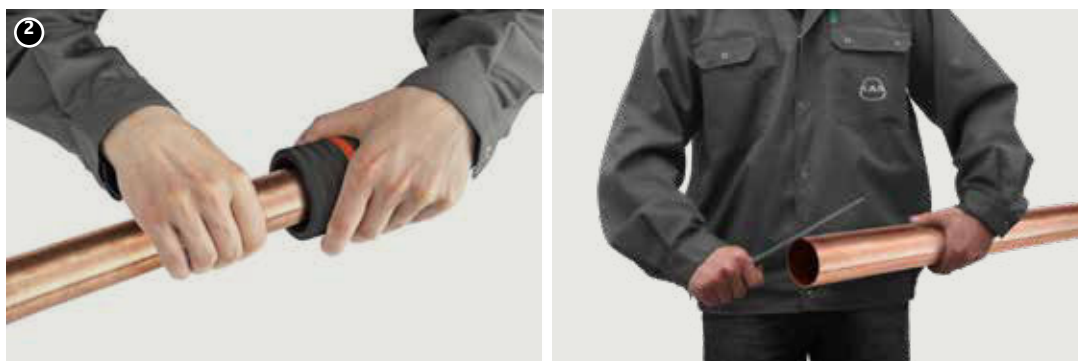

2 Chamfering of pipe edges

Kézi reszelő használatakor (66,7–108 mm-es átmérők esetében, félgömb keresztmetszetű acélreszelő) reszeljük meg a levágott csőszegélyt kívül és belül, távolítsuk el az esetleges reszeléket, mely felsértheti csatlakozáskor az O-gyűrűt.

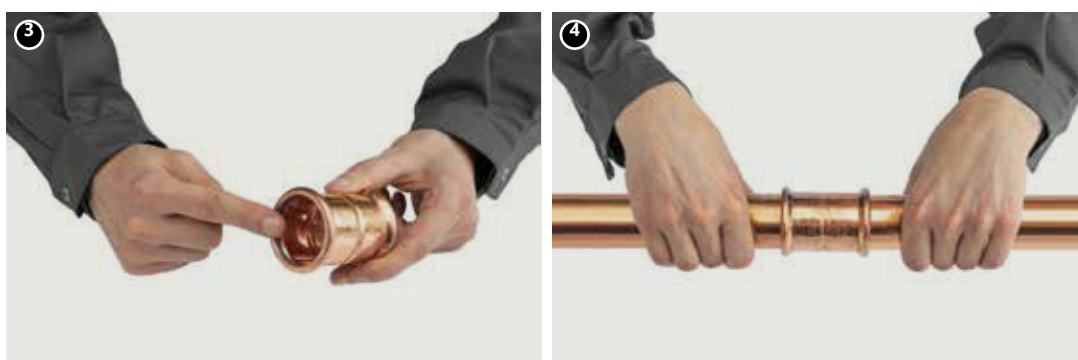

3 Ellenőrzés

Az telepítés előtt ellenőrizzük szemrevételezéssel, hogy meg van-e az O-gyűrű a szerelvényben, nem sérült-e, valamint hogy nincs-e valamilyen szennyeződés benne (reszelék, vagy éles sorja), melyek az O-gyűrű sérülését okozhatják a csőbetolási fázis közben. Valamint bizonyosodjunk meg róla, hogy a szomszédos szerelvények közti távolság nem kisebb, mint a megengedett minimális d_{\min} (page 150 table 1, Fig .1).

4 Cső és szerelvény csatlakoztatása

A krimpelés előtt a csövet tengelyével párhuzamosan toljuk be a szerelvénybe (megengedett enyhe csavaró mozdulat). Tilos bármilyen olaj, gépszír, vagy más betolás könnyítő zsiradék használata (csak víz és szappan oldata megengedett – sűrített levegővel végzett nyomáspróba esetén ajánlott).



5 Szerelvénybe való csőbetolási mélység jelölés

Több kötés egyszerre történő szerelésekor (csövek illesztékekbe csúsztatásakor), a következő kötések préselése előtt ellenőrizze a cső betolási mélységét. Ehhez egyszerűen ellenőrizze, hogy a csövet a lehető legmélyebbre tolták-e be.

A megfelelő erősségű kötés kivitelezéséhez ügyeljen rá, hogy a csövet elég mélyen (1. táblázat, 1. ábra) helyezze az illesztékbe.

A csőbetolási mélység azonosításának megkönnyítéséhez egyszerű filctollas jelölési módszer alkalmazható (építési körülmények között nem szükséges). Ez abból áll, hogy egy csövet a lehető legmélyebben betolnak egy illesztékbe, majd közvetlenül az illeszték szélé mellett megjelölik a csövet. Préselés után a jelölésnek az illeszték szélénél továbbra is látszódnia kell.

Speciális minták is használhatók a betolási mélység illesztéssel való ellenőrzés nélküli megjelölésére.

Figyelem: A betolási mélység megjelölésére szolgáló mintákat a KAN rendszer alapajánlata nem tartalmazza.

6 Szerelvények krimpelése

A krimpelés megkezdése előtt ellenőrizzük, hogy a szerszám megfelelően működik-e. Ajánlott a KAN-therm Copper rendszerhez tartozó krimpelők és szorítópofák használata.

Mindig ügyeljünk rá, hogy a csatlakozás átmérőjéhez megfelelő szorítópofát válasszunk ki. A szorítópofát helyezzük el a csatlakozáson, úgy hogy az alakja tökéletesen körbefogja az O-gyűrű helyét a szerelvényben (a szerelvény kidomborodó része). A krimpelő beindítása után a rávasalás folyamata automatikusan történik és nem lehet már megállítani. Ha valamilyen oknál fogva az összevasalási folyamat megszakad, akkor a csatlakozást bontsuk szét (vegyük ki), és készítsünk egy újat a helyes módon. Ha a szerelő a KAN-therm Copper rendszerhez tartozótól eltérő szerszámokkal rendelkezik, ezek használatának a lehetőségét meg kell beszélni a KAN műszaki részlegével.



7 42–108-as szerelvények krimpelése. Szorítópofák előkészítése.

A nagyobb átmérők (42, 54, 66,7, 76,1, 88,9, 108) krimpeléséhez speciális „Snap-on” típusú szorítópofákat használjunk.

A szorítópofát kinyitva helyezzük fel a szerelvényre. A pofa rendelkezik egy speciális bevágással, amit rá kell igazítani a szerelvény gallérjára (ahol az O-gyűrű található).



8 A szorítópofák, a szerelvényre való helyes felhelyezés után, készek a krimpelő csatlakoztatására.



9 Krimpelő csatlakoztatása a szorítópfákhoz

A krimpelőt, a korábban felszerelt megfelelő adapterrel együtt csatlakoztassuk a szorítópfához.

Kivétel nélkül ügyeljünk rá, hogy a krimpelő az adott szerszámhoz mellékelt használati utasításoknak megfelelően csatlakozzon a szorítópfához.

A csatlakoztatott krimpelőt be lehet indítani a teljes összekrimpelés érdekében.

10 Krimpelés

A krimpelő beindítása után a krimpelés folyamata automatikusan történik és nem lehet már megszakítani. Ha valamilyen oknál fogva az összevasalási folyamat megszakad, akkor a csatlakozást bontsuk szét (vegyük ki), és készítsünk egy újat a helyes módon. Az összevasalás után a krimpelő automatikusan visszatér az alapállásba. Ekkor vegyük ki a szorítópfából a krimpelőt (adaptert). A perem illesztékből való eltávolításához (42 és 108 mm közötti átmérő esetén) azt újra ki kell oldani, majd szétszerelni. A pfákat és bilincseket biztonságos, zárt helyen, kell tárolni.

Csatlakozás az összevasalás előtt és után

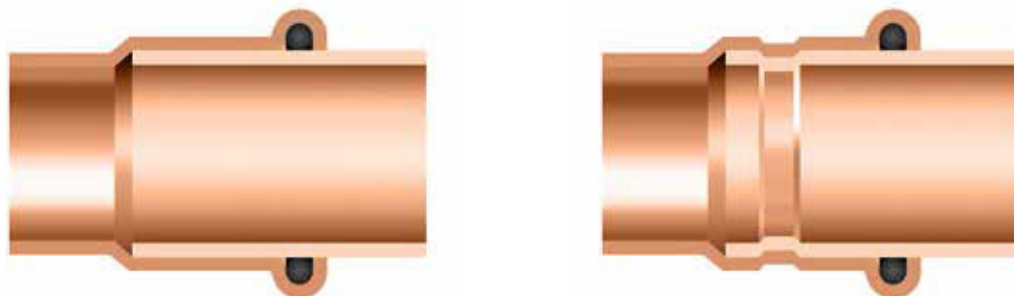

Rögzítési távolságok

Ø [mm]	A [mm]	d _{min} [mm]	c _{min} [mm]
12	17	10	40
15	20	10	40
18	20	10	40
22	21	10	40
28	23	10	60
35	26	10	70
42	30	20	70
54	35	20	70
66,7	50	30	80
76,1	50	55	80
88,9	64	65	90
108	64	80	100

minimális távolság két összevasalt szerelvény közt.

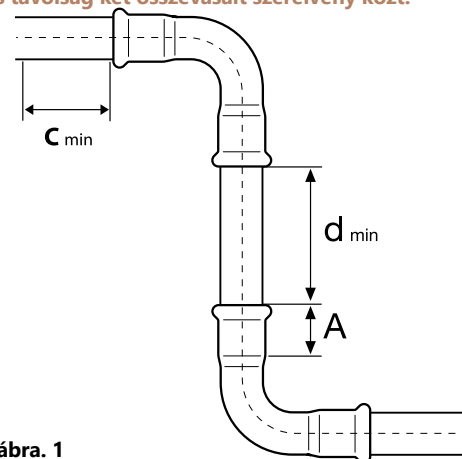

ábra. 1

A – a szerelvénybe való csőbetolási mélység,

d_{min} – szerelvények közt minimális távolság, az összevasalás helyes kivitelezése szemszögéből,

c_{min} – a szerelvény és a fal közötti minimális távolság.

2. Táblázat Minimális rögzítési távolságok

Ø [mm]	2 ábra		3 ábra		
	a [mm]	b [mm]	a [mm]	b [mm]	c [mm]
12-15	56	20	75	25	28
18	60	20	75	25	28
22	65	25	80	31	35
28	75	25	80	31	35
35	75	30	80	31	44
42	115*	75*	115*	75*	75
54	120*	85*	120*	85*	85
66,7	145*	110*	145*	100*	100
76,1	140*	110*	165*	115*	115
88,9	150*	120*	185*	125*	125
108	170*	140*	200*	135*	135

*"Snap-on" típusú szorítópfákra vonatkozik

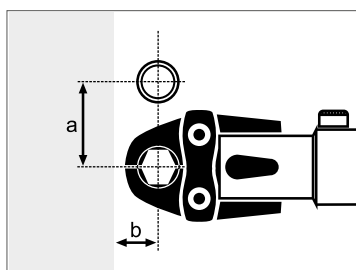

2 ábra

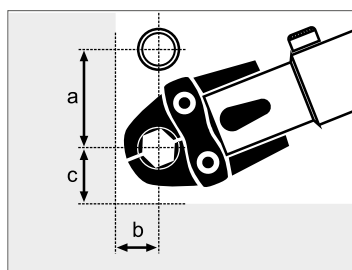

3 ábra

6.6 Szerszámok

A használt átmérőtől függően a KAN-therm számos szerszám konfigurációt biztosít. Az optimális szerszámkészlet kiválasztása érdekében az alábbi táblázatot használjuk:

3. Táblázat szerszám kiválasztása: KAN-therm Cooper rendszer

Gyártó	Présfogótípusok		Átmérő [mm]	Összevasaló pofák/láncok		Adapter	
	Leírás	Kód		Leírás	Kód	Leírás	Kód
NOVOPRESS	ACO203XL EFP203 ¹⁾	1948267181 1948267210	12 ¹⁾	[J] M	1948267134	-	-
			15 ¹⁾	[J] M	1948267135	-	-
			18 ¹⁾	[J] M	1948267137	-	-
			22 ¹⁾	[J] M	1948267139	-	-
			28 ¹⁾	[J] M	1948267141	-	-
			35 ¹⁾	[J] M	1948267143	-	-
			42 ¹⁾	M	1948267119	ZB203	1948267000
			54 ¹⁾	M	1948267121		
			66,7	M	1948267089		
			76,1	M	1948267145	ZB221	1948267005
	88,9	M	1948267044				
	108 × 1,5**	M	1905267017				
				ZB221 ZB222	1948267005 1948267007		
	108 × 2,0**	M	1948267038				
	ACO102 ACO103	1948055007 1948267208	12	[J] M	1936267268	-	-
15			[J] M	1948267093	-	-	
18			[J] M	1948267095	-	-	
22			[J] M	1942121002	-	-	
28			[J] M	1948267097	-	-	
35			[J] M	1942121004	-	-	
REMS	Power-Press SE Akku-Press Power-Press ACC	1936267160 1936267152 1936267219	12	[J] M	1948267046	-	-
			15	[J] M	1948267048	-	-
			18	[J] M	1948267052	-	-
			22	[J] M	1948267056	-	-
			28	[J] M	1948267061	-	-
			35	[J] M	1948267065	-	-
			42	PR-3S M	-	Z2	-
54	PR-3S M	-					
KLAUKE	KAN-therm Mini	1936055008	15	M	1936267278	-	-
			18	M	1936267279	-	-
			22	M	1936267280	-	-
			28	M	1936267282	-	-
KAN-therm	AC 3000 DC 4000	1936267240 1936267239 1936267238	15	M	1936267249	-	-
			18	M	1936267250	-	-
			22	M	1936267251	-	-
			28	M	1936267252	-	-
			35	M	1936267253	-	-

1) Korlátozott átmérő tartomány - használja a kiválasztott présfőpákat

** 108 × 1,5 mm-es szorítópofát kell használni a 108 × 1,5 mm-es rézcsövekhez.

108 × 2,0 mm-es szorítópofát kell használni a 108 × 2,0 mm-es rézcsövekhez.

NOVOPRESS szerszámok:

1. ACO102 akkumulátoros prés
2. ACO103 akkumulátoros prés
3. PB1 M 15–35 mm szorítópofa



1. ACO203XL akkumulátoros prés
2. PB2 M 12–35 mm szorítópofa
3. M 35–108 mm Snap On



4. ZB 203 adapter
5. ZB221, ZB222 adapter



1. EFP203 elektromos prés
2. PB2 M 12–28 mm krimpelő
3. M 35–54 mm Snap On

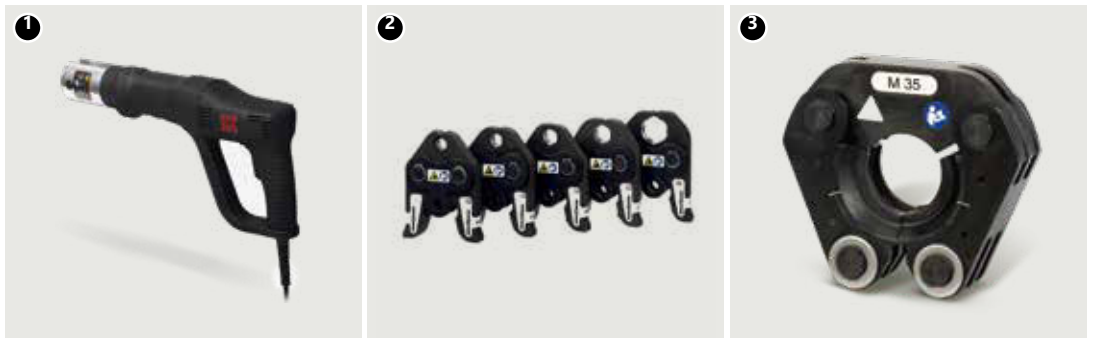

4. ZB203 adapter

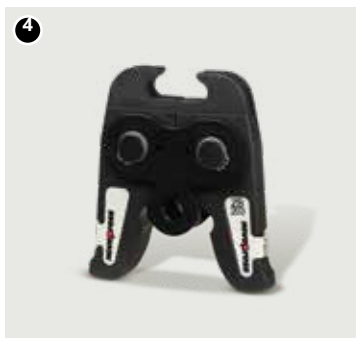

REMS szerszámok:

1. Electric press Power-Press ACC
2. Battery-powered press Akku-Press
3. Electric press Power-Press SE
4. M 12–35 mm szorítópofa

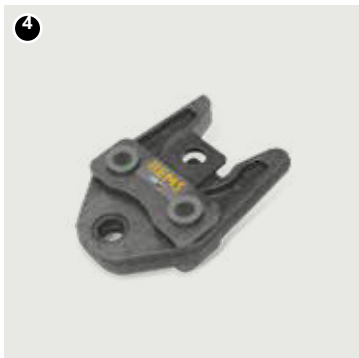
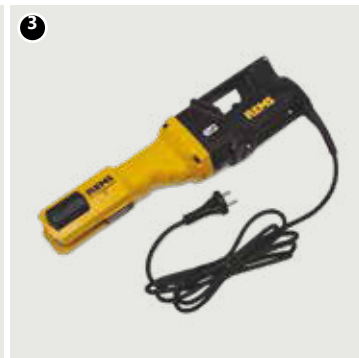

KLAUKE eszközök

1. Akkumulátoros prés KAN-therm Mini
2. SBM M15–28 mm-es pófák



KAN-therm eszközök:

1. Electric press KAN-therm AC 3000
2. Akkus préselő szerszám KAN-therm DC 4000
3. KAN-therm M22 – 54 mm-es pófák



6.7 Szerszámok – Biztonság

Minden szerszámot a rendeltetésének megfelelően és a gyártói útmutatásokkal megegyezően használjunk. Más céllal való alkalmazásuk, vagy más módon való használatuk nem rendeltetészerű használatnak minősül. A rendeltetéssel megegyező használat esetében is be kell tartani a használati utasításban foglaltakat, a karbantartási követelményeket és az aktuális, idevágó munkavédelmi előírásokat. E szerszámmal végzett bármilyen jellegű munka, mely nem felel meg a rendeltetészerű használatnak, járhat a szerszám, vagy kiegészítőinek megsérülésével, vagy a csővezetékek megrongálódásával. Ennek következménye lehet szivárgás és/vagy cső és szerelvény csatlakozási pontjainak sérülése.

6.8 LBP funkció

Minden KAN-therm Copper rendszerbe tartozó 12-108 mm átmérőjű szerelvény rendelkezik LBP (le nem vasalt csatlakozás jelzése – „nem levasalt, azaz nem szivárgásmentes” -LBP- Leak Before Press) funkcióval. A LBP funkciót a speciálisan kialakított szerelvények látják el (szerelvénycsonk ovális).



MEGJEGYZÉS:

A DVGW irányelvei szerint az LBP funkció kontrollált szivárgásnak tekinthető a következő nyomásokon:

- sűrített levegős szerelések 1,0 és 3,0 bar között,
- vízzel feltöltött szerelések esetén 1,0 és 6,5 bar között.

1. Le nem krímpelt LBP csatlakozás jelzése.

2. A LBP funkciót az oválisan kialakított szerelvények valósítják meg.

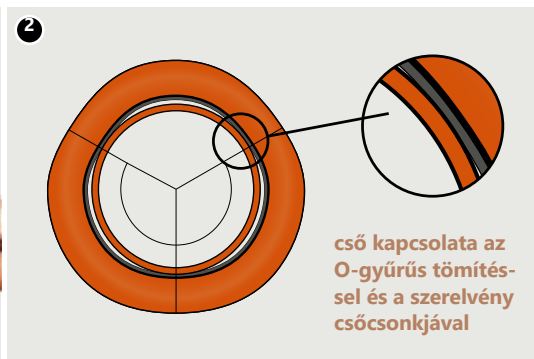

6.9 Részletes információk

Szerelvények – alapanyagok

- Cu-DHP réz (CW024A) és 2.109 bronz,

Csövek – alapanyagok és megfelelés

A KAN-therm Copper rendszerben csak szerelvények találhatóak. Ennek okán e rendszerhez használt csöveknek meg kell felelniük bizonyos követelményeknek és adott tulajdonságokkal kell rendelkezniük:

- a EN 1057 R220/R250/R290 szabványnak kel megfelelnie a rézcsöveknek.

4. Táblázat A KAN-therm Copper rendszerrel kombinálható, jóváhagyott rézcsövek



Ø [mm]	Falvastagság [mm]									
	0,6	0,7	0,8	0,9	1,0	1,1	1,2	1,5	2,0	2,5
12	R250				R220					
15		R250			R220 R250 R290					
18					R250 R290					
22				R250	R250 R290	R220				
28				R250	R290		R250	R290		
35					R290		R250 R290	R290		
42					R290		R250 R290	R290		
54					R290		R250 R290		R290	
66,7							R250 R290		R290	

4. Táblázat A KAN-therm Copper rendszerrel kombinálható, jóváhagyott rézcsövek

Ø [mm]	Falvastagság [mm]									
	0,6	0,7	0,8	0,9	1,0	1,1	1,2	1,5	2,0	2,5
76,1								R250 R290	R290	
88,9									R290	
108								R250 R290	R290	

A táblázatban szereplő értékek a szakítószilárdságra vonatkoznak (220, 250 és 290 N/mm²).
Vannak lágy, közepesen kemény és kemény csövek – R220, R250 és R290. Minél nagyobb az érték, annál keményebb a cső anyaga.

O-gyűrűk

O-gyűrű neve	Tulajdonságai és üzemi paraméterei	Alkalmazása tömítőként
EPDM (fekete) 	<ul style="list-style-type: none"> max. üzemi nyomás 16 bar (10 bar sűrített levegő esetén) üzemi hőmérséklet -20 °C és +110 °C időnként lehet +135 °C 	<ul style="list-style-type: none"> ivóvíz központifűtés hűtővíz (zárt és nyitott hálózatok esetében) sűrített levegő (olajtartalom legfeljebb 25 mg/m³) hajók csővezeték hálózata
FPM (green) 	<ul style="list-style-type: none"> max. üzemi nyomás 16 bar üzemi hőmérséklet -20 °C és +200 °C időnként lehet +230 °C 	<ul style="list-style-type: none"> napelemes hálózatok* sűrített levegő semleges gáz hálózatok gázolaj szállító hálózatok Figyelem!! Ne használjuk tiszta, forró víz hálózatokban.

* a paramétertartományt a PN EN 1254-2 szerint alkalmazza. Munkahőm. ≤ +120 °C, max. üzemi nyomás 16 bar ≤ 54 mm átmérő esetén, 10 bar > 54 mm átmérő esetén



A Copper szerelvények alap kivételben EPDM-gyűrű tömítéssel rendelkeznek, a FPM tömítést külön kell beszerezni.

Speciális alkalmazás esetében, például olajtartalmú vagy magas hőmérsékletű és párolgó közegek esetében az FPM O-gyűrű tömítéseket külön kérésre szállítjuk le. Csere esetén a lecserélt standard EPDM és FPM O-gyűrű tömítéseket tilos újra felhasználni. A beltéri meleg- és hidegvizes területen vagy fűtésrendszereken kívüli alkalmazásokat minden egyes esetben egyeztetni kell a KAN műszaki részlegével.

6.10 Hőtágulási és hővezető képesség adatok

Anyag típusa	Hőtágulás okozta nyúlási együttható	Hőtágulási nyúlás 60 °C-os hőmérséklet növekedéskor egy 4 m-es szakasz esetében	Hővezetési képesség
	[mm/(m × K)]	[mm]	[W/m × K]
Copper	0,0170	1,02	397

6.11 Alkalmazási tanácsok

- A KAN-therm Copper rendszer Cu-DHP rézből és a 2.109 bronzból készült szerelvényei nem használhatók olyan létesítményekben, amelyek további mechanikai terhelésnek lesznek kitéve (pl. csővezetékerekre akaszzkodás, vandalizmus stb.),
- Az EN 1057 és a DVGW-GW 392 szabványnak megfelelő rézcsöveket a korrózió veszélye miatt nem szabad „forró” hajlítani. A „hidegen” hajlítás engedélyezett, abban az esetben, ha a minimális hajlítási sugár elve betartásra kerül, $R=3,5 \times D_{ext}$

- 54 mm-es csőátmérő felett ajánlott csak a csövek hajlítása,
- Ajánlott a KAN-therm Copper rendszer által forgalmazott kész ívek használata, vagy a 90° és a 45° könyökök használata,
- A csövek elvágásához ne használjon olyan szerszámokat, amelyek nagy hőmennyiséget generálnak, pl. lángvágót, sarokcsiszolót stb. A rézcsövek vágásához tekercsvágót (kézi vagy mechanikus) kell használni,
- Az épületrészek belsejében futó csővezetékek esetén a csővezetékeket a termális megnyúlások és az épület vegyi anyagaival szembeni védelem érdekében szigetelni kell. A külső korrózió elkerülése érdekében ügyeljünk arra, hogy a szigetelőanyagok ne tartalmazzanak még nyomokban sem ammóniát vagy vagy nitrátokat,
- Külső hőforrások (pl. összeforrasztó kábelek) használata esetén, a csőfalakat melegítve ügyeljünk, hogy a csőfal hőmérséklete nem lehet több 60 °C-nál.
- Ha az ebben a műszaki katalógusban szereplőktől eltérő közeget továbbít, akkor a KAN-therm Copper rendszer használatát egyeztetni kell a KAN műszaki részlegével
- A KAN-therm Copper rendszer alkalmazásával megépített vezetékrendszereket elektromos kiegyenlítő csatlakozásokkal lássuk el,
- A válaszfalakba (pl. falakba vagy padlóba) beépített vízi készülékekhez vezető csövekneet mindig megfelelő anyagból készült bevonattal/védőborítással kell ellátni, hogy a cső biztosan ne érintkezzen az épület szerkezetével (zajkibocsátás miatt).

6.12 Menetes csatlakozás, más KAN-therm rendszerekhez való csatlakozás

A KAN-therm Copper rendszer kínálatában akár külső, akár belső menetes csatlakozók széles választéka található. Mivel a külső menetes szerelvények közt kúpos menetesek is vannak, ezért ajánlott, hogy a sárgaréz szerelvényekkel való menetes csatlakozás esetén csak külső menetes, egy kevés kóccal tömített réz idomokat alkalmazzunk.

Hogy ne legyen az összevasalt csatlakozás terhelve, célszerű előbb a menetes (összetekerős) csatlakozásokat kivitelezni és csak utána összevasalni a többit.

Menetek tömítése

A menetes csatlakozásoknál ajánlott a kenderkóc használata, de csak annyit, hogy a menet teteje még látható legyen. Túl nagy mennyiségű kenderkóc használata tönkre teheti a menetet. A menet első lejtője alá feltekert kenderkóc segítségével megelőzhető a ferde összecsavarozás és ezáltal a menet elnyírása.



Figyelem!

Ne használjunk vegyi szigetelőanyagokat, ragasztókat.

A KAN-therm Copper rendszer elemei csatlakoztathatóak (menetes vagy karimás technikával) más anyagból készült elemekkel (lásd. az alábbi táblázat).

A KAN-therm Copper rendszer más anyagból készült elemekhez való csatlakoztatása

Csővezeték rendszer típusa	Csövek/csőidomok				
	Réz	Bronz/sárgaréz	Szénacél	Rozsdamentes acél	
Copper	zárt	igen	igen	igen	igen
	nyitott	igen	igen	nem	igen

Emlékezzünk, hogy a réz elemek közvetlen csatlakoztatás a horganyzott szénacél elemekhez (pl. csőhöz) érintkezési korróziót okozhat.

Ez az eljárás oldható menetes csatlakozások (a KAN-therm Copper menetes illesztékei rézből és bronzból készülnek – rozsdamentes szénacéllal való közvetlen érintkezésük elfogadható) és elasztomertömítést használó szétválasztható peremcsatlakozások alkalmazásával elkerülhető.

1. KAN-therm Copper,
2. rozsdamentes acél peremcsavar és -anya
3. elasztomer vagy száltömítés
4. műanyag házzal ellátott fémalátét
5. KAN-therm Steel rendszer KAN-therm Inox vagy bármilyen hagyományos acélrendszer.

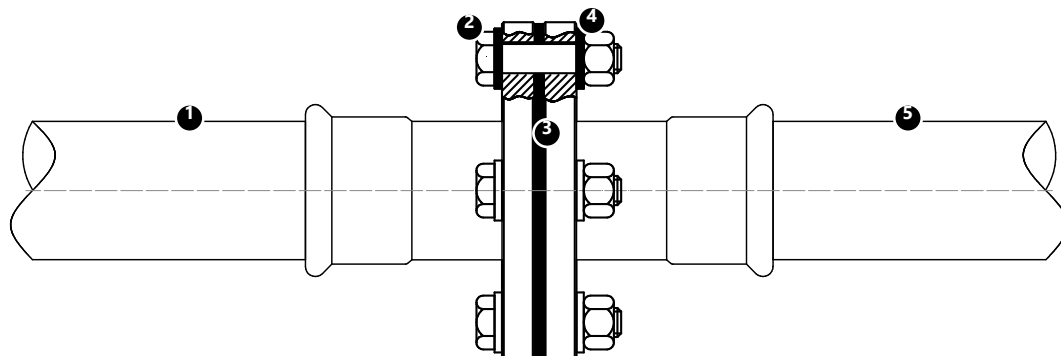

6.13 Karimás csatlakozások



Táblázat a karimás Copper csatlakozások kiválasztásához

Kód Katalógus	Méret	Csavarok/ anyák száma	Csavar mérete	Csavar osztálya	Anyá osztálya	Alátétek száma	Gallér	Lapos tömítés
2265091000	66,7 DN65 PN16	4	M16	8,8	8	8	DN65	DN65 EPDM
2265091004	76,1 DN65 PN16	4	M16	8,8	8	8	DN65	DN65 EPDM
2265091001	76,1 DN80 PN16	8	M16	8,8	8	16	DN65	DN65 EPDM
2265091002	88,9 DN80 PN16	8	M16	8,8	8	16	DN80	DN80 EPDM
2265091003	108 DN100 PN16	8	M16	8,8	8	16	DN100	DN100 EPDM

6.14 Szállítás és raktározás

- A KAN-therm Copper rendszer elemeit más fémrendszerektől elkülönítve kell tárolni.
- A rendszer elemeit ne tárolja közvetlenül a földön (pl. talajon vagy betonon).
- Ne tárolja a rendszer elemeit vegyi anyagok közelében.
- Szállítás, berakodás és kirakodás közben legyen különösen óvatos, hogy a csövek vagy az illesztékek felülete ne karcolódjon vagy sérüljön meg – ne dobja, húzza vagy hajlítsa el őket.
- A rendszer elemeinek tárolására kijelölt helyiségeknek száraznak kell lenniük.
- Tárolás, szerelés és használat alatt a termékek felületeit nem érheti hosszú távú, közvetlen érintkezés vízzel vagy párával.



Az elemek tárolásával és szállításával kapcsolatos részletes információk a www.kan-therm.com oldalon találhatóak.

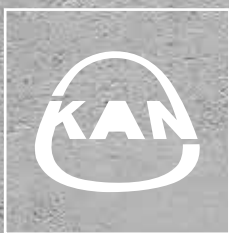

Install your **future**



SYSTEM **KAN-therm**

Szekrények és osztó-gyűjtők

Minőség és megbízhatóság

Tartalomjegyzék

7	Osztó-gyűjtők és szekrények radiátoros fűtéshez és ivóvíz-rendszerekhez	
7.1	KAN-therm InoxFlow osztó-gyűjtők	161
7.2	Szerelvényszekrények	162

7 Osztó-gyűjtők és szekrények radiátoros fűtéshez és ivóvíz-rendszerekhez

7.1 KAN-therm InoxFlow osztó-gyűjtők

A KAN-therm rendszer kínálatába tartoznak az 1 1/4" profilú rozsdamentes acélból készült 1.4301 (AISI 304) InoxFlow osztó-gyűjtők. Ezek az osztó-gyűjtők keresztcsőből állnak (le- és felszállógák), és GW 1" szerelvénycsatlakozásokkal és két rezgés csillapító elasztomer betéttel vannak ellátva. A felhasznált kiegészítő CW617N szerelvények nem nikkelezett sárgarézből készülnek.

Az osztó-gyűjtők 10 bar nyomáson és 80 °C hőmérsékleten üzemelnek (T_{\max} üzemi hőmérséklet = 90 °C).

Megengedett a kezelt víz és az írásban jóváhagyott, legfeljebb 50%-os keverésben, glikolos oldatokon alapuló fagyálló keverékek használata.

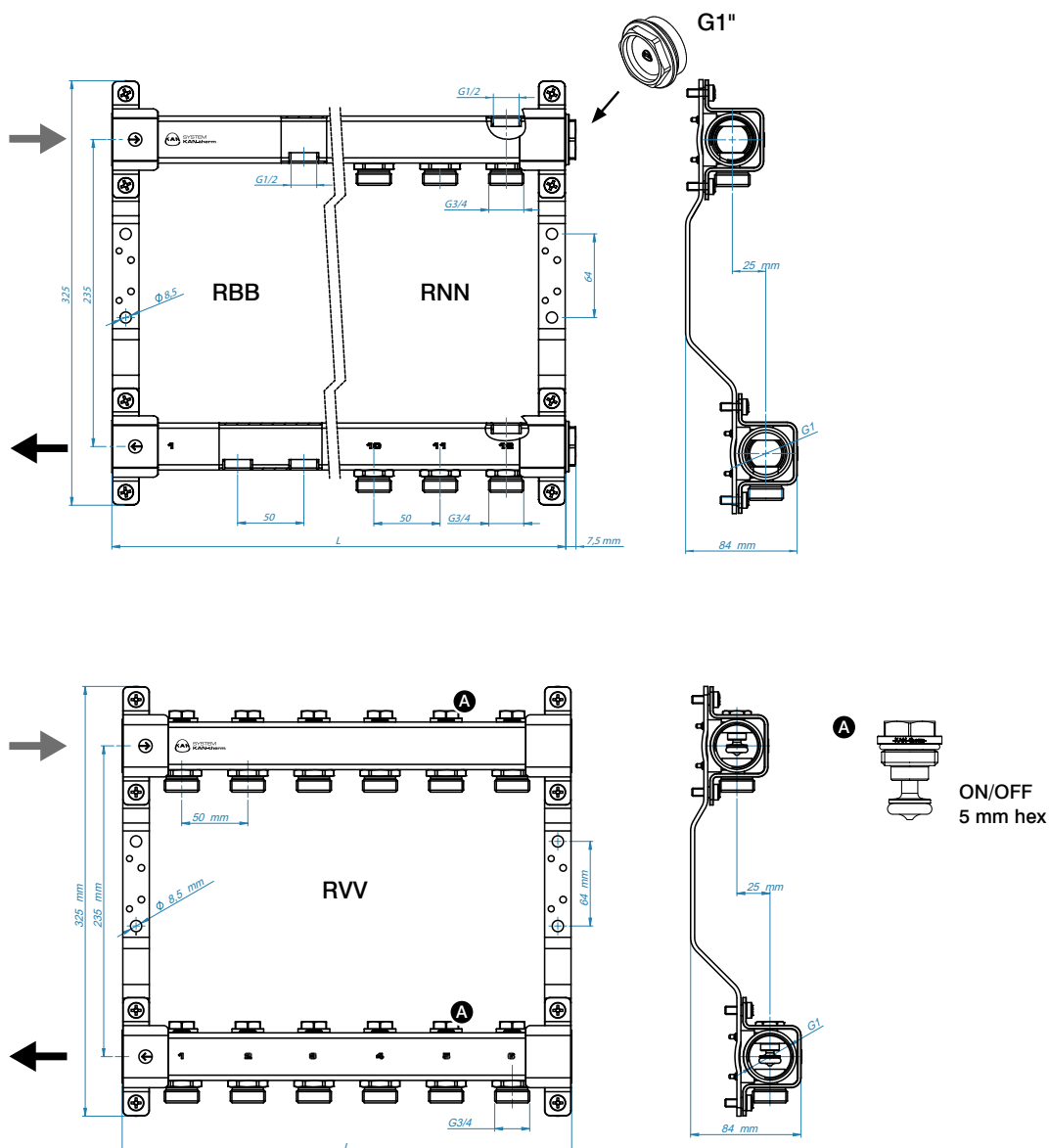

Felszereltségük függvényében az osztó-gyűjtőket szériákba soroljuk:



	L [mm]		
2	140 +7,5	140 +7,5	140
3	190 +7,5	190 +7,5	190
4	240 +7,5	240 +7,5	240
5	290 +7,5	290 +7,5	290
6	340 +7,5	340 +7,5	340
7	390 +7,5	390 +7,5	390
8	440 +7,5	440 +7,5	440
9	490 +7,5	490 +7,5	490
10	540 +7,5	540 +7,5	540
11	590 +7,5	590 +7,5	590
12	640 +7,5	640 +7,5	640

Felszereltség

- ½ colos hüvelyes menetek az egyes hálózatok kimenetéhez,
- ½ colos lyuk a keresztcsövek felső részén a légtelenítőszelephez,
- 1 colos tömítés a keresztcsövek jobb oldalán.

- G¾ colos csődugók 50 mm távolságban az egyes hálózatok kimenetéhez,
- ½ colos lyuk a keresztcsövek felső részén a légtelenítőszelephez,
- 1 colos tömítés a keresztcsövek jobb oldalán.

- G¾ colos csődugók 50 mm távolságban az egyes hálózatok kimenetéhez zárószelepekkel felszerelve,
- nyitott keresztcsövek mindkét oldalon.

7.2 Szerelvényszekrények

Az osztó-gyűjtőket leggyakrabban szerelvényszekrényekbe rejtik, hogy az illetéktelen személyeket távol tartsák. A KAN-therm kínálatába tartoznak mind a sík falfelületre szerelhető, mind az előkészített falmélyedésbe süllyeszthető szekrények. Minden szekrény mindkét oldalán horganyzott lemezből készül, és RAL 9016 (fehér) tartós lakkréteggel lett bevonva. A mélyedésbe szerelt szekrényeket ezenkívül fóliás réteg is védi. Minden szekrény érmés vagy csavaros zárral van felszerelve.

Süllyeszthető szerelvény szekrények

Slim

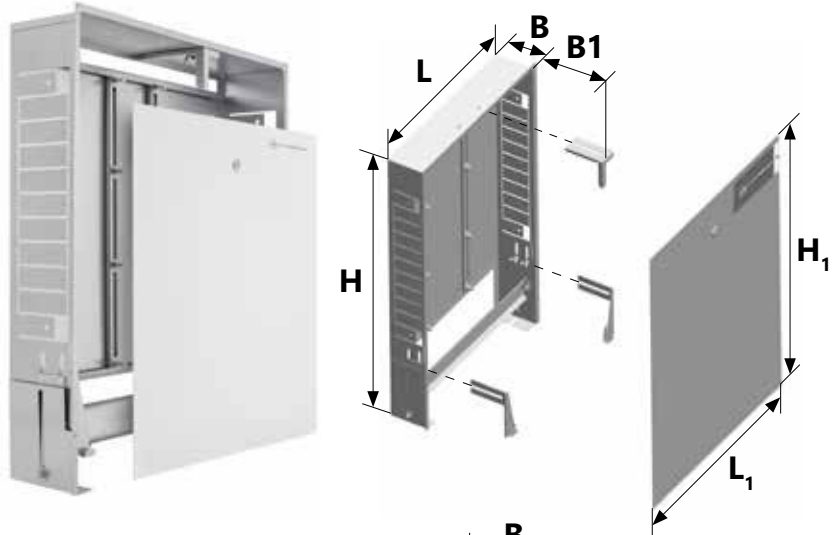

SWPS

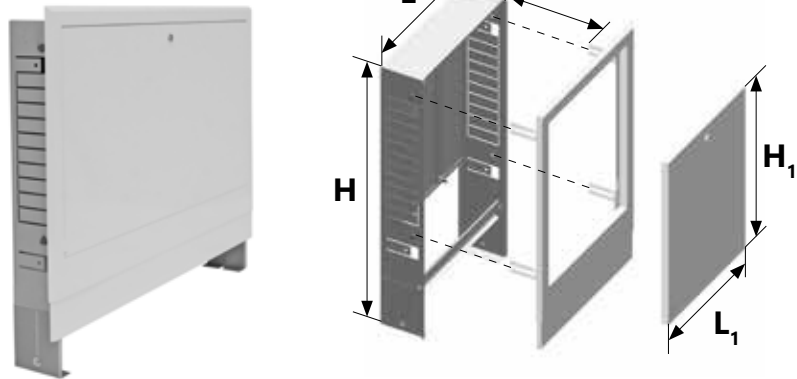

SWPSE

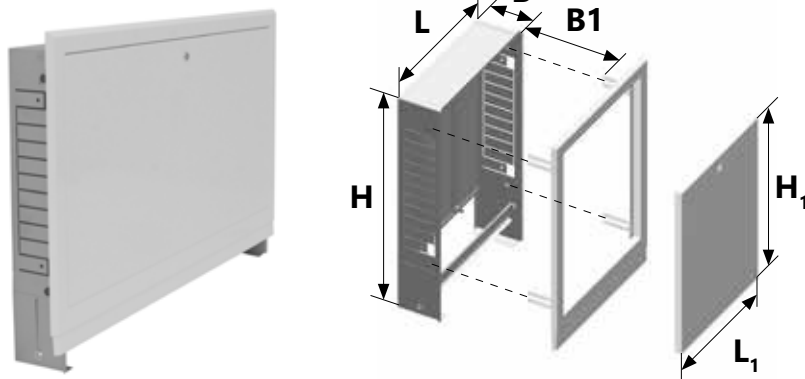

Típus	Méretetek [mm]						InoxFlow elosztó, hálózatok száma felszereltség	
	L	H	B	L1	H1	B1	-	-
Slim	Slim 350	350		418			5	3
	Slim 450	450		518			7	5
	Slim 580	580	560 - 660	648	595 - 725	112 - 162	9	7
	Slim 780	780		848			13	11
	Slim 930	930		998			13	12
SWPS	SWPS-4	350		340			5	3
	SWPS-6	450		440			7	5
	SWPS-10/3	580	680 - 780	570	434	0 - 50	9	7
	SWPS-13/7	780		770			13	11
	SWPS-15/10	930		920			13	12
SWPSE	SWPSE-4	350		340			5	3
	SWPSE-6	450		440			7	5
	SWPSE-10/3	580	680 - 780	570	434	0 - 50	9	7
	SWPSE-13/7	780		770			13	11
	SWPSE-15/10	930		920			13	12

Falsíkra szerelhető szerelvénysekrény

SWN

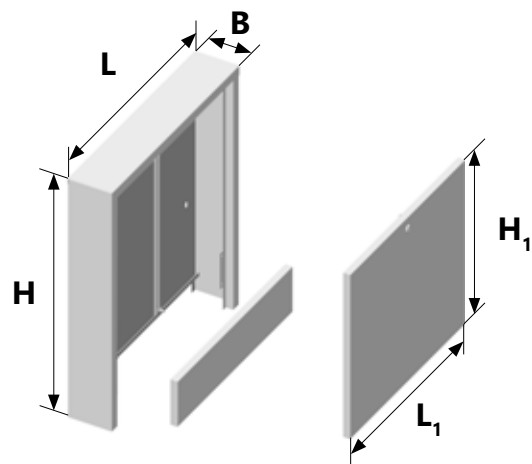

SWNE

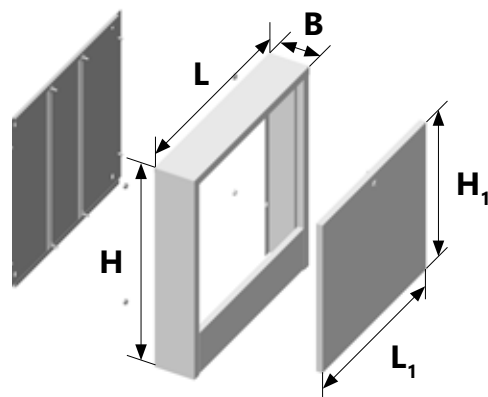

Típus	Méreték [mm]					InoxFlow elosztó, hálózatok száma felszereltség		
	L	H	B	L1	H1	-	-	
SWN	SWN-4	350	630	110	297	434	5	3
	SWN-6	450			397		7	5
	SWN-8	550			497		9	7
	SWN-10	650			597		11	9
	SWN-13	800			747		13	12
SWNE	SWNE-4	350	585	110	297	434	5	3
	SWNE-6	450			397		7	5
	SWNE-8	550			497		9	7
	SWNE-10	650			597		11	9
	SWNE-13	800			747		13	12



Install your **future**



SYSTEM **KAN-therm**

**Útmutató
a hálózat
tervezéséhez**

Tartalomjegyzék

8 SYSTEM **KAN-therm** tervezési és szerelési utasítások

8.1 KAN-therm rendszer szerelése 0 °C alatti hőmérsékleten	167
8.2 KAN-therm rendszer csővezetékeinek rögzítése	169
Csőbilincsek és tartók	169
PS fix pontok	170
Megtámasztás távolsága	175
8.3 Csővezetékek hőtágulásának kompenzációja	177
Lineáris hőtágulás	177
Hőtágulás kompenzáció	181
Rugalmas kar	181
KAN-therm rendszer kompenzátorok	184
Z-kompenzátor	184
Hullámlemez kompenzátorok a KAN-therm Steel/Inox acélcsövekből készült hálózatokhoz	185
Felszálló vezeték tágulásának kompenzációja	190
Falba/padlóba süllyesztett hálózatok hőtágulásának kompenzációja	191
8.4 KAN-therm hálózat fektetésének elvei	191
Falakon kívüli hálózatok – felszálló és alapvezetékek	191
KAN-therm hálózatok falakban vezetése	192
KAN-therm acélvezetékek fektetése	193
KAN-therm hálózat kialakítása	194
Osztó-gyűjtő rendszer	194
T-csatlakozós rendszer	195
Osztó-gyűjtő és T-csatlakozós rendszer (vegyes)	195
Hurkos rendszer	196
„Függőleges” rendszer	196
8.5 Műanyag csövekből készült vezeték-rendszerek csatlakoztatása a hőtermelőhöz	197
Radiátor csatlakoztatása	197
Oldalsó bekötésű radiátorok – vakolatra szerelés	197
Oldalsó betáplálású radiátorok – süllyesztett csőrendszerrel	198
Alsó betáplálású radiátorok – süllyesztett csőrendszerrel	198
Külső menetes csatlakozók fémcsövekhez	198
Vízellátó berendezések csatlakoztatása	199
Radiátor csatlakoztatása	200
Vízcsap csatlakoztatása	204
8.6 Sűrített levegős rendszerek a KAN-therm termék kínálatában	207
8.7 A KAN-therm rendszerek öblítése, tömítettségvizsgálata és fertőtlenítése	208
8.8 Telepített KAN-therm rendszer fertőtlenítése	210

8 SYSTEM KAN-therm tervezési és szerelési utasítások

8.1 KAN-therm rendszer szerelése 0 °C alatti hőmérsékleten

A műanyag KAN-therm rendszerek szerelését rendes körülményekben 0 °C feletti környezeti hőmérsékleten kell elvégezni. Szerelés során a kézikönyv előző fejezeteinek utasításait be kell tartani.

A hálózat kialakításának helyén felléphető változó időjárási viszonyok és környezeti hőmérséklet esetén, különös esetekben megengedett a KAN-therm rendszer műanyagból készült hálózatának -10 °C hőmérsékleten fektetése (a KAN-therm Steel, KAN-therm Inox és KAN-therm Copper acélrendszerek rendes körülményekben -10 °C környezeti hőmérsékleten is lehetséges).



Ilyen esetekben azonban, a hálózat megfelelő kivitelezése érdekében figyelembe kell venni az alábbi utasításokat.

KAN-therm ultraLINE

- fordítson különös figyelmet a vágószerszámokra a csövek elvágásakor – csak tiszta, éles pengéjű, nem csorbult csővágó ollókat használjon, a vágást a cső tengelyére merőlegesen végezze el,
- a csövek kitágítását megelőzően a csővégeket forró vízzel vagy levegővel melegítse fel – ügyeljen különösen is arra, hogy melegítéskor a csőfalak hőmérséklete ne haladja meg a 90 °C, **és ne használjon nyílt lángot,**
- a többrétegű cső fokozott merevsége miatt szükség lehet a tekercsből letekercselt cső hegyének körülbelül 5 cm-es levágására (ez nem vonatkozik a rudak formájában kiserelt csövekre).

KAN-therm Push

- különös figyelmet kell fordítani a csővágó szerszámokra – kizárólag tiszta, éles és nem csorbult csővágó olló alkalmazható, be kell tartani a vágás merőlegességét, a cső tengelyére merőlegesen,
- a csővégeket tágítás előtt meleg vízzel vagy levegővel fel kell melegíteni – különösen ügyelve arra, hogy a csőfalak hőmérséklete ne haladja meg a 90 °C, **ne használjon nyílt lángot,**

KAN-therm ultraPRESS:

- különös figyelmet kell fordítani a csővágó szerszámokra – kizárólag tiszta, éles és nem csorbult csővágó olló vagy görgős csővágó alkalmazható, be kell tartani a vágás merőlegességét,
- végezze el a csövek kalibrálását és élettörését minden csatlakozásnál (beleértve a színes gyűrűs szerelvényeket is),
- az alumíniumrétegű csövek nagyobb merevsége miatt a tekercsekből letekert cső hegyének kb. 5 cm-ét le kell vágni (a probléma nem érinti a rúdban szállított csöveket).

KAN-therm PP:

- kizárólag tiszta, éles és nem csorbult csővágó olló vagy görgős csővágó alkalmas, be kell tartani a vágás merőlegességét,
- különösen ügyelni kell arra, hogy az üvegszál kompozit csövek mechanikus terhelésnek ne legyenek kitéve,
- a csövek és szerelvények hegesztésének helyét biztosítani kell a fokozott légtömeg-mozgás ellen (a hegesztett elemeket szél által további lehűtése ellen védeni kell),
- feltétlenül be kell tartani az 50%-al meghosszabbított elemek hevítési idejét a hevített anyag plaszticitásának figyelése mellett,
- a PP Glass kompozit csövek esetében ajánlott a rudak végét kb. 5 cm-rel visszanyesni.

KAN-therm Steel:

- a hálózatot biztosítani kell az elemek belsejében előfordulható vízgőz lecsapódások ellen,
- amennyiben a nyomáspróbát 0 °C alatti környezeti hőmérsékleten kell elvégezni, a próbát kizárólag sűrített levegővel végezzük (a nyomáspróba után a rendszerből a vizet leereszteni tilos).

Ügyeljen arra, hogy a sűrített levegő ne tartalmazzon túlzott mértékben nedvességet (max. 880 mg/m³) és olajat (max. 25 mg/m³).

Valamennyi rendszer szerelése során ezen felül szükséges:

- A KAN-therm elemek és szerszámok használati feltételeivel megismerkedni,
- az elemek nem megfelelő szállítási módját vagy mechanikus terhelésüket feltétlenül kerülni,
- a szerelési környezeti hőmérsékletet feljegyezni a hőtágulás megfelelő kiszámítása és a hőtágulások kompenzációja megválasztása érdekében,
- elektromos szerszámok gyártói minimális üzemi hőmérsékletre és egyéb intézkedésekre vonatkozó utasításainak betartása, vízgőz lecsapódási körülményekben elektromos szerszámok használata tilos,
- a szerelés nyomástartásait fagyálló anyagokkal végezze (például a KAN műszaki részlege által jóváhagyott, glikol alapú keverékekkel) abban az esetben, ha fennáll a közeg megfagyásának veszélye, és közvetlenül a teszt után engedje le a teljes rendszert (MEGJEGYZÉS: a KAN-therm Steel rendszer esetén nem elfogadható), vagy a nyomástartásokat száraz (olajmentes) sűrített levegővel végezze el.

8.2 KAN-therm rendszer csővezetékeinek rögzítése

Csőbilincsek és tartók

A KAN-therm rendszer csöveinek térelhatárolókhöz rögzítéséhez különböző bilincsek alkalmasak. Szerkezetük a cső átmérőjétől és anyagától, valamint a hálózat üzemi paramétereitől és fektetési módjától függ.

KAN-therm rendszerben alkalmazott bilincsek



A bilincsek lehetnek műanyagból vagy fémből. A műanyag bilincsek kizárólag a KAN-therm ultraLINE, Push, ultraPRESS és PP rendszerekben csúszó pontként alkalmazhatók.

A padlóban és falhornyokban vezetett csővezetékekhez műanyag tiplis horgok és bilincsek alkalmazhatók.

KAN-therm ultraLINE, Push, ultraPRESS és PP rendszer csöveinek padlókon rögzítéséhez alkalmazott bilincsek.



A fémtartók (horganyzott acél) rezgés és hangcsillapító flexibilis betétekkel ellátottak. Valamennyi KAN-therm falon kívül vezetett hálózatokban csúszó (PP) és fix (PS) pontként alkalmazhatók. A betét nélküli fémbilincsek a KAN-therm műanyag csöveinek felületét és Steel csövek cinkrétegét felsérthetik, ezért nem alkalmazhatók. KAN-therm Inox csövek esetén nem használhatók kloridokat kibocsátó bilincsbetétek.

Az acél KAN-therm rendszerek esetén csőkampók nem alkalmazhatók.

A fix és csúszó pontok bilincsei nem rögzíthetők a csatlakozók helyén.

PP csúszó pontok

A csúszó pontoknak a csővezetékek tengelyirányú szabad mozgását (hőtágulás következtében) kell biztosítaniuk, ezért nem szerelhetők közvetlen a csatlakozóknál (minimális távolságának a csatlakozó szélétől meg kell haladnia a csővezeték szakasz ΔL maximális nyúlásának értékét).

Csővezeték útvonal irányának váltásánál az első csúszó pont a könyökidomtól való távolsága nem lehet kisebb az L_s rugalmas kar hosszától.

Csúszó pontok megfelelő elhelyezése
 L_s – rugalmas kar hossza,
 ΔL – a csőszakasz max. tágulása)

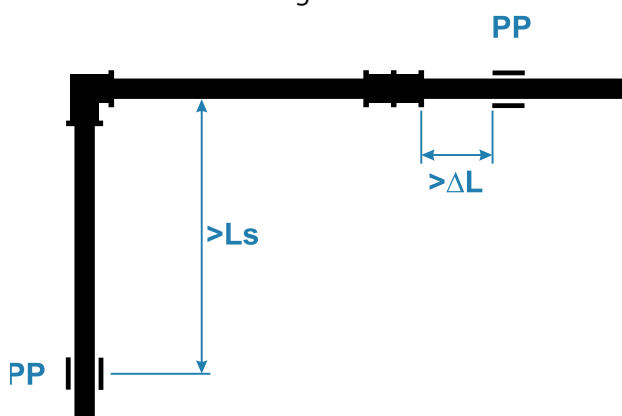

PS fix pontok

A fix pontok lehetővé teszik a tágulási erő megfelelő irányban terelését és a csővezeték kisebb szakaszokra osztását.

Fix pontok (PS) kialakításához flexibilis betétes horganyzott acél bilincsek alkalmazhatók, amelyek lehetővé teszik a csövek teljes fűtőkörön való stabilizálását. A bilincseket maximálisan meg kell húzni a csövön.

Elfogadható más bilincsek használata, ha a szerkezetük nem okoz károsodást a szerelési elemekben, és ugyanakkor lehetővé teszi a csővezeték tartós rögzítését.

A bilincseknek olyan szerkezetűeknek kell lenniük, hogy a tágulási erőket és a cső súlyából, valamint tartalmából eredő terheléseket át tudják venni.

A bilincseket térelhatárolókhöz rögzítő szerkezeteknek is megfelelő tartóssággal kell rendelkezniük, hogy a fenti erőket át tudják venni. A szerelőhurok helyes kiválasztását illetően forduljon a szállítóhoz.

Egy csővezetéken egy rögzített pont kialakításához használjon két bilincset a csatlakozás széleinek (T-idom, csatlakozó, kötés) rögzítéséhez vagy egyetlen, a két illeszték között található, azokat összekötő bilincset.

A fix pontot általában a csővezeték elágazása közelében szokás elkészíteni.

A PS fix pont rögzítése a szűkítő T-csatlakozón akkor lehetséges, ha az elágazás átmérője a fővezeték átmérőjénél több mint egy mérettel nem kisebb.

Polipropilén KAN-therm PP csővezetékek esetén elegendő egy, a csatlakozó toldatok között szorosan elhelyezett bilincs alkalmazása.

A rögzített pontok kialakítására más megoldás is megengedett, feltéve, hogy a kerületi szorítóerő megakadályozza, hogy a csővezetékek tengelyirányban elmozduljanak, ugyanakkor megóvjá a csővezetékeket a mechanikai sérülésektől.

A rögzített pontok elrendezése a létesítmény termikus megnyúlásának kompenzálására elfogadott megoldásból származik, és ezt a műszaki tervbe bele kell foglalni.

Fix pont KAN-therm ultraPRESS, ultraLINE, Push rendszer csővezeték egyenes szakaszán kivitelezésének példája

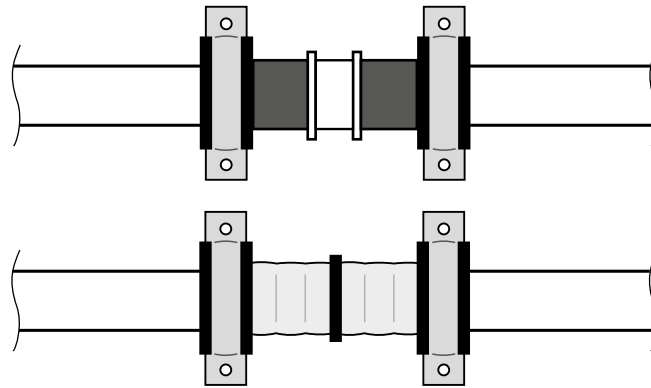

Fix pont KAN-therm PP rendszer csővezeték egyenes szakaszán kivitelezésének példája
1. csatlakozó toldat
2. bilincs
3. csatlakozó toldat
4. cső

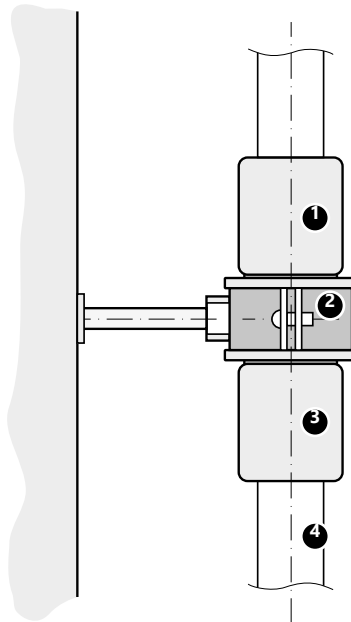

D2 ≥ D1

Fix pont KAN-therm ultraPRESS, ultraLINE, Push rendszer csővezeték egyenes szakaszán kivitelezésének példája

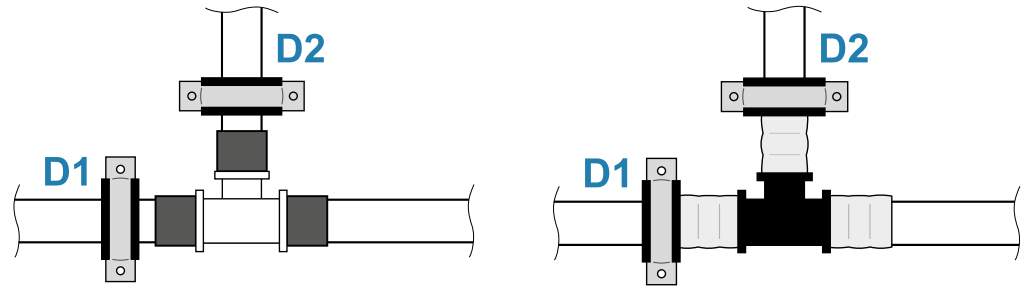

D2 < D1

Példa egy elágazás melletti fix pont elhelyezésére a KAN-therm ultraLINE, ultraPRESS és Push rendszer csővezetéseken

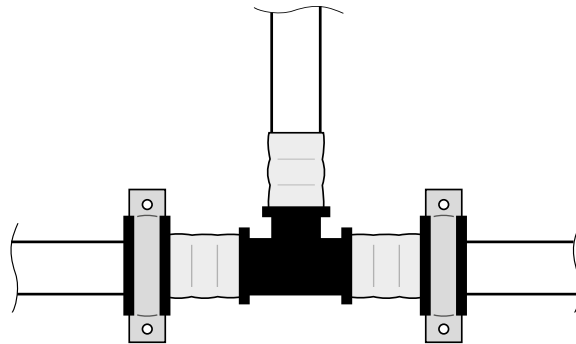

Fix pont KAN-therm PP rendszer csővezeték elágazásán kivitelezésének példája

1. cső
2. csatlakozó toldat
3. bilincs
4. T-csatlakozó

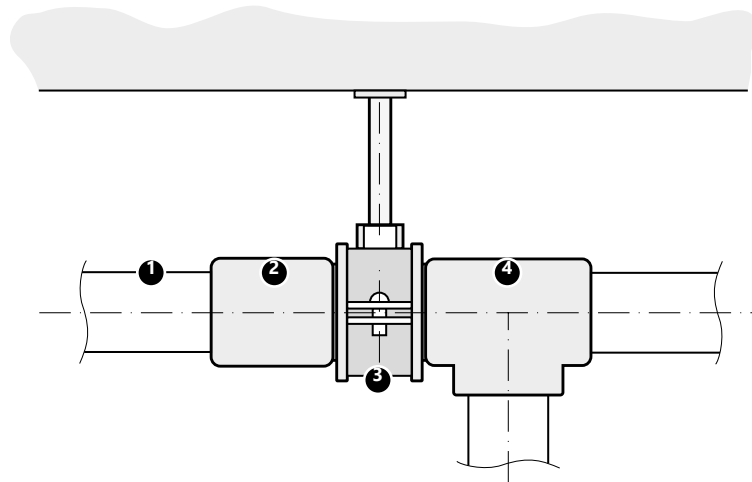

Fix pont KAN-therm Steel/Inox/Copper rendszer csővezeték elágazásán kivitelezésének példája

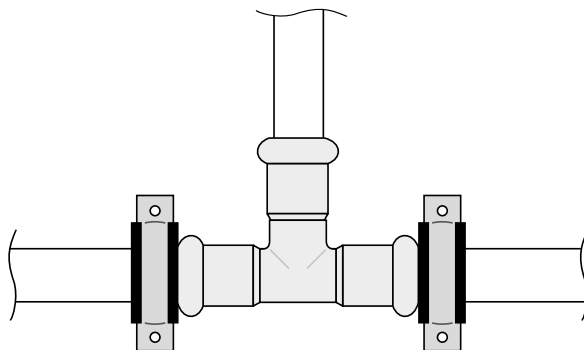

Az épületek válaszfalain átnyúló szerelvények

Az épületek válaszfalain átnyúló szerelvények, amelyek nem választhatnak el tűzzáró zónákat.

KAN-therm rendszerelemekből (ultraLINE, Push, Press, ultraPRESS, PP, PP Green, Steel, Steel Sprinkler, Inox, Inox Sprinkler, valamint réz és rézgáz) készült épület válaszfalakon átmenő csöveket, amelyek nem választanak el tűzzáró zónát védőhüvelyekbe kell vezetni oly módon, hogy ne sérüljenek meg a rendszerelemek, beleértve azok külső felületeit is.

A védőhüvelyeket műanyag vagy fém csövekből kell készíteni, a rést tartósan rugalmas anyaggal kell kitölteni, amely nem károsítja a szerelési elemeket (pl. zárt pórusú nedvességálló szigetelés).

A védőhüvely belső átmérője legalább 10 mm-rel nagyobb legyen, mint a tartócső átmérője, és legalább 20 mm-rel hosszabb, mint a kész válaszfal.

A tartósan rugalmas anyaggal töltött védőhüvelyeken átmenő KAN-therm Steel rendszerű csövek felületét további festékréteggel kell védeni. Erre a célra a KAN-therm Steel csövek gyártási anyagához ajánlott vízben oldódó akrilfestékeket használjon. A KAN-therm Steel csövek kiegészítő festési felületének nagyobbnak kell lennie, mint a védőhüvely hossza. Az ilyen védelmet a cső hossza mentén kell kialakítani, legalább 10 mm ráhagyással a védőhüvely mindkét oldalán.

1. Building partition which does not separate fire zones
2. Cement mortar filling
3. The area of corrosion protection of the outer surface of the pipe in the form of a paint coating.
4. Full damp-proof or moisture-proof thermal insulation made of closed-pore material with an external foil facing.

Notice: The length L must be LARGER than the thermal elongation of the pipe section

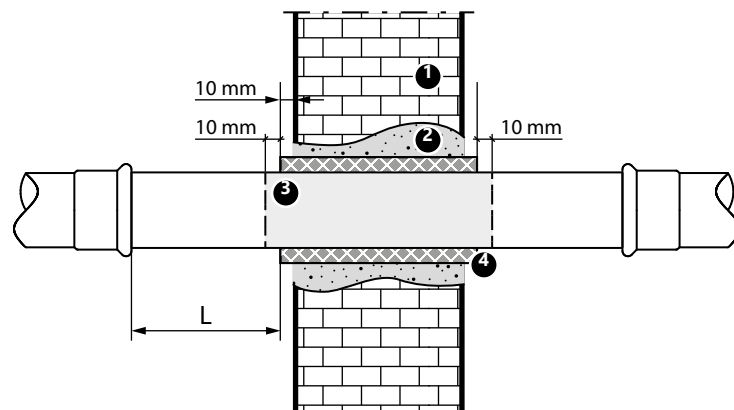

Az épületek válaszfalain átnyúló szerelvények, amelyek választhatnak el tűzzáró zónákat.

A tűzzónát elválasztó épület válaszfalakon áthaladó szerelvények (beépítési vezetékek) részletes követelményeit a fejlesztési és gazdasági miniszter az épületek műszaki feltételeiről és elhelyezéséről szóló rendelet 234. §-a határozza meg.

A KAN-therm rendszerben készült acél csővezetékek (acél, acél sprinkler, inox, inox sprinkler, réz, Cooper gáz) tűzelválasztó elemei, falakon és mennyezeteken áthaladó átjárókat nem gyúlékony anyagokból, tűzálló akrilból kell készíteni. keverékek, összhangban a jóváhagyási dokumentációban (műszaki engedélyek, nemzeti műszaki értékelések) és a keverék gyártójának műszaki dokumentációjában megadott irányelvekkel.

! Megjegyzés: A szilikon és cement alapú vegyületek nem használhatók közvetlenül a KAN-therm Steel / Steel Sprinkler csövekkel érintkezve.

A KAN-therm Steel és Steel Sprinkler rendszerű csövek tűzgátló masszával töltött védőhüvelyeken átmenő felületeit kiegészítő festőréteggel kell védeni. Erre a célra vízben oldódó akrilfestékeket (a KAN-therm Steel és Steel Sprinkler csövek gyártási anyagához ajánlott) kell használni. A kiegészítő festékbevonattal ellátott KAN-therm Steel és Steel Sprinkler csövek védőfelületének nagyobbnak kell lennie, mint a védőhüvely hossza és a tűzgátló keverékkel való feltöltési terület. Ezt a védelmet a cső hosszában úgy kell alkalmazni, hogy a védőhüvely és a tűzgátló keverékkel védett felület mindkét oldalán legalább 10 mm ráhagyás legyen.

A KAN-therm rendszerben gyártott műanyag csővezetékek (ultraLINE, Push, Press, ultraPRESS, PP és PP Green) tűzelválasztó elemeit képező falakon és födémeken keresztül történő átvezetéseket a piacon elérhető műanyagcsövekre kész megoldásokkal kell megvalósítani, pl. duzzadó bevonattal ellátott anyagok. A behatolást a jóváhagyási dokumentációban (műszaki engedélyek, National Technical Assessments (Országos Műszaki Vizsgálatok)) és az ilyen megoldások gyártójának műszaki dokumentációjában megadott irányelvek szerint kell elvégezni.

! FIGYELEM: Azokat a fali és mennyezeti áttöréseket, amelyek a tűszakaszolás részeinek tekinthetők védeni kell a csövek hőtágulásából eredő hosszanti és oldalirányú mozgások káros hatásaitól (különösen a mechanikai sérülésektől). Ennek biztosítása érdekében a csővezetékeken az áttörés mindkét oldalán fix pontokat kell biztosítani. A műszakilag helyes felszerelés érdekében a rögzítési pontok gallérjait az áttöréstől / átvezetéstől minimális távolságra kell felszerelni.

Megtámasztás távolsága

A KAN-therm rendszer térelhatárolók felületén és épületszerkezeteken vezetett csővezetékek támaszai közötti maximális távolságokat a táblázatok tartalmazzák.

Támasznak számítanak a fix és csúszó pontok, valamint a védő hüvelyekben kialakított falátvezetések.

Maximális támasztó távolság [m]

PERTAL² ultraLINE alumínium réteggel ellátott csövek esetében

Csővezeték fektetése	Cső külső átmérője [mm]				
	14	16	20	25	32
függőlegesen	1,5	1,5	1,7	1,9	2,1
vízszintesen	1,2	1,2	1,3	1,5	1,6

Maximális támasztó távolság [m]

PERT², PEXC ultraLINE EVOH réteggel ellátott csövek esetében

Csővezeték fektetése	Cső külső átmérője [mm]		
	14	16	20
függőlegesen	0,5	0,6	0,7
vízszintesen	0,4	0,5	0,6

Maximális támasztó távolság [m]

KAN-therm ultraPRESS alumínium réteggel ellátott csövek esetében

Csővezeték fektetése	Cső külső átmérője [mm]							
	14	16	20	25/26	32	40	50	63
függőlegesen	1,5	1,5	1,7	1,9	2,1	2,2	2,6	2,8
függőlegesen	1,2	1,2	1,3	1,5	1,6	1,7	2,0	2,2

Maximális támasztó távolság [m]

KAN-therm Push PERT, PEXC EVOH réteggel ellátott csövek esetében

Csővezeték fektetése	Cső külső átmérője [mm]				
	12	14	18	25	32
függőlegesen	1,0 (0,5)	1,0 (0,5)	1,0 (0,7)	1,2 (0,8)	1,3 (0,9)
függőlegesen	0,8 (0,4)	0,8 (0,4)	0,8 (0,5)	0,8 (0,6)	1,0 (0,7)

Zárójelben a meleg vízre vonatkozó értékek

Támaszok maximális távolsága [m]

KAN-therm PP (homogén) csövek

Közeg hőmérséklete [°C]	Cső külső átmérője [mm]									
	16	20	25	32	40	50	63	75	90	110
20	0,50	0,60	0,75	0,90	1,00	1,20	1,40	1,50	1,60	1,80
30	0,50	0,60	0,75	0,90	1,00	1,20	1,40	1,50	1,60	1,80
40	0,50	0,60	0,70	0,80	0,90	1,10	1,30	1,40	1,50	1,70
50	0,50	0,60	0,70	0,80	0,90	1,10	1,30	1,40	1,50	1,70
60	0,50	0,55	0,65	0,75	0,85	1,00	1,15	1,25	1,40	1,60
80	0,50	0,50	0,60	0,70	0,80	0,95	1,05	1,15	1,25	1,40

A csővezetékek függőleges szakaszai esetében a támaszok távolságát 30%-al növelni lehet.

Támaszok maximális távolsága [m] KAN-therm PP Stabi Al csövek

Közeg hőmérséklete [°C]	Cső külső átmérője [mm]									
	16	20	25	32	40	50	63	75	90	110
20	1,00	1,20	1,30	1,50	1,70	1,90	2,10	2,20	2,30	2,50
30	1,00	1,20	1,30	1,50	1,70	1,90	2,10	2,20	2,30	2,40
40	1,00	1,10	1,20	1,40	1,60	1,80	2,00	2,10	2,20	2,30
50	1,00	1,10	1,20	1,40	1,60	1,80	2,00	2,10	2,20	2,10
60	0,80	1,00	1,10	1,30	1,50	1,70	1,90	2,00	2,10	2,00
80	0,70	0,90	1,00	1,20	1,40	1,60	1,80	1,90	2,00	2,00

A csővezetékek függőleges szakaszai esetében a támaszok távolságát 30%-al növelni lehet.

Támaszok maximális távolsága [m] KAN-therm PP Glass csövek

Közeg hőmérséklete [°C]	Cső külső átmérője [mm]								
	20	25	32	40	50	63	75	90	110
0	1,20	1,40	1,60	1,80	2,05	2,30	2,45	2,60	2,90
20	0,90	1,05	1,20	1,35	1,55	1,75	1,85	1,95	2,15
30	0,90	1,05	1,20	1,35	1,55	1,75	1,85	1,95	2,10
40	0,85	0,95	1,10	1,25	1,45	1,65	1,75	1,85	2,00
50	0,85	0,95	1,10	1,25	1,45	1,65	1,75	1,85	1,90
60	0,80	0,90	1,05	1,20	1,35	1,55	1,65	1,75	1,80
70	0,70	0,80	0,95	1,10	1,30	1,45	1,55	1,65	1,70

A csővezetékek függőleges szakaszai esetében a támaszok távolságát 30%-al növelni lehet.

Támaszok maximális távolsága [m] KAN-therm PP Steel/Inox csövek

Csővezeték fektetése	Cső külső átmérője [mm]												
	15	18	22	28	35	42	54	66,7	76,1	88,9	108	139	168
függőlegesen/függőlegesen	1,25	1,50	2,00	2,25	2,75	3,00	3,50	4	4,25	4,75	5,00	5,00	5,00

A támaszok maximális fesztávja [m] Rézcsövekhez

Csővezeték fektetése	Cső külső átmérője [mm]											
	12	15	18	22	28	35	42	54	66,7	76,1	88,9	108
függőlegesen/függőlegesen	1,0	1,3	1,5	2,0	2,3	2,8	3,0	3,5	4,3	4,3	4,8	5,0

8.3 Csővezetékek hőtágulásának kompenzációja

Lineáris hőtágulás

A csővezetékek a közeg és környezeti hőmérséklet különbsége okozta hőmérséklet változásának hatására szerelés során lineárisan tágulnak vagy összehúzódnak (a vezetékek tengelyirányú mozgását okozva).

A csövek hőtágulását a α lineáris hőtágulási együttható jellemzi. A csőszakasz ΔL tágulása (összehúzódását) az alábbi képletből számítható ki:

$$\Delta L = \alpha \times L \times \Delta t$$

ΔL	csőhossz módosulás	[mm]
α	hőtágulási együttható	[mm/m \times K]
L	csővezeték hossza	[m]
Δt	üzemi hőmérséklet és csővezeték szerelési (fektetési) hőmérséklet közötti különbség	[K]

KAN-therm rendszer csöveinek α együttható értékei

KAN-therm ultraLINE, PERT ² , PEXC csövek	$\alpha = 0,18$	[mm/m \times K]
KAN-therm ultraLINE, PERTAL ² csövek	$\alpha = 0,025$	[mm/m \times K]
KAN-therm Push, PERT, PEXC csövek	$\alpha = 0,18$	[mm/m \times K]
KAN-therm ultraPRESS, PERTAL	$\alpha = 0,025$	[mm/m \times K]
KAN-therm PP, PP-R homogén csövek	$\alpha = 0,15$	[mm/m \times K]
KAN-therm PP, Stabi AI kompozit csövek	$\alpha = 0,03$	[mm/m \times K]
KAN-therm PP, Glass kompozit csövek	$\alpha = 0,05$	[mm/m \times K]
KAN-therm Steel, szénacél csövek	$\alpha = 0,0108$	[mm/m \times K]
KAN-therm Inox, rozsdamentes acél csövek	$\alpha = 0,0160$	[mm/m \times K]
KAN-therm Copper, rézcsövek	$\alpha = 0,017$	[mm/m \times K]

A csővezeték hosszának módosulása az alábbi táblázatok alapján is meghatározható.

PERTAL² és PERTAL csövek hőtágulása

L [m]	PERTAL ² , PERTAL csövek lineáris hőtágulása ΔL [mm]									
	Δt [K]									
	10	20	30	40	50	60	70	80	90	100
1	0,25	0,50	0,75	1,00	1,25	1,50	1,75	2,00	2,25	2,50
2	0,50	1,00	1,50	2,00	2,50	3,00	3,50	4,00	4,50	5,00
3	0,75	1,50	2,25	3,00	3,75	4,50	5,25	6,00	6,75	7,50
4	1,00	2,00	3,00	4,00	5,00	6,00	7,00	8,00	9,00	10,00
5	1,25	2,50	3,75	5,00	6,25	7,50	8,75	10,00	11,25	12,50
6	1,50	3,00	4,50	6,00	7,50	9,00	10,50	12,00	13,50	15,00
7	1,75	3,50	5,25	7,00	8,75	10,50	12,25	14,00	15,75	17,50
8	2,00	4,00	6,00	8,00	10,00	12,00	14,00	16,00	18,00	20,00
9	2,25	4,50	6,75	9,00	11,25	13,50	15,75	18,00	20,25	22,50
10	2,50	5,00	7,50	10,00	12,50	15,00	17,50	20,00	22,50	25,00

EVOH réteggel rendelkező PERT² és a KAN-therm PEXC ultraLINE rendszer hőátágulása

L [m]	PERT ² , PEXC csövek lineáris hőátágulása ΔL [mm]									
	Δt [K]									
	10	20	30	40	50	60	70	80	90	100
1	1,8	3,6	5,4	7,2	9,0	10,8	12,6	14,4	16,2	18,0
2	3,6	7,2	10,8	14,4	18,0	21,6	25,2	28,8	32,4	36,0
3	5,4	10,8	16,2	21,6	27,0	32,4	37,8	43,2	48,6	54,0
4	7,2	14,4	21,6	28,8	36,0	43,2	50,4	57,6	64,8	72,0
5	9,0	18,0	27,0	36,0	45,0	54,0	63,0	72,0	81,0	90,0
6	10,8	21,6	32,4	43,2	54,0	64,8	75,6	86,4	97,2	108,0
7	12,6	25,2	37,8	50,4	63,0	75,6	88,2	100,8	113,4	126,0
8	14,4	28,2	43,2	57,6	72,0	88,2	100,8	115,2	129,6	144,0
9	16,2	32,4	48,6	64,8	81,0	97,2	113,4	129,6	145,8	162,0
10	18,0	36,0	54,0	72,0	90,0	100,8	126,0	144,0	162,0	180,0

A KAN-therm PP rendszer (homogén) csöveinek hőátágulása

L [m]	KAN-therm PP csövek lineáris hőátágulása ΔL [mm]									
	Δt [K]									
	10	20	30	40	50	60	70	80	90	100
1	1,5	3,0	4,5	6,0	7,5	9,0	10,5	12,0	13,5	15,0
2	3,0	6,0	9,0	12,0	15,0	18,0	21,0	24,0	27,0	30,0
3	4,5	9,0	13,5	18,0	22,5	27,0	31,5	36,0	40,5	45,0
4	6,0	12,0	18,0	24,0	30,0	36,0	42,0	48,0	54,0	60,0
5	7,5	15,0	22,5	30,0	37,5	45,0	52,5	60,0	67,5	75,0
6	9,0	18,0	27,0	36,0	45,0	54,0	63,0	72,0	81,0	90,0
7	10,5	21,0	31,5	42,0	52,5	63,0	73,5	84,0	94,5	105,0
8	12,0	24,0	36,0	48,0	60,0	72,0	84,0	96,0	108,0	120,0
9	13,5	27,0	40,5	54,0	67,5	81,0	94,5	108,0	121,5	135,0
10	15,0	30,0	45,0	60,0	75,0	90,0	105,0	120,0	135,0	150,0

A KAN-therm PP Stabil Al rendszer csöveinek hőátágulása

L [m]	KAN-therm PP Stabi Al csövek lineáris hőátágulása [mm]									
	Δt [K]									
	10	20	30	40	50	60	70	80	90	100
1	0,3	0,6	0,9	1,2	1,5	1,8	2,1	2,4	2,7	3,0
2	0,6	1,2	1,8	2,4	3,0	3,6	4,2	4,8	5,4	6,0
3	0,9	1,8	2,7	3,6	4,5	5,4	6,3	7,2	8,1	9,0
4	1,2	2,4	3,6	4,8	6,0	7,2	8,4	9,6	10,8	12,0
5	1,5	3,0	4,5	6,0	7,5	9,0	10,5	12,0	13,5	15,0
6	1,8	3,6	5,4	7,2	9,0	10,8	12,8	14,4	16,2	18,0
7	2,1	4,2	6,3	8,4	10,5	12,6	14,7	16,8	18,9	21,0
8	2,4	4,8	7,2	9,6	12,0	14,4	16,8	19,2	21,6	24,0
9	2,7	5,4	8,1	10,8	13,5	16,2	18,9	21,6	24,3	27,0
10	3,0	6,0	9,0	12,0	15,0	18,0	21,0	24,0	27,0	30,0

A KAN-therm PP Glass rendszer csöveinek hőtágulása

L [m]	KAN-therm PP Glass csövek lineáris hőtágulása ΔL [mm]									
	Δt [K]									
	10	20	30	40	50	60	70	80	90	100
1	0,5	1,0	1,5	2,0	2,5	3,0	3,5	4,0	4,5	5,0
2	1,0	2,0	3,0	4,0	5,0	6,0	7,0	8,0	9,0	10,0
3	1,5	3,0	4,5	6,0	7,5	9,0	10,5	12,0	13,5	15,0
4	2,0	4,0	6,0	8,0	10,0	12,0	14,0	16,0	18,0	20,0
5	2,5	5,0	7,5	10,0	12,5	15,0	17,5	20,0	22,5	25,0
6	3,0	6,0	9,0	12,0	15,0	18,0	21,0	24,0	27,0	30,0
7	3,5	7,0	10,5	14,0	17,5	21,0	24,5	28,0	31,5	35,0
8	4,0	8,0	12,0	16,0	20,0	24,0	28,0	32,0	36,0	40,0
9	4,5	9,0	13,5	18,0	22,5	27,0	31,5	36,0	40,5	45,0
10	5,0	10,0	15,0	20,0	25,0	30,0	35,0	40,0	45,0	50,0

A KAN-therm Steel rendszer csöveinek hőtágulása

L [m]	KAN-therm Steel csövek lineáris hőtágulása ΔL [mm]									
	Δt [K]									
	10	20	30	40	50	60	70	80	90	100
1	0,11	0,22	0,32	0,43	0,54	0,65	0,76	0,86	0,97	1,08
2	0,22	0,43	0,65	0,86	1,08	1,30	1,51	1,73	1,94	2,16
3	0,32	0,65	0,97	1,30	1,62	1,94	2,27	2,59	2,92	3,24
4	0,43	0,86	1,30	1,73	2,16	2,59	3,02	3,46	3,89	4,32
5	0,54	1,08	1,62	2,16	2,70	3,24	3,78	4,32	4,86	5,40
6	0,65	1,30	1,94	2,59	3,24	3,89	4,54	5,18	5,83	6,48
7	0,76	1,51	2,27	3,02	3,78	4,54	5,29	6,05	6,80	7,56
8	0,86	1,73	2,59	3,46	4,32	5,18	6,05	6,91	7,78	8,64
9	0,97	1,94	2,92	3,89	4,86	5,83	6,80	7,78	8,75	9,72
10	1,08	2,16	3,24	4,32	5,40	6,48	7,56	8,64	9,72	10,80
12	1,30	2,59	3,89	5,18	6,48	7,78	9,07	10,37	11,66	12,96
14	1,51	3,02	4,54	6,05	7,56	9,07	10,58	12,10	13,61	15,12
16	1,73	3,46	5,18	6,91	8,64	10,37	12,10	13,82	15,55	17,28
18	1,94	3,89	5,83	7,78	9,72	11,66	13,61	15,55	17,50	19,44
20	2,16	4,32	6,48	8,64	10,80	12,96	15,12	17,28	19,44	21,60

A KAN-therm Inox rendszer csöveinek hőtágulása

L [m]	KAN-therm Inox csövek lineáris hőtágulása ΔL [mm]									
	Δt [K]									
	10	20	30	40	50	60	70	80	90	100
1	0,16	0,32	0,48	0,64	0,80	0,96	1,12	1,28	1,44	1,60
2	0,32	0,64	0,96	1,28	1,60	1,92	2,24	2,56	2,88	3,20
3	0,48	0,96	1,44	1,92	2,40	2,88	3,36	3,84	4,32	4,80
4	0,64	1,28	1,92	2,56	3,20	3,84	4,48	5,12	5,76	6,40
5	0,80	1,60	2,40	3,20	4,00	4,80	5,60	6,40	7,20	8,00
6	0,96	1,92	2,88	3,84	4,80	5,76	6,72	7,68	8,64	9,60
7	1,12	2,24	3,36	4,48	5,60	6,72	7,84	8,96	10,08	11,20
8	1,28	2,56	3,84	5,12	6,40	7,68	8,96	10,24	11,52	12,80
9	1,44	2,88	4,32	5,76	7,20	8,64	10,08	11,52	12,96	14,40
10	1,60	3,20	4,80	6,40	8,00	9,60	11,20	12,80	14,40	16,00
12	1,92	3,84	5,76	7,68	9,60	11,52	13,44	15,36	17,28	19,20
14	2,24	4,48	6,72	8,96	11,20	13,44	15,68	17,92	20,16	22,40
16	2,56	5,12	7,68	10,24	12,80	15,36	17,92	20,48	23,04	25,60
18	2,88	5,76	8,64	11,52	14,40	17,28	20,16	23,04	25,92	28,80
20	3,20	6,40	9,60	12,80	16,00	19,20	22,40	25,60	28,80	32,00

Rézcövek termikus megnyúlása

L [m]	Rézcövek Δt [K] lineáris termikus megnyúlása									
	Δt [K]									
	10	20	30	40	50	60	70	80	90	100
1	0,17	0,34	0,51	0,68	0,85	1,02	1,19	1,36	1,53	1,70
2	0,34	0,68	1,02	1,36	1,70	2,04	2,38	2,72	3,06	3,40
3	0,51	1,02	1,53	2,04	2,55	3,06	3,57	4,08	4,59	5,10
4	0,68	1,36	2,04	2,72	3,40	4,08	4,76	5,44	6,12	6,80
5	0,85	1,70	2,55	3,40	4,25	5,10	5,95	6,80	7,65	8,50
6	1,02	2,04	3,06	4,08	5,10	6,12	7,14	8,16	9,18	10,20
7	1,19	2,38	3,57	4,76	5,95	7,14	8,33	9,52	10,71	11,90
8	1,36	2,72	4,08	5,44	6,80	8,16	9,52	10,88	12,24	13,60
9	1,53	3,06	4,59	6,12	7,65	9,18	10,71	12,24	13,77	15,30
10	1,70	3,40	5,10	6,80	8,50	10,20	11,90	13,60	15,30	17,00
12	2,04	4,08	6,12	8,16	10,20	12,24	14,28	16,32	18,36	20,40
14	2,38	4,76	7,14	9,52	11,90	14,28	16,66	19,04	21,42	23,80
16	2,72	5,44	8,16	10,88	13,60	16,32	19,04	21,76	24,48	27,20
18	3,06	6,12	9,18	12,24	15,30	18,36	21,42	24,28	27,54	30,60
20	3,40	6,80	10,20	13,60	17,00	20,40	23,80	27,20	30,60	34,00

Hőtágulás kompenzálás

Rugalmas kar

A csővezeték hőtágulása egy hálózatban fellépő negatív jelenség, amely befolyásolja a működését, tartósságát és a külső megjelenését.

Ezért már a hálózat tervezése során figyelembe kell venni a kompenzációs megoldásokat, amelyek különböző típusú kompenzátorokból, valamint megfelelően elhelyezett fix és csúszó pontokból állnak.

Falakon kívüli hálózatok esetén a csőhossz változások kompenzálásához a csővezeték nyomvonalában iránytörés kerül alkalmazásra flexibilis (rugalmas) karok formájában. A nyúlással okozott tágulási erőket a kar veszi át, nem jelentős behajlás mellett.

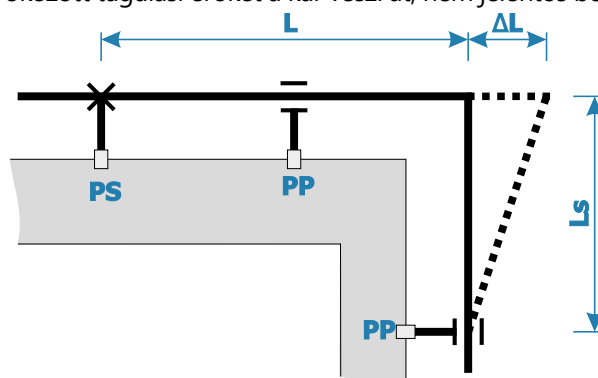

Anyagállandó k értéke KAN-therm csövek esetén	
KAN-therm ultraLINE PERTAL ² / ultraPRESS PERTAL csövek alumínium réteggel	36
KAN-therm ultraLINE (PEXC, PERT ²) KAN-therm Push (PEXC és PERT)	15
KAN-therm PP-R	20
KAN-therm Steel/Inox	45
KAN-therm Copper	35

A rugalmas kar **Ls** szükséges hossza az alábbi képletből számítható ki:

$$L_s = k \times \sqrt{D \times \Delta L}$$

hol:

Ls – rugalmas kar hossza [mm],

k – csőnek anyagállandója,

D – cső külső átmérője [mm],

ΔL – csőhossz módosulása [mm].

Az **Ls** kar hossza az alábbi táblázatok alapján is meghatározható.

Az alumíniumrétegű KAN-therm csövek rugalmas karjának hossza [mm]

Nyúlás ΔL (mm)	Cső külső átmérője D [mm]								
	14	16	20	25	26	32	40	50	63
5	301	322	360	402	410	455	509	569	639
10	426	455	509	569	580	644	720	805	904
15	522	558	624	697	711	789	882	986	1107
20	602	644	720	805	821	911	1018	1138	1278
30	738	789	882	986	1005	1115	1247	1394	1565
40	852	911	1018	1138	1161	1288	1440	1610	1807
50	952	1018	1138	1273	1298	1440	1610	1800	2020
60	1043	1115	1247	1394	1422	1577	1764	1972	2213
70	1127	1205	1347	1506	1536	1704	1905	2130	2391
80	1205	1288	1440	1610	1642	1821	2036	2277	2556
90	1278	1366	1527	1708	1741	1932	2160	2415	2711
100	1347	1440	1610	1800	1836	2036	2277	2546	2857

Ls rugalmas kar hossza a KAN-therm Push PEXC és PERT csövek esetén

Nyúlás ΔL (mm)	Cső külső átmérője D [mm]						
	12	14	16	18	20	25	32
5	116	125	134	142	150	168	190
10	164	177	190	201	212	237	268
15	201	217	232	246	260	290	329
20	232	251	268	285	300	335	379
30	285	307	329	349	367	411	465
40	329	355	379	402	424	474	537
50	367	397	424	450	474	530	600
60	402	435	465	493	520	581	657
70	435	470	502	532	561	627	710
80	465	502	537	569	600	671	759
90	493	532	569	604	636	712	805
100	520	561	600	636	671	750	849

Ls rugalmas kar hossza a KAN-therm PP, PP Stabi AI és PP Glass csövek esetén [mm]

Nyúlás ΔL [mm]	Cső külső átmérője D, mm									
	16	20	25	32	40	50	63	75	90	110
5	179	200	224	253	283	316	355	387	424	469
10	253	283	316	358	400	447	502	548	600	663
15	310	346	387	438	490	548	615	671	735	812
20	358	400	447	506	566	632	710	775	849	938
30	438	490	548	620	693	775	869	949	1039	1149
40	506	566	632	716	800	894	1004	1095	1200	1327
50	566	632	707	800	894	1000	1122	1225	1342	1483
60	620	693	775	876	980	1095	1230	1342	1470	1625
70	669	748	837	947	1058	1183	1328	1449	1587	1755
80	716	800	894	1012	1131	1265	1420	1549	1697	1876
90	759	849	949	1073	1200	1342	1506	1643	1800	1990
100	800	894	1000	1131	1265	1414	1587	1732	1897	2098
150	980	1095	1225	1386	1549	1732	1944	2121	2324	2569
200	1131	1265	1414	1600	1789	2000	2245	2449	2683	2966

A KAN-therm PP rendszerben alkalmazhatók a 150 mm-es hurokátmérőjű kész hurok kompenzátorok.

Kompenzátor névleges átmérője [mm]	Kompenzálható hőtágulás értéke [mm]
16	80
20	70
25	60
32	50



Ls rugalmas kar hossza a KAN-therm Steel/Inox csövek esetén [mm]

Nyúlás ΔL [mm]	Cső külső átmérője D [mm]												
	12	15	18	22	28	35	42	54	64	66,7	76,1	88,9	108
2	220	246	270	298	337	376	412	468	509	520	555	600	661
4	312	349	382	422	476	532	583	661	720	735	785	849	935
6	382	427	468	517	583	652	714	810	882	900	962	1039	1146
8	441	493	540	597	673	753	825	935	1018	1039	1110	1200	1323
10	493	551	604	667	753	842	922	1046	1138	1162	1241	1342	1479
12	540	604	661	731	825	922	1010	1146	1247	1273	1360	1470	1620
14	583	652	714	790	891	996	1091	1237	1347	1375	1469	1588	1750
16	624	697	764	844	952	1065	1167	1323	1440	1470	1570	1697	1871
18	661	739	810	895	1010	1129	1237	1403	1527	1559	1665	1800	1984
20	697	779	854	944	1065	1191	1304	1479	1610	1644	1756	1897	2091
25	731	871	955	1055	1191	1331	1458	1653	1800	1724	1963	2121	2338
30	764	955	1046	1156	1304	1458	1597	1811	1972	1800	2150	2324	2561
35	795	1031	1129	1249	1409	1575	1725	1956	2130	1874	2322	2510	2767
40	825	1102	1207	1335	1506	1684	1844	2091	2274	1945	2483	2683	2958
45	854	1169	1281	1416	1597	1786	1956	2218	2415	2013	2633	2846	3137
50	882	1232	1350	1492	1684	1882	2062	2338	2546	2079	2776	3000	3307

Az Ls rugalmas kar hossza rézcsövekhez [mm]

Nyúlás ΔL [mm]	Cső külső átmérője D [mm]												
	12	15	18	22	28	35	42	54	66,7	76,1	88,9	108	
2	171	192	210	232	262	293	321	364	404	432	467	514	
4	242	271	297	328	370	414	454	514	572	611	660	727	
6	297	332	364	402	454	507	556	630	700	748	808	891	
8	343	383	420	464	524	586	642	727	808	864	933	1029	
10	383	429	470	519	586	655	717	813	904	966	1044	1150	
12	420	470	514	569	642	717	786	891	990	1058	1143	1260	
14	454	507	556	614	693	775	849	962	1070	1142	1235	1361	
16	485	542	594	657	741	828	907	1029	1143	1221	1320	1455	
18	514	575	630	696	786	878	962	1091	1213	1295	1400	1543	
20	542	606	664	734	828	926	1014	1150	1278	1365	1476	1627	
25	606	678	742	821	926	1035	1134	1286	1429	1527	1650	1819	
30	664	742	813	899	1014	1134	1242	1409	1566	1672	1808	1992	
35	717	802	878	971	1096	1225	1342	1522	1691	1806	1952	2152	
40	767	857	939	1038	1171	1310	1435	1627	1808	1931	2087	2300	
45	813	909	996	1101	1242	1389	1522	1725	1918	2048	2214	2440	
50	857	959	1050	1161	1310	1464	1604	1819	2021	2159	2333	2572	

Az **Ls** rugalmas kar hosszának ismerete a hőre táguló csővezeték biztonságos elágazásának elkészítéséhez szükséges (az elágazás helyén nincs állandó pont). Túl kicsi **Ls** szakasz meghatározása esetén a T-csatlakozó közelében túlzott feszültséget és végső esetben a kötés meghibásodását eredményezheti (lásd a „Felszálló vezeték rögzítése” pontot).

Az **L_s** rugalmas kar meghatározása során ügyelni kell arra, hogy a hossza az adott átmérőjű csővezeték bilincsei közötti maximális távolságainál ne legyen nagyobb.

Rugalmas kar elágazáson kijelölése

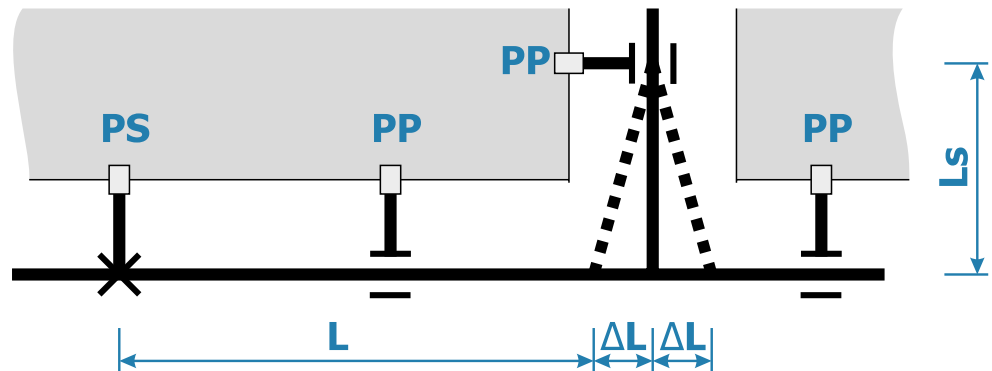

KAN-therm rendszer kompenzátorok

Z-kompenzátor

A hőtágulási hatások ellensúlyozásához, a rugalmas kar működését kihasználó különböző szerkezetű kompenzátorok szolgálnak. Amennyiben fenn áll a csővezeték tengelyirányú mozgásának lehetősége, alkalmazhatunk Z-kompenzátort.

Z típusú kompenzátor

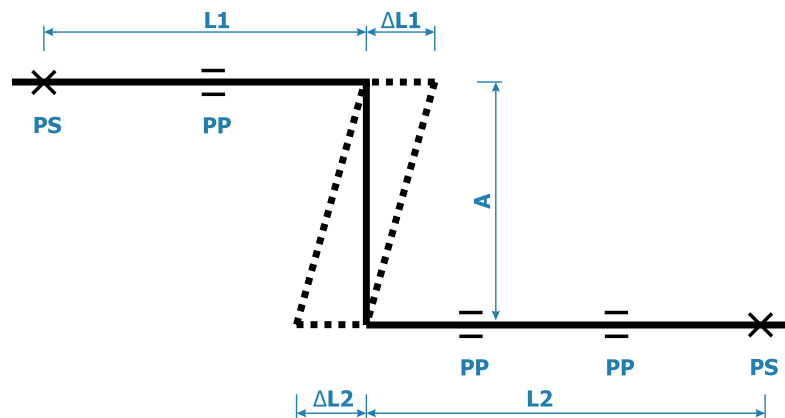

A kompenzátor rugalmas karjának **A = L_s** hossza kiszámításához helyettesítő hosszként el kell fogadni, hogy $L_z = L_1 + L_2$. Ennek a hosszúnak határozzuk meg a nyúlását ΔL (képletből vagy táblázatból), majd az **L_s** értéket (képletből vagy táblázatból). Az **A** kar hossza nem lehet nagyobb az adott átmérőjű csővezeték támaszai közötti maximális távolságtól. Nem szerelhető rá semmilyen rögzítőbilincs.

U-kompenzátor

Ha lehetetlen ellensúlyozni a csővezeték megnyúlását az útvonal irányának megváltoztatásával (a csővezeték tengelye egy vonal mentén halad a teljes hosszán), akkor U alakú kompenzátort kell használni.

A kompenzátor karjának **A** hosszát a képlet szerint kell kiszámítani vagy a táblázat alapján meghatározni, a rugalmas kar hosszának meghatározásához elfogadva, hogy **A = L_s**.

Amennyiben a kompenzátor közepétől a legközelebbi **PS** fix pontokig a távolságok nem azonosak, a kar **A** hosszának meghatározásához a csővezeték hosszabb szakaszának – amelyre a kompenzátor felszerelt, ΔL nyúlását kell elfogadni (az ábrán **L₂** szakasz ΔL_2 nyúlása). Legoptimálisabb, ha a kompenzátor a csővezeték érintett szakaszának közepére szereljük (**L₁ = L₂**)

U típusú kompenzátor

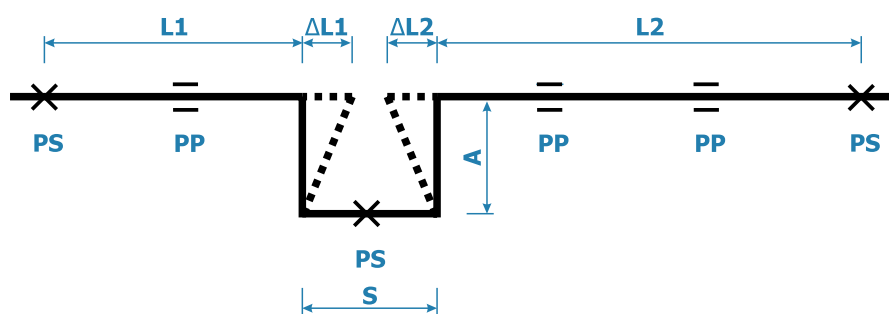

U típusú kompenzátor
acélcsővekhez

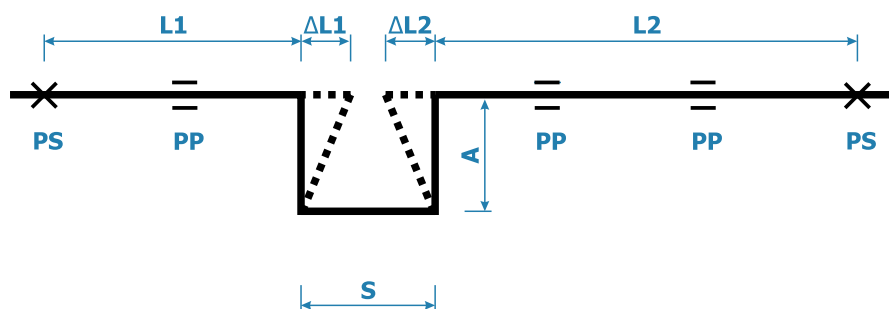

A kompenzátorok méretezése során az alábbi elvek szerint kell eljárni:

Az U-kompenzátorok kialakítása során 4 db 90 fokos könyökidomot és csőszakaszt kell alkalmazni.

Alumíniumrétegű KAN-therm ultraLINE csövek és KAN-therm ultraPRESS esetén, készítse el a kompenzátor a cső megfelelő meghajlításával, a minimális sugár megtartásával:
R = 5 × De (nem ajánlott a 32 mm-t meghaladó átmérőjű csövek hajlítása).

A kompenzátor minimális **S** szélességének a kompenzátor **L1** és **L2** kompenzált szakaszok karjainak szabad mozgását kell biztosítani, valamint figyelembe venni az esetleges csővezeték hőszigetelésének vastagságát.

Elfogadható:

$$S = 2 \times g_{\text{izol}} + \Delta L1 + \Delta L2 + S_{\text{min}}$$

$$S_{\text{min}} = 150 - 200 \text{ mm}$$

g_{izol} – szigetelés vastagsága

Steel/Inox acélcsővek esetén elfogadható:

$$S = \frac{1}{2} A$$

A kompenzátor kar hossza nem lehet nagyobb az adott átmérőjű csővezeték támaszai közötti maximális távolságtól. A karokra nem szerelhető semmilyen rögzítőbilincs.

Hullámlemez kompenzátorok a KAN-therm Steel/Inox acélcsővekből készült hálózatokhoz

Minden lehetséges esetben javasolt természetes (geometriai) kompenzáció megtervezése és kivitelezése.

Amennyiben az acél csővezeték tágulását rugalmas karokkal nincs lehetőség kompenzálni (L, Z vagy U-kompenzátor), kereskedelmi forgalomban kapható hullámlemez kompenzátorok alkalmazhatók.

Anyagok és alkalmazásuk

A KAN-therm Inox Axiál kompenzátorok 1.4404 minőségű rozsdamentes acélból készülnek, belső, zárt, túlnyomásos fűtő- és hűtöttvíz-létesítmények kiépítéséhez alkalmazhatók.



Megjegyzés: Ivóvízvezeték-rendszerek esetén a kompenzátorok használatának lehetősége az adott országban érvényben lévő szabályozásoktól függ. Minden esetben ellenőrizze, hogy rendelkezésre állnak-e a vonatkozó tanúsítványok.

Tervezés és műszaki előírások

A kompenzátorok préselésre alkalmas végződéssel (15–54 mm) vagy sima csővéggel (76,1–108 mm) vannak szerelve. A csatlakoztatásokat hárompontos „M” profilú sugaras préseléssel lehet elvégezni.

Ø15–54 mm átmérőjű kompenzátorok

Anyaga	1.4404 (AISI 316L)						
Tömítés	EPDM70						
T_{work}	135°C						
T_{max}	150°C						
P_{max}	16 bar						
Peremprofil	M						
d1 = d2	15 mm	18 mm	22 mm	28 mm	35 mm	42 mm	54 mm
D1 = D2	24 mm	27 mm	32 mm	38 mm	45 mm	54 mm	65 mm
a	24 mm	27 mm	37 mm	44 mm	50 mm	60 mm	72 mm
l	70 mm	66 mm	78 mm	84 mm	88 mm	94 mm	110 mm
L	110 mm	106 mm	120 mm	130 mm	140 mm	154 mm	180 mm
Max. megnyúlás Δl kompenzálására	14 mm	16 mm	20 mm	22 mm	24 mm	24 mm	30 mm
Terjeszkedési terület [cm²]	3,1	4,0	7,2	10,5	13,9	20,4	31,0
Becsült rugalmasság [N/mm]	28	28	40	42	54	47	48
Súly	0,05 kg	0,07 kg	0,13 kg	0,16 kg	0,24 kg	0,31 kg	0,46 kg

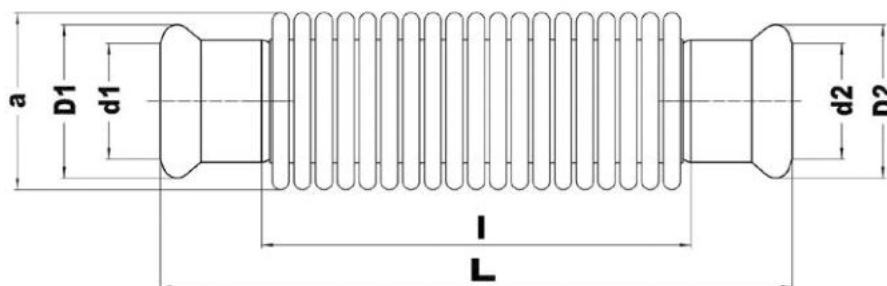

Ø76,1–108 mm átmérőjű kompenzátorok

Anyaga	1.4404 (AISI 316L)		
T_{work}	135°C		
T_{max}	150°C		
P_{max}	16 bar		
d1 = d2	76,1 mm	88,9 mm	108 mm
a	92 mm	106 mm	130 mm
es1 = es2	55 mm	63 mm	77 mm
L	276 mm	290 mm	346 mm
Megnyúlás kiváltja a Δl -t (????)	30 mm	30 mm	30 mm
Terjeszkedési terület [cm²]	52,5	73,2	115,0
Becsült rugalmasság [N/mm]	60	82	92
Súly	1,41 kg	1,61 kg	2,10 kg

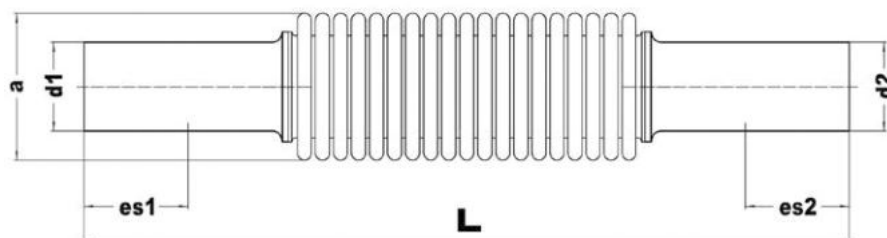

Az eszköz rendeltetése

A KAN-therm Inox kompenzátorok a KAN-therm Steel és a KAN-therm Inox csővezetékek termikus megnyúlásának kompenzálására szolgálnak.

Ajánlások az alkalmazásához

- A kompenzátorok rugalmas harmonikaszerű kialakításának merevsége kisebb, mint a kompenzálendő csővezetékek merevsége. Elhelyezésükhöz egyenes szakaszokat válasszunk, ahol a kompenzátorokat két oldalon kimerevített támaszokkal rögzítsünk.
- A kompenzátorokat nem szabad kanyarokba és más önkompensáló szakaszokra felszerelni.
- Az ilyen típusú kompenzátorok nem alkalmasak a csőrendszer sugárirányú mozgásának, kihajlásának és torziós erőinek viselésére.
- El kell kerülni, hogy a kompenzátorok felszerelésekor azok már erőhatásoknak legyenek kitéve.

A kompenzátor felszerelése

A axiál kompenzátorok felszerelhetők vízszintes és függőleges csővezetésekre, falak mentén vagy falakon átmenő és nem átmenő fűtőcsatornába.

Csatornába történő telepítés esetén a hozzáférés biztosítása érdekében szükség van ellenőrző nyílások létesítésére.

Ha fennáll a hőszigetelés nélküli rugalmas kompenzátorköpeny szennyeződésének veszélye, akkor az esetleges mechanikai szennyeződések megakadályozására, amelyek a harmonika szeletei között rakódhatnak le, a kompenzátort le kell takarni.

Ha a harmonikás kompenzátorok hőszigetelt helyen vannak, akkor további védőburkolatot kell használni annak megakadályozására, hogy a hőszigetelés a harmonika szeletei közé kerüljön.

Elfogadott egynél több kompenzátort felszerelni két összekötött rögzített pont közé.

A csúszó támaszoknak teljesen el kell fedniük a csöveket, anélkül, hogy túl nagy ellenállást fejtsenek ki a csővezeték termikus mozgásaival szemben. A maximális hézag legfeljebb 1 mm lehet.

A megfelelő stabilitás érdekében a kompenzátort a legközelebbi rögzített ponttól legfeljebb $4 \times d$ távolságra kell felszerelni.

A kompenzátor és az első csúszótámasz kiehelyezésének pontja közötti maximális távolság nem haladhatja meg a $4 \times d$ -t (????).

A csővezeték tengelyének megengedett eltérése a kompenzátor tengelyétől mindkét oldalon nem haladhatja meg a 2 mm-t (????).

A támaszok maximális fesztávja [m] – KAN-therm Steel/Inox csövek esetében

Cső külső átmérője [mm]	15	18	22	28	35	42	54	76,1	88,9	108	139	168
A támaszok maximális fesztávja [m]	1,25	1,5	2	2,25	2,75	3	3,5	4,25	4,75	5	5	5

Helyes szerelés

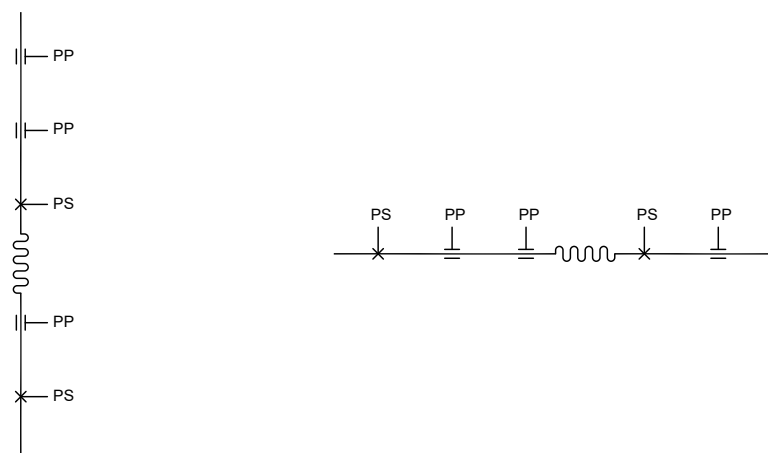

Helytelen szerelés

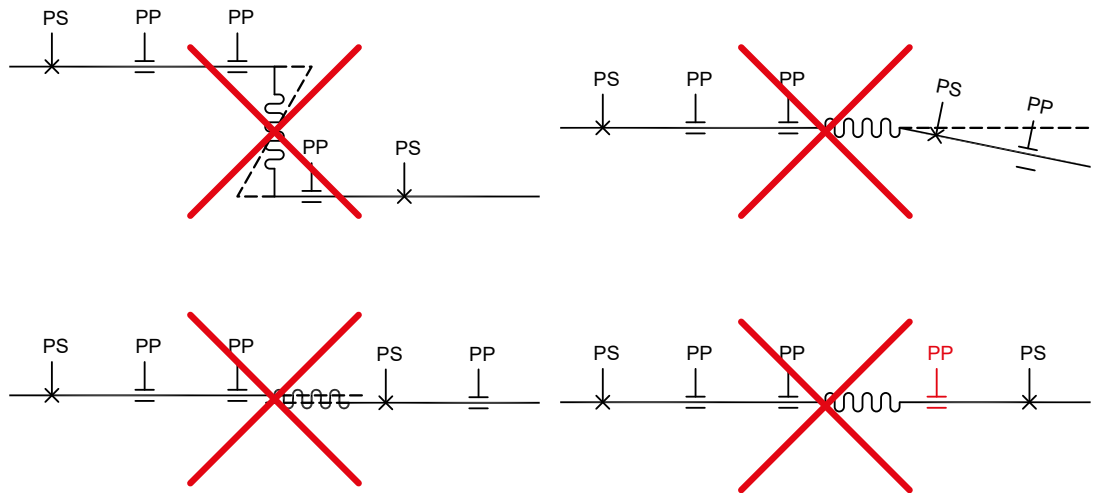

Garancia

Az axiál kompenzátorok garanciális ciklusainak (N_c) száma $N_c = 1000$, ahol a harmonika minden egyes összenyomódását és tágulását (még a hiányos üzemi összenyomódás és tágulás esetén is) egy ciklusnak kell tekinteni. A ciklusok száma a 20 ± 5 °C üzemi hőmérsékletre lett megadva. Más üzemi hőmérséklet esetén a ciklusok számát a hőmérséklet-csökkentési együttható segítségével kell kiszámítani:

$$NC = 1000 \cdot T_f$$

ahol:

T_{munka}	-35°C	0°C	20°C	100°C	150°C
T_f (az üzemi hőmérséklettől függő koefficienscsökkentő)	0,90	0,95	1,0	0,9	0,85



Figyelem! A kompenzátorok nem tengelyirányú szerelése lerövidíti azok élettartamát!

A kompenzátor gyártó ajánlásaival ellentétes szerelése garanciavesztéssel jár, és lerövidíti a kompenzátor élettartamát.

Felszálló vezeték tágulásának kompenzálása

A felszálló/alap vezeték falakon kívüli rögzítése és falakba süllyesztve vezetése során figyelembe kell venni a hőmérséklet változások okozta tengelyirányú mozgásukat, ezért megfelelő helyeken fix pontokat és kompenzátorokat kell elhelyezni, valamint az szétágazásokon a tágulási erőket kompenzálni kell. Tulajdonképpen minden egyes hőtágulásnak kitett hálózatot egyénileg kell kezelni.

A megoldás a felszálló vezeték és elágazások anyagától, a hálózat üzemi paramétereitől, a felszálló vezeték elágazásai számától és a szabad tértől (pl. csővezető csatornában) függ. A felszálló vezeték kompenzációs példáit az **A**, **B**, **C** ábrák mutatják.

- A.** Felszálló vezeték U-kompenzátor alkalmazásával (valamennyi KAN-therm rendszerben).
- B.** Példa felszálló vezeték szerkezetre fix pont alkalmazása a felszálló ág közepén (alumínium rétegű csővekre és KAN-thermre vonatkozik: ultraLINE, ultraPRESS, acél, inox, réz és KAN-therm PP Stabi Al csővek).
- C.** Felszálló vezeték önkompensációval (KAN-therm ultraLINE, Push és PP).

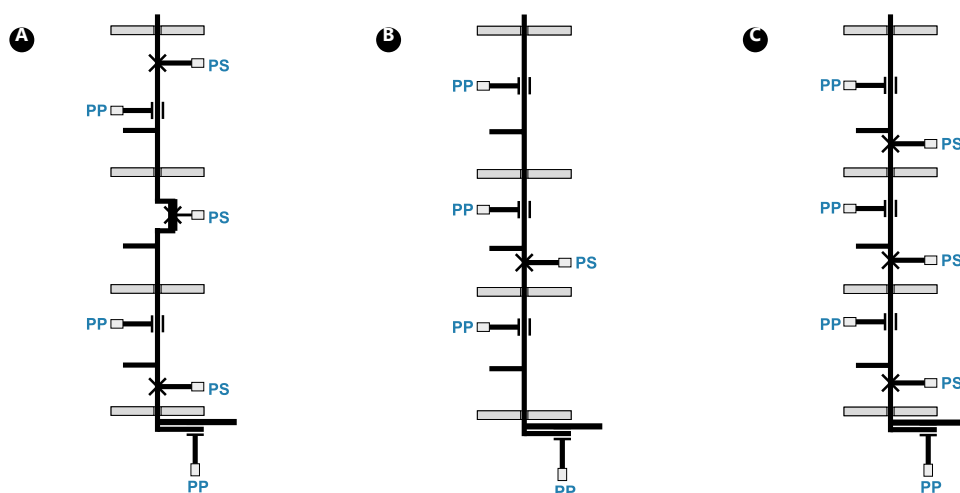

Minden esetben megfelelő hosszú kompenzációs kart kell figyelembe venni. A felszálló vezeték végén, az utolsó hőátvevő/szelep falikorongjánál megfelelő hosszú rugalmas kart kell biztosítani.

Minden elágazásnak (pl. radiátor vezeték, vízóra alá falikorong) szabad hajlási lehetőséggel kell rendelkeznie (a felszálló vezeték tengelyirányú mozgása miatt) úgy, hogy a T-csatlakozónál a feszülés ne legyen kritikus. Ez a megfelelő hosszú rugalmas kar alkalmazásával (1, 2, 3 ábra) érhető el. Ez különösen fontos a csővezető csatornában való vezetés esetén. A fix pont elágazás T-csatlakozójánál megfelelő rögzítése esetén, a rugalmas kar biztosítására vonatkozó feltétel nem kötelező.

Rugalmas kar a felszálló vezeték elágazásai a csővezető csatornában (példa)

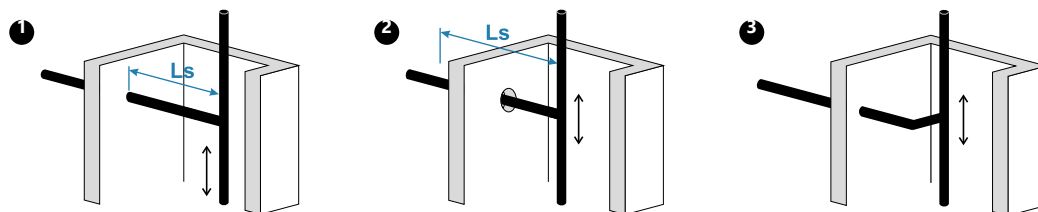

A KAN-therm ultraLINE, Push, és PP rendszerek csővei esetén le lehet mondani a hőtágulás fix pont támaszok minden elágazás T-csatlakozójának közelében való elhelyezésével történő kompenzálásáról. Ez ún. merev rögzítés (**ábra C, 190 oldal**).

Az által, hogy a felszálló vezeték (rögzített pontokkal) aránylag kis részekre osztjuk (általában az emelet magasságáig, de legfeljebb 4 m-es szakaszokra), a termikus tágulások hossza korlátozott marad, és a maradék feszültséget a rögzített pontok bilincsei elnyelik. A csővezetékek enyhe oldalirányú eltéréseit a csúsztatott pontok bilincseinek sűrű kihelyezésével lehet kiküszöbölni (még sűrűbben kell ezeket kihelyezni, ha a felszálló vezeték látható helyeken, falon kívül vezetjük).

Falba/padlóba süllyesztett hálózatok hőtágulásának kompenzálása

A Kan-therm ultraLINE, ultraPRESS és Push rendszerek csővezetékeinek aljzatbetonba (esztrich) vagy vakolatba süllyesztve vezetése esetén is fellép a hőtágulási jelenség. Azonban, mivel a csővezetékek burkoló csövekben (hullámos csövek) vagy szigetelésben vezetettek, a hőtágulás nem jelentős, a csöveknek az őket körülvevő burkolatban lehetőségük van hosszirányú kihajlásokra (önkompenzációs jelenség). E feszültségek hatásának csökkentését az is befolyásolja, hogy a csővezetékek útvonala csak enyhén ívelt.

Az „egyenesen” vezetett csővezetékekhez képest ajánlott 10% hosszfelesleg alkalmazása.

A fenti elv betartásának fontos jelentősége van abban az esetben, ha a csővezetékben összehúzódnás következik be (pl. meleg nyár idején fektetett hidegvíz vezeték) – egyenes vonalban hosszú csőszakasz vezetése esetén ív és iránytörés nélkül fennáll a csökötésből, pl. T-csatlakozóból való „kiszakításának” veszélye.

A KAN-therm PP rendszerének polipropilén csövei közvetlen az esztrichben vezethetők (amennyiben nincsenek hőszigetelési vagy hangszigetelési korlátozások). Ebben az esetben a csövet körülvevő betonréteg a hőtágulást nem engedi, a cső valamennyi feszültséget átvesz (a kritikus értékeknél kisebbek lesznek). Padlóba és falakba süllyesztett csövek szereléséről több információ a KAN-therm hálózatok térelhatárolókban való vezetése fejezetben olvasható.

8.4 KAN-therm hálózat fektetésének elvei

A KAN-therm rendszer sokféle megoldásainak és széles választékának köszönhetően bármilyen alap, felszálló és elvezető vezetékekből felépülő, belső nyomás alatti hálózatok kivitelezését teszi lehetővé. Az elemek falakon és mennyezeteken kívül vagy térelhatárolókban (süllyesztve, falhornyokban és esztrichben) vezethetők. Az elosztó csővezetékek átmeneti fektetési módja a csövek speciális padlószegélyekben való vezetése.

Falakon kívüli hálózatok – felszálló és alapvezetékek

A térelhatárolókon kívüli vezetés a nem lakáscélú helyiségekben (pincék, garázsok) alap vezetékek fektetése során és pl. ipari, nem lakáscélú létesítményekben vagy csővezető csatornáknak történő fektetés során alkalmazott.

Az ilyen fajta fektetés régi hálózatok javítása során is alkalmazható (pl. fűtési rendszer csere) KAN-therm PP, Steel és Inox rendszerek használata mellett és Copper.

A hálózatok tervezése során a műszaki követelményeken kívül figyelembe kell venni az esztétikai szempontokat is. Ezért szükséges:

- a megfelelő cső és kötési rendszer megválasztása,
- hőtágulási kompenzáció alapos megtervezése,
- megfelelő, az utasításokkal összhangban lévő csőrögzés megválasztása,
- megfelelő hőszigetelés (a hálózat rendeltetésétől és környezetétől függően) alkalmazása.

A vakolatra történő beépítéshez (emelők és vízszintesek) alumíniumrétegű (aknás) csöveket ajánlunk a KAN-therm ultraLINE, KAN-therm ultraPRESS, polipropilén KAN-therm PP csövekből és csatlakozások vagy acélcsővek a KAN-therm Steelből, Inox valamint KAN-therm Copper rendszer.

KAN-therm hálózatok falakban vezetése

A modern építészet követelményeinek megfelelően a KAN-therm csővezetékei habarccsal és vakolattal töltött falhornyokban, valamint esztrichben is vezethetők.

Ez vonatkozik a PERT, PEXC és PP-R csővezetésekre, a KAN-therm alumínium rétegű csövekre az elválasztó beépítésben, valamint az ultraLINE, a Push és az ultraPRESS csatlakozásokkal ellátott T-rendszerekben, valamint a hegesztett KAN-therm PP szereléseknél.

Padlórétegben vezetett csövek példája.
A. Nem fűtött helyiségek felett mennyezeten

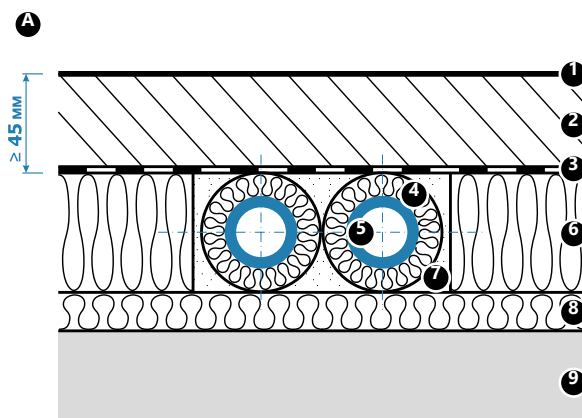

1. padlóburkolat
2. esztrich beton
3. fólia
4. cső hőszigetelése
5. KAN-therm rendszer cső
6. hőszigetelés
7. kitöltés pl. homok, granulátum
8. szigetelés
9. mennyezet

B. Fűtött helyiségek felett mennyezeten

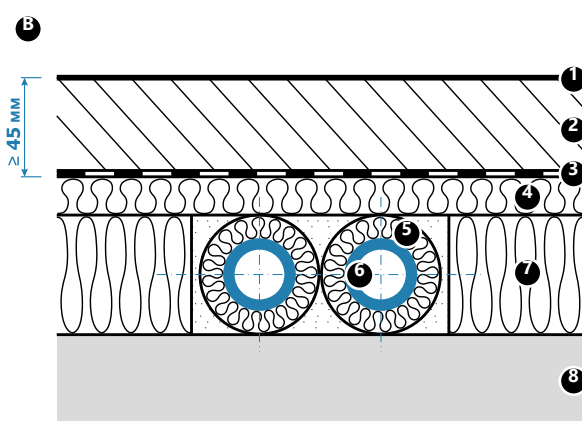

1. padlóburkolat
2. esztrich beton
3. fólia
4. hangszigetelés
5. cső hőszigetelése
6. KAN-therm rendszer cső
7. hőszigetelés
8. mennyezet

C. közvetlen az esztrich betonban

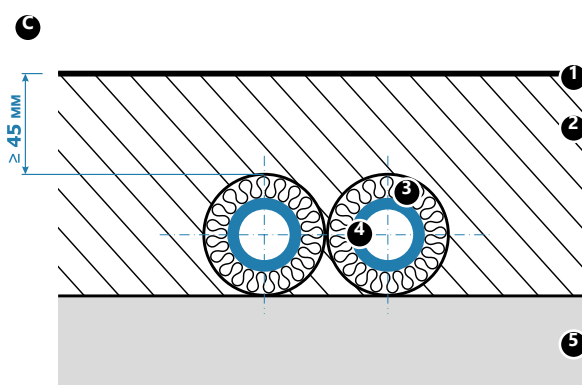

1. padlóburkolat
2. esztrich beton
3. cső hőszigetelése
4. KAN-therm rendszer cső
5. mennyezet



Megjegyzés

A menetes csatlakozásokat nem szabad betonnal vagy vakolattal bevonni.
A falhornyokban lévő csővezetéseket védeni kell a horony éles széleivel való érintkezéstől, lehetőleg védőcsövekben (vezeték) vagy hőszigetelő bélésben (ha szükséges) vezessük.

Az esztrichben fektetett csővezetékeket védőcsövekben, vagy amennyiben a hővédelmi követelmények ezt előírják hőszigetelésben kell vezetni (lásd KAN-therm hálózatok hőszigetelése fejezetben).

A hőszigetelés a hőveszteség csökkentésének érdekében, a padló csövek feletti hőmérsékletének emelkedésének megakadályozása (max. 29 °C) érdekében, de a csövek hangszigetelése céljával is alkalmazható. A KAN-therm PP vezeték esztrichben védőcsövek nélküli vezetése is megengedett az esztrich réteg megfelelő vastagságának betartása mellett.

A betonréteg cső feletti minimális vastagsága 4,5 cm. Kisebb vastagságok esetén a cső felett kiegészítő betonmegerősítést kell készíteni. Csövek esztrichben fektetése a homogén hangszigetelést nem boríthatja fel. Csővezeték védőcsőben (cső a csőben) vagy hőszigetelésben vezetése esetén, a hőtágulás hatásainak megelőzése érdekében az útvonalát enyhe ívekkel kell tervezni.

A csöveket szimpla vagy dupla műanyag kampókkal kell rögzíteni. Mielőtt a csővezeték bebetonozzuk vagy elvakoljuk, próbanyomás elvégzése szükséges, továbbá a vezetékeket sérülések ellen védjük. Építészeti munkálatok során az aljzatbetonnal fedett csöveknek nyomás alatt kell lenniük.

A süllyesztett hálózatok esetén a befejező munkálatok előtt készítsünk rendszer-leltárt (pl. fotót), hogy a jövőben elkerülhetők legyenek a falba és padlóba süllyesztett csövek véletlenszerű sérülései.

KAN-therm acélvezetékek fektetése

Nem javasoljuk KAN-therm Steel, KAN-therm Inox és KAN-therm Copper szerelések vakolat vagy habarcsrétegbe ágyazását, a korrózia veszélye és a csövek termikus megnyúlásából eredő erős erőhatások megjelenése miatt.

A KAN-therm Steel, a KAN-therm Inox és a KAN-therm Copper telepítéseket csak akkor lehet bevonni vakolattal, vagy esztrich betonba süllyeszteni, ha a csővezetékek termikus mozgását megfelelően kompenzáljuk, valamint védve vannak az építőelemek kémiai hatásai ellen. Ennek érdekében a csöveket és szerelvényeket rugalmas anyagba kell lefektetni pl. zárt cellás, vízálló habszigetelésbe. Ki kell küszöbölni a nedvességgel, a klór- vagy kloridionokat tartalmazó környezettel vagy más maró környezettel való érintkezés lehetőségét például teljes nedvességzáró szigeteléssel.

KAN-therm Steel és KAN-therm Inox rendszerek fektetési példák
A. falban
B. padlóban

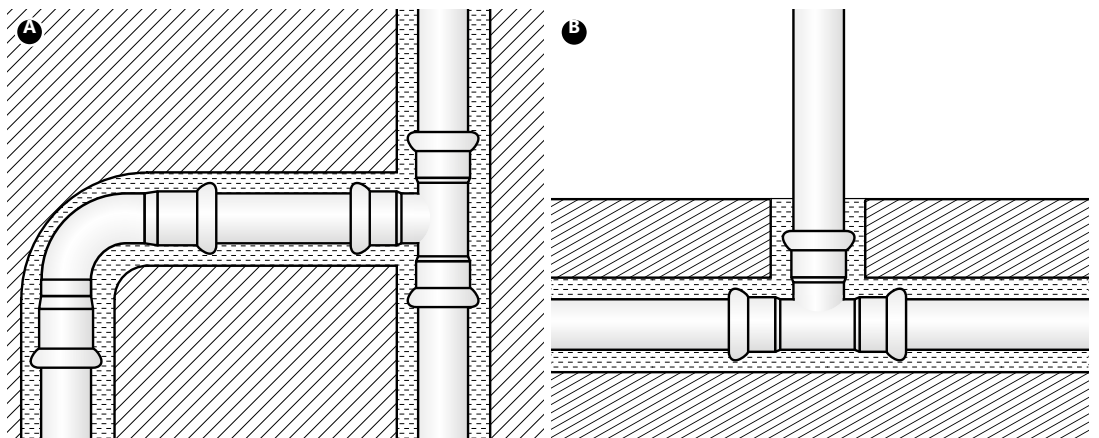

KAN-therm hálózat kialakítása



Osztó-gyűjtő rendszer

A végberendezések (radiátor, kifolyócsap) a KAN-therm osztó-gyűjtőtől padlóban vezetett külön vezetékekből tápláltak. Az osztó-gyűjtők süllyesztett vagy falon kívüli KAN-therm szekrényekben vagy csőcsatornáknak találhatók. Az aljzatbetonban nincsenek kötések. Valamennyi vevőberendezés közeg-ellátása lezárható.

Alkalmazási terület: radiátoros fűtési rendszerek, használati központi és hideg vízvezetékek.

Csőtípusok: KAN-therm PERT, PEXC, PERT², alumínium réteggel rendelkező csövek kötegekben.

Vevőberendezések csatlakoztatása: KAN-therm ultraLINE, KAN-therm Push és ultraPRESS rendszer, csavaros szorítócsatlakozók.

Osztó-gyűjtők csatlakoztatása: KAN-therm alumínium réteggel rendelkező csövek, KAN-therm PP, Steel, Inox és rézcsövek rudakban.

1. Fűtési hálózat osztó-gyűjtő rendszere.
2. Vízvezetés hálózat osztó-gyűjtő rendszere.

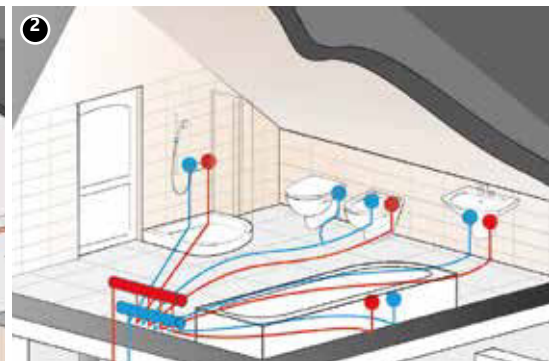

T-csatlakozós rendszer

A vevőberendezések felszálló vezetékéből a falba és padlóba süllyesztett elágazó vezetékeken keresztül ellátottak. A csőátmérők a vevőberendezések irányában fokozatosan szűkülnek. Előfordulnak padlóban (esetleg falban) kivitelezett kötések. Az osztó-gyűjtő rendszerhez képest a berendezések csatlakoztatásához felhasznált csövek mennyisége kisebb, de nagyobb átmérők szükségesek.

1. Fűtési hálózat osztó-gyűjtő rendszere.
2. Vízvezetés hálózat osztó-gyűjtő rendszere.

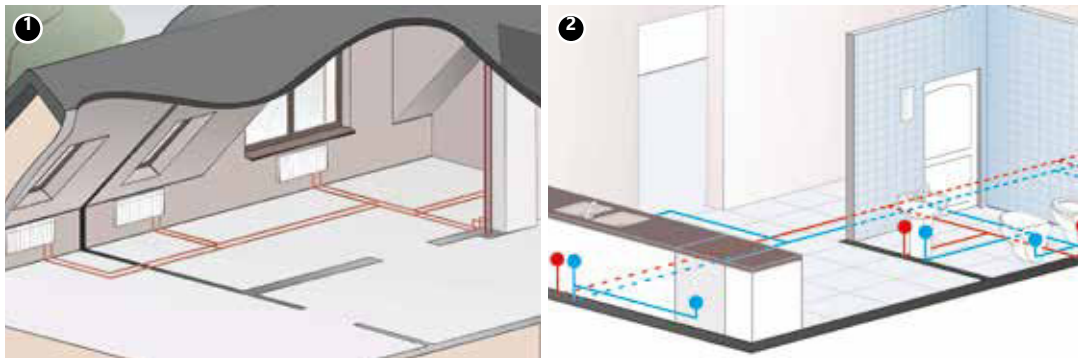

Alkalmazási terület: radiátoros fűtési rendszerek, használati központi és hideg vízvezeték, új épületek.

Csőtípusok: KAN-therm PERT, PEXC, PERT², alumínium réteggel rendelkező csövek, valamint KAN-therm PP csövek, kötegekben és rudakban.

Végberendezések csatlakoztatása: KAN-therm ultraLINE, KAN-therm Push, KAN-therm ultraPRESS rendszerek vagy hegesztett PP rendszerek, menetes csatlakozások. T-csonk idomok – csak KAN-therm ultraLINE, Push és ultraPRESS vagy hegesztett PP rendszerek (csavarmentes kötéseket ne alkalmazzon).

Felszálló (alap) vezetékek: KAN-therm alumínium réteggel rendelkező csövek, PP, Steel, Inox és rézcsövek rudakban.

Osztó-gyűjtő és T-csatlakozós rendszer (vegyes)

A rendszer osztó-gyűjtőkön alapul, de egyes csővezetékek elágazhatnak. Lehetséges az osztó-gyűjtőtől kimenő vezetékek számának a csővezetékek összhosszának csökkentése. T-csatlakozók összekötése – kizárólag ultraLINE, Push és ultraPRESS rendszerben vagy PP hegesztett kötés (csavarmentes kötéseket ne alkalmazzon).

Fűtési hálózat T-csatlakozós és osztó-gyűjtő rendszere



Hurkos rendszer

A vevőberendezések falak közelében futó egy csővezetékkel ellátottak, amely nyitott vagy zárt hurkot képez. A csövek fektethetők padlóknak, falakon kívül vagy padlószegélyekben. Egycsöves rendszerben alkalmazható, kétsöves rendszerben pedig könnyen egyensúlyozható Tichelmann rendszert lehet tervezni. Létező épületekben is alkalmazható.

Fűtési hálózat kétsöves hurkos rendszere



Használat: radiátoros rendszerek, meleg- és hidegvizes rendszerek, technológiai rendszerek, új és felújított épületek.

Csőtípusok: KAN-therm PERT, PEXC, PERT², PP, alumínium réteggel rendelkező csövek kötegekben és rudakban. KAN-therm Steel és Inox (amennyiben falakon kívül vezetettek).

Végberendezések csatlakoztatása: KAN-therm ultraLINE, KAN-therm Push, ultraPRESS, hegesztett KAN-therm PP rendszer, csavaros szorítócsatlakozók.

T-csatlakozók összekötése: ultraLINE, Push és ultraPRESS, PP vagy menetes (amennyiben falakon kívül vezetett).

Felszálló vezetékek: KAN-therm alumínium réteggel rendelkező csövek, PP, Steel, Inox, és rézcsövek rudakban.

„Függőleges” rendszer

Berendezések ellátásának hagyományos rendszere, jelenleg ritkán alkalmazott új épületekben. Valamennyi vevőberendezés (vagy csoport, pl. vízellátó csomópont) külön felszálló vezetékkel látott el. Mindenek előtt létező rendszerek javítása során alkalmazott.

Használat: radiátoros rendszerek, meleg- és hidegvizes rendszerek, technológiai rendszerek, új és felújított épületek.

Csőtípusok: KAN-therm alumínium réteggel rendelkező csövek, PP, valamint Steel és Inox, és rézcsövek rudakban.

Végberendezések csatlakoztatása: KAN-therm ultraLINE, ultraPRESS vagy hegesztett KAN-therm PP rendszer, csavaros szorítócsatlakozók.

Felszálló vezetékek: KAN-therm alumínium réteggel rendelkező csövek, PP, Steel, Inox csövek, rudakban.

Fűtési hálózat „függőleges” rendszere



8.5 Műanyag csövekből készült vezetékrendszerek csatlakoztatása a hőtermelőhöz

A műanyagból készült csővezeték elemeinek védelme érdekében a hőforrás vagy egyéb eszköz által termelt magas hőmérséklet közvetlen hatásaival szemben ajánlott legalább 1 méternél nem rövidebb fémcsőszakaszt kiépíteni.

A hőforráshoz csatlakoztatott műanyagcsöveket védeni kell az adott csőtípusra és szerkezetre előírt maximális hőmérséklet túllépésével szemben:

- PEXC, PERT, PERT², PP – 90 °C,
- PERTAL, PERTAL² – 95 °C,
- blueFLOOR PERT – 70 °C.

Radiátor csatlakoztatása

A modern fűtőberendezések radiátorai lehetnek oldalsó (C típusú) vagy alsó (VK típusú) betáplálásúak. A KAN-therm rendszerek a kötések és elemek széles választékát kínálják mindkét radiátor típus csatlakoztatásához.

Oldalsó bekötésű radiátorok – vakolatra szerelés

Radiátorcsatlakozás
(csatlakozócső és
visszatérő cső) a KAN-
therm Steel rendszerben



Jelenleg ritkán előforduló radiátorok ellátási módja, leginkább javításkor és hálózatszere során alkalmazott. A radiátorok vezetékéhez való csatlakoztatása standard menetes csatlakozókkal történik.

Alumíniumrétegű KAN-therm ultraLINE csövek, KAN-therm ultraPRESS csövek vagy polipropilén KAN-therm PP csövek esetén a csatlakozócsöveket falakra kell vezetni, betartva a bilincsek közötti maximális távolságot és betartva a nyúlások kiegyenlítésének elveit. A műanyag bekötő vezetékeket ajánlott falhornyokban vagy fedőburkolatokban vezetni.

KAN-therm Steel, Inox és réz csövekből acélcsövekből készült fűtési rendszerekben általában a felszálló vezeték – bekötő vezeték – radiátor elrendezés szerepel, ahol a csövek a radiátorokhoz menetes csatlakozókkal kerülnek összekötésre. A falikoronghoz vezető hálózat felújítása esetén a régi bekötő vezetékek nyomán kell vezetni.

Oldalsó betáplálású radiátorok – süllyesztett csőrendszerrel



KAN-therm ultraLINE, KAN-therm Push, KAN-therm ultraPRESS és KAN-therm PP rendszerek lehetővé teszik az oldalsó bekötéssel rendelkező radiátorok és fürdőszobai radiátorok könnyű bekötését (táblázat Oldalsó bekötéssel rendelkező radiátorok példák – süllyesztett hálózatok).

Alsó betáplálású radiátorok – süllyesztett csőrendszerrel



Az alsó bekötési lehetőséggel rendelkező radiátorokhoz legjobb megoldásokat a KAN-therm ultraLINE, Push és ultraPRESS rendszerek ajánlanak speciális csatlakozók (könyökidom és T-csatlakozó), 15 mm rézcsövek vagy 16 mm többbrétegű csövek alkalmazásával. (táblázat Radiátorok alsó bekötéssel csatlakoztatása példák – süllyesztett hálózatok).

Külső menetes csatlakozók fémcsövekhez

A KAN-therm rendszer három típusú kötőcsatlakozót kínál a fémcsövekhez.

A G $\frac{3}{4}$ " 1709043005 és a G $\frac{1}{2}$ " 1709043003 rézcső csatlakozó 15 mm átmérőjű nikkelezett rézcsövekkel szerelhető. Az 1709043010 univerzális külső menetes csőcsatlakozó fémcsövekkel szerelhető (15 mm átmérőjű réz, nikkelezett réz, KAN-therm acél és Inox csövek). Az univerzális külső menetes csőcsatlakozó kialakítása lehetővé teszi annak többszörös használatát.

1709043005

1709043003

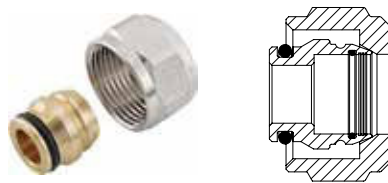

Cu 15 mm

1709043010

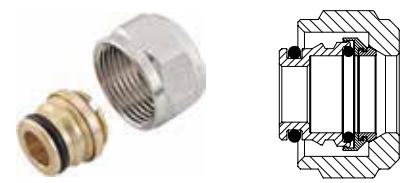

Cu 15mm
Steel/Inox 15 mm

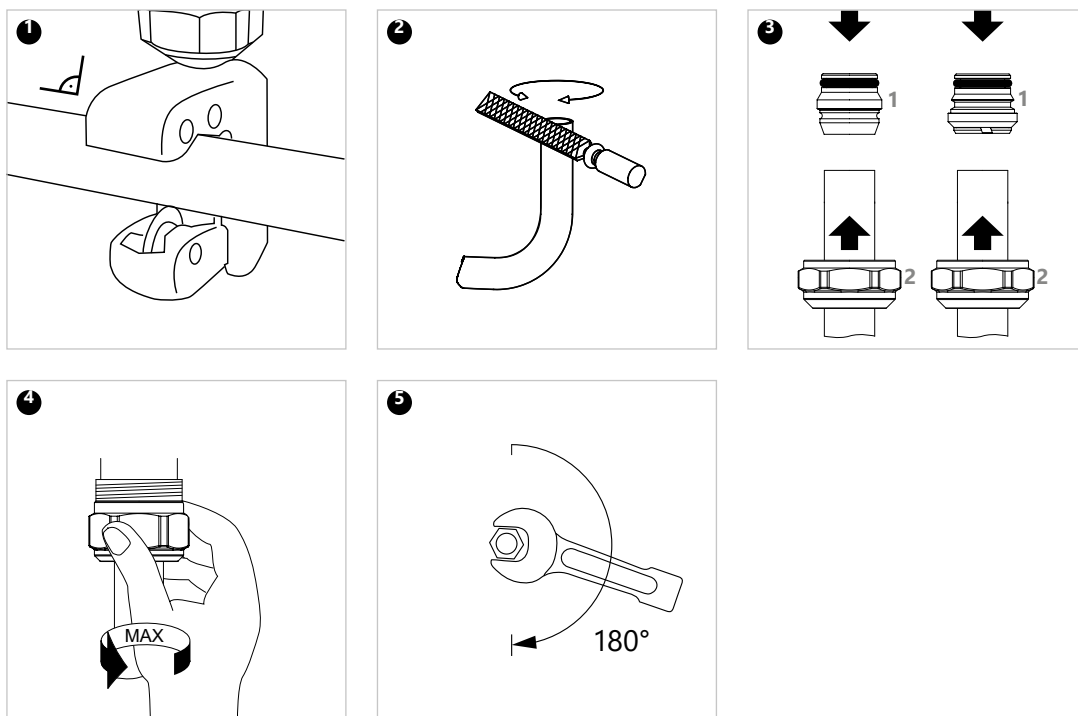

Vízellátó berendezések csatlakoztatása







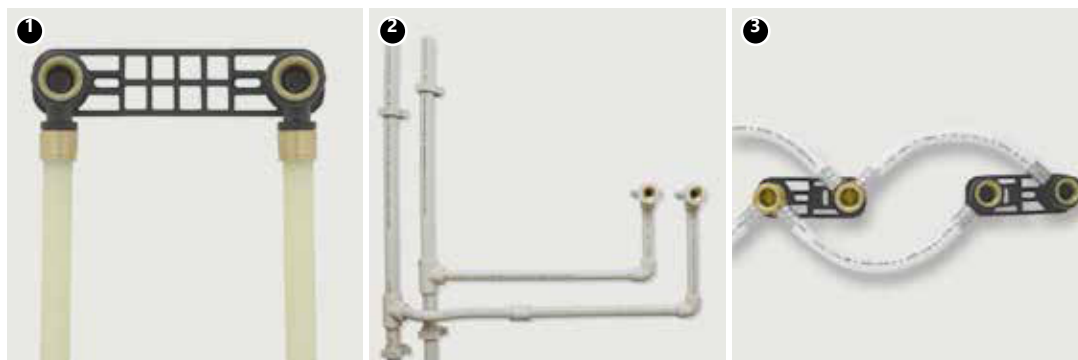



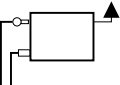





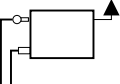







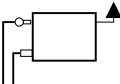



Valamennyi KAN-therm rendszer (a KAN-therm Steel kivételével) vízvezetékek csatlakoztatásához (falikorongok kifolyó csapokhoz) alkalmas csatlakozókkal rendelkezik.

KAN-therm ultraLINE, KAN-therm Push és ultraPRESS falikorongok alkalmazási példáit a táblázat tartalmazza.

1. Falikorong KAN-therm Push rendszerben
2. Falikorong KAN-therm PP rendszerben
3. Csavarozott falikorong-sarok KAN-therm ultraPRESS rendszerben.

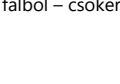

Radiátor csatlakoztatása

Séma/Leírás/Fotó	KAN-therm rendszer csatlakoztató elem			Segédelemek										
	Push	ultraPRESS	ultraLINE											
OLDALSÓ BEKÖTÉSŰ (C TÍPUSÚ) RADIÁTOROK – KIÁLLÁS FALBÓL														
Közvetlen falból														
 	 Ø14 G $\frac{1}{2}$ " Ø14 G $\frac{3}{4}$ " Ø16 G $\frac{1}{2}$ " Ø14 G $\frac{3}{4}$ " Ø20 G $\frac{3}{4}$ "	 Ø14 G $\frac{3}{4}$ " Ø16 G $\frac{3}{4}$ "	 G $\frac{1}{2}$ " csőcsatlakozó  G $\frac{3}{4}$ " x G $\frac{1}{2}$ " szűkítő csőcsatlakozó  műanyag vezetőléc	 	   Ø14 x 2 G $\frac{3}{4}$ " Ø18 x 2,5 G $\frac{1}{2}$ " Ø18 x 2,5 G $\frac{3}{4}$ "	   Ø14 Ø16 Ø20	 műanyag vezetőléc	 	  Ø12 x 2A Ø14 x 2A Ø18 x 2,5A	 16 x 2 L=210 16 x 2 L=300 16 x 2 L=750 14 L=300 16 L=300 20 L=300 14 L=750 16 L=750 20 L=750	 műanyag vezetőléc  menetes csőkötés Ø15 G $\frac{3}{4}$ " rézcsőhöz  szorítógyűrű Ø15 G $\frac{1}{2}$ " rézcsőhöz  csatlakozó test G $\frac{1}{2}$ " x G $\frac{1}{2}$ "  Ø14 Ø16 Ø20	 	falból - csatlakoztatás egy oldalról  	falból – csőkeresztvezető idommal 12 x 2 L=210 14 x 2 L=210 12 x 2 L=300 14 x 2 L=750 18 x 2,5 L=210 18 x 2,5 L=300 18 x 2,5 L=750

Séma/Leírás/Fotó	KAN-therm rendszer csatlakoztató elem			Segédelemek
	Push	ultraPRESS	ultraLINE	



ALSÓ BEKÖTÉSŰ (VK TÍPUSÚ) RADIÁTOROK – PADLÓBÓL KIÁLLÁS

Közvetlen kiállás menetes szorítócsőköttéssel

 <p>szelepcsatlakozó nélkül</p>	 <p> $\text{\O}12 \times 2 \text{ G}\frac{1}{2}"$ $\text{\O}12 \times 2 \text{ G}\frac{3}{4}"$ $\text{\O}14 \times 2 \text{ G}\frac{1}{2}"$ $\text{\O}14 \times 2 \text{ G}\frac{3}{4}"$ $\text{\O}16 \times 2 \text{ G}\frac{3}{4}"$ $\text{\O}18 \times 2,5 \text{ G}\frac{3}{4}"$ </p>	 <p> $\text{\O}14 \text{ G}\frac{1}{2}"$ $\text{\O}14 \text{ G}\frac{3}{4}"$ $\text{\O}16 \text{ G}\frac{1}{2}"$ $\text{\O}16 \text{ G}\frac{3}{4}"$ $\text{\O}20 \text{ G}\frac{3}{4}"$ $\text{\O}14 \text{ G}\frac{3}{4}"$ $\text{\O}16 \text{ G}\frac{3}{4}"$ $\text{\O}20 \text{ G}\frac{3}{4}"$ </p>	 <p>műanyag könyökidom műanyag sapka</p>
--	---	--	---

 <p>egyszerű szelepcsatlakozókkal (szimpla vagy integrált)</p>	 <p> $\text{\O}12 \times 2\text{A}$ $\text{\O}14 \times 2\text{A}$ $\text{\O}18 \times 2,5\text{A}$ *csatlakozás egy elemén keresztül alumínium rétegű csővel csavaros idomok és csatlakozó-adapterek segítségével (ultraPRESS) kell elkészíteni </p>	 <p> $\text{\O}16 \text{ G}\frac{1}{2}"$ $\text{\O}16 \text{ G}\frac{3}{4}"$ $\text{\O}20 \text{ G}\frac{3}{4}"$ </p>	 <p>műanyag könyökidom műanyag sapka</p>
--	---	---	--

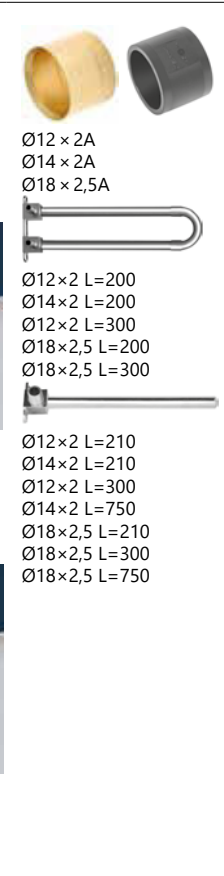
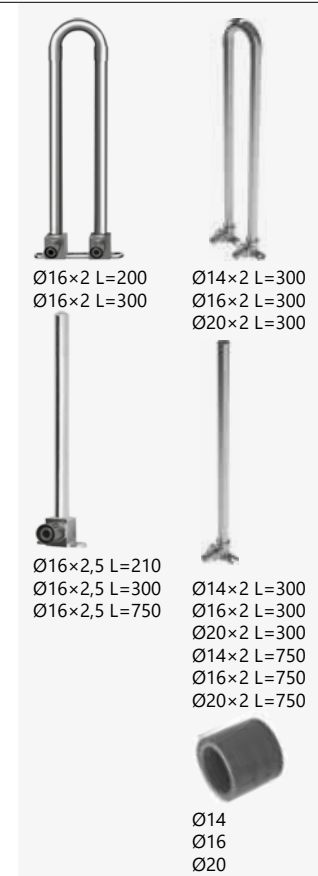
Egyszerű könyökidomcsatlakozó (szimpla és dupla) 15 mm-es Cu csövekkel

 <p>szelepcsatlakozó nélkül</p> <p>egyszerű szelepcsatlakozókkal</p>	 <p> $\text{\O}12 \times 2\text{A}$ $\text{\O}14 \times 2\text{A}$ $\text{\O}18 \times 2,5\text{A}$ $\text{\O}12 \times 2 \text{ L}=200$ $\text{\O}14 \times 2 \text{ L}=200$ $\text{\O}12 \times 2 \text{ L}=300$ $\text{\O}18 \times 2,5 \text{ L}=200$ $\text{\O}18 \times 2,5 \text{ L}=300$ $\text{\O}12 \times 2 \text{ L}=210$ $\text{\O}14 \times 2 \text{ L}=210$ $\text{\O}12 \times 2 \text{ L}=300$ $\text{\O}14 \times 2 \text{ L}=750$ $\text{\O}18 \times 2,5 \text{ L}=210$ $\text{\O}18 \times 2,5 \text{ L}=300$ $\text{\O}18 \times 2,5 \text{ L}=750$ </p>	 <p> $\text{\O}16 \times 2 \text{ L}=200$ $\text{\O}16 \times 2 \text{ L}=300$ $\text{\O}14 \times 2 \text{ L}=300$ $\text{\O}16 \times 2 \text{ L}=300$ $\text{\O}20 \times 2 \text{ L}=300$ $\text{\O}16 \times 2,5 \text{ L}=210$ $\text{\O}16 \times 2,5 \text{ L}=300$ $\text{\O}16 \times 2,5 \text{ L}=750$ $\text{\O}14 \times 2 \text{ L}=300$ $\text{\O}16 \times 2 \text{ L}=300$ $\text{\O}20 \times 2 \text{ L}=300$ $\text{\O}14 \times 2 \text{ L}=750$ $\text{\O}16 \times 2 \text{ L}=750$ $\text{\O}20 \times 2 \text{ L}=750$ </p>	 <p>menetes csőkötés $\text{\O}15 \text{ G}\frac{3}{4}"$ részcsőhöz</p> <p>csatlakozó test $\text{G}\frac{1}{2}" \times \text{G}\frac{1}{2}"$</p> <p>menetes csőkötés $\text{\O}15 \text{ G}\frac{1}{2}"$ részcsőhöz</p> <p>szorítógyűrű $\text{\O}15 \text{ G}\frac{1}{2}"$ részcsőhöz</p> <p> $\text{\O}14$ $\text{\O}16$ $\text{\O}20$ </p>
---	--	--	--

ALSÓ BEKÖTÉSŰ (VK TÍPUSÚ) RADIÁTOROK – PADLÓBÓL KIÁLLÁS

T-csatlakozó Ø15 rézcsővel

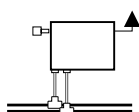

szelepcsatlakozó nélkül

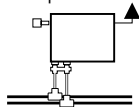

egyszerű szelepcsatlakozókkal



Ø12 × 2A
 Ø14 × 2A
 Ø18 × 2,5A
 Ø25 × 3,5A
 Ø32 × 4,4A
 L=300
 Ø14×2 /Ø14×2
 Ø18×2,5 /Ø18×2,5
 Ø25×3,5 /Ø25×3,5
 Ø32×4,4 /Ø32×4,4



L=300 Csökkentés
 Ø18 × 2,5/Ø18 × 2,5 bal
 Ø18 × 2,5/Ø18 × 2,5 jobb
 Ø25 × 3,5/Ø18 × 2,5 bal
 Ø25 × 3,5/Ø18 × 2,5 jobb
 Ø32 × 4,4/Ø25 × 3,5 bal
 Ø32 × 4,4/Ø25 × 3,5 jobb
 L=750
 Ø14 × 2 /Ø14 × 2
 Ø18 × 2,5 /Ø18 × 2,5
 Ø25 × 3,5 /Ø25 × 3,5
 Ø32 × 4,4 /Ø32 × 4,4
 L=750 Csökkentés
 Ø18 × 2,5/Ø18 × 2,5 bal
 Ø18 × 2,5/Ø18 × 2,5 jobb
 Ø25 × 3,5/Ø18 × 2,5 bal
 Ø25 × 3,5/Ø18 × 2,5 jobb
 Ø32 × 4,4/Ø25 × 3,5 bal
 Ø32 × 4,4/Ø25 × 3,5 jobb



L=300
 Ø16×2 /Ø16×2
 Ø20×2 /Ø20×2
 Ø20×2 /Ø16×2 bal
 Ø20×2 /Ø16×2 jobb
 L=750
 Ø16×2 /Ø16×2
 Ø20×2 /Ø20×2
 Ø20×2 /Ø16×2 bal
 Ø20×2 /Ø16×2 jobb



L=300
 Ø14×2 /Ø14×2
 Ø16×2 /Ø16×2
 Ø20×2 /Ø20×2
 Ø16×2 /Ø14×2 bal
 Ø16×2 /Ø14×2 jobb
 Ø20×2 /Ø16×2 bal
 Ø20×2 /Ø16×2 jobb
 L=750
 Ø14×2 /Ø14×2
 Ø16×2 /Ø16×2
 Ø20×2 /Ø20×2
 Ø16×2 /Ø14×2 bal
 Ø16×2 /Ø14×2 jobb
 Ø20×2 /Ø16×2 bal
 Ø20×2 /Ø16×2 jobb



Ø14
 Ø16
 Ø20



szorítógyűrű
 Ø15 G½"
 rézcsőhöz



csatlakozó test
 G½" × G½"



menetes cső-
 kötés Ø15 G½"
 rézcsőhöz



menetes cső-
 kötés Ø15 G¾"
 rézcsőhöz



csődugó
 Ø15 G½"
 rézcsőhöz

Séma/Leírás/Fotó	KAN-therm rendszer csatlakoztató elem			Segédelemek
	Push	ultraPRESS	ultraLINE	

ALSÓ BEKÖTÉSŰ (VK TÍPUSÚ) RADIÁTOROK – PADLÓBÓL KIÁLLÁS

Közvetlen falból

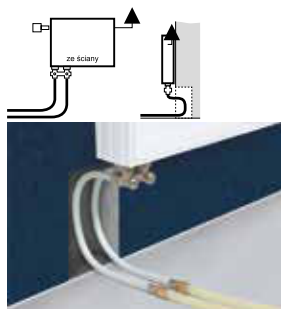

sarok szelepblokkhoz



Ø12 × 2 G $\frac{1}{2}$ "
 Ø12 × 2 G $\frac{3}{4}$ "
 Ø14 × 2 G $\frac{1}{2}$ "
 Ø14 × 2 G $\frac{3}{4}$ "
 Ø16 × 2 G $\frac{3}{4}$ "
 Ø18 × 2,5 G $\frac{3}{4}$ "

L=500
 Ø16×2 /Ø14×2
 Ø16×2 /Ø14×2
 Ø16×2 /Ø18×2,5



Ø14 G $\frac{1}{2}$ "
 Ø14 G $\frac{3}{4}$ "
 Ø16 G $\frac{1}{2}$ "
 Ø16 G $\frac{3}{4}$ "
 Ø20 G $\frac{3}{4}$ "



Ø16 G $\frac{1}{2}$ "
 Ø16 G $\frac{3}{4}$ "
 Ø20 G $\frac{3}{4}$ "



menetes cső-
 kötés Ø15 G $\frac{3}{4}$ "
 rézcsőhöz



csatlakozó test
 G $\frac{1}{2}$ " × G $\frac{1}{2}$ "



menetes cső-
 kötés Ø15 G $\frac{1}{2}$ "
 rézcsőhöz



szorítógyűrű
 Ø15 G $\frac{1}{2}$ "
 rézcsőhöz

Csatlakozás szimpla vagy dupla rögzítésű könyökkel, rézcsövekkel

ultraLINE

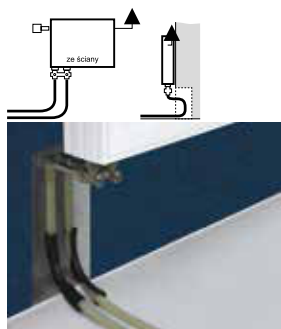

(15 mm-es Cu csővel) sarok szelepblokkhoz



Ø12 × 2A
 Ø14 × 2A
 Ø18 × 2,5A



Ø12 × 2 L=210
 Ø14 × 2 L=200
 L=300
 Ø18 × 2,5 L=200
 L=300



Ø16 × 2 L=210
 Ø16 × 2 L=300
 Ø16 × 2 L=750



Ø16 × 2 L=200
 Ø16 × 2 L=300



Ø14×2 L=300
 Ø16×2 L=300
 Ø20×2 L=300
 Ø14×2 L=750
 Ø16×2 L=750
 Ø20×2 L=750



Ø14×2 L=300
 Ø16×2 L=300
 Ø20×2 L=300

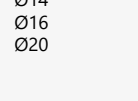
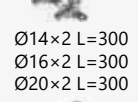
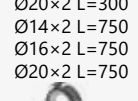
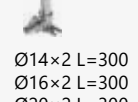

menetes cső-
 kötés Ø15 G $\frac{3}{4}$ "
 rézcsőhöz



csatlakozó test
 G $\frac{1}{2}$ " × G $\frac{1}{2}$ "

















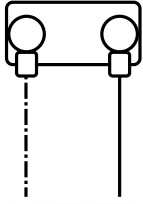



menetes cső-
 kötés Ø15 G $\frac{1}{2}$ "
 rézcsőhöz

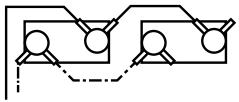

szorítógyűrű
 Ø15 G $\frac{1}{2}$ "
 rézcsőhöz

Vízcsap csatlakoztatása

Séma/Leírás/Fotó	KAN-therm rendszer csatlakoztató elem			Segédelemek
	Push	ultraPRESS	ultraLINE	
SZORÍTÓKTÉSEK – SÜLLYESZTETT (FALHORNÝOKBAN) ÉS FALAKON KÍVÜLI RENDSZEREK				
Szimpla csatlakoztatás				
		 <p>Ø12 × 2A Ø14 × 2A Ø18 × 2,5A</p>	 <p>Nem alkalmas száraz esztrichhez Ø16 × 2 G½" Ø20 × 2 G½"</p>	 <p>szerelőlemezek dupla (L=50, 80, 100, 150 mm) dupla L=50</p>
	 <p>Nem alkalmas száraz esztrichhez Ø12 × 2 G½" Ø14 × 2 G½" Ø18 × 2,5 G½"</p>	 <p>Ø14 Ø16 Ø20</p>		
Dupla rögzítés (csap)				
		 <p>Ø14 × 2 G½" Ø18 × 2,5 G½"</p>	 <p>Ø16 × 2 G½" Ø20 × 2 G½"</p>	 <p>Nem alkalmas száraz esztrichhez szimpla dupla (L=150 mm) dupla (L=80 mm) dupla (L=50 mm)</p>
	 <p>Ø18 × 2,5 G½"</p>			
Csatlakoztatás az elvezetéssel				
		 <p>Ø18 × 2,5/Ø18 × 2,5 G½"</p>	 <p>Ø14 × 2 G½"</p>	 <p>szerelőlemezek dupla (L=50, 80, 100, 150 mm) dupla L=50</p>
	 <p>Nem alkalmas száraz esztrichhez szimpla dupla (L=150 mm) dupla (L=80 mm) dupla (L=50 mm)</p>			

Séma Leírás Fotó	KAN-therm rendszer csatlakoztató elem		Segédelemek
	Push	ultraPRESS	

CSAVAROZOTT CSATLAKOZÁSOK (KÖTÉSADAPTEREK) – VAKOLATRA SZERELÉS ESETÉN

Szimpla csatlakoztatás

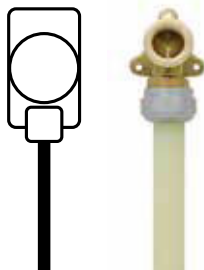

Dupla rögzítés (csap)

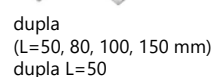
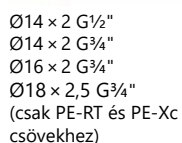
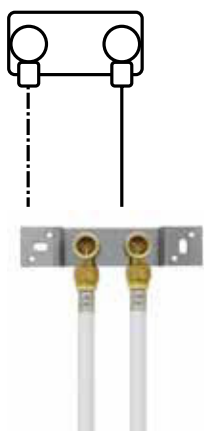

Csatlakoztatás az elvezetéssel

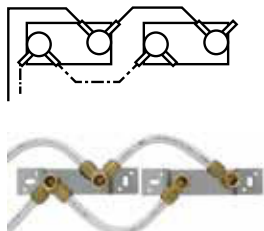

Szimpla csatlakoztatás

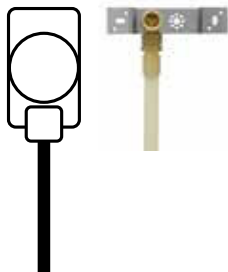

Ø14×2G $\frac{1}{2}$ "
 Ø18×2,5G $\frac{1}{2}$ "
 Ø25×3,5G $\frac{1}{2}$ "
 Ø14×2"
 Ø18×2,5A
 Ø25×3,5AA



Ø14×2 G $\frac{1}{2}$ "
 Ø14×2 G $\frac{1}{2}$ "
 Ø16×2 G $\frac{3}{4}$ "
 Ø18×2,5 G $\frac{3}{4}$ "
 (csak PERT és PEXC
 csövekhez)



G $\frac{1}{2}$ "



G $\frac{1}{2}$ "



Ø16 × 2 G $\frac{1}{2}$ "
 Ø20 × 2 G $\frac{1}{2}$ "



Ø16 × 2 G $\frac{1}{2}$ "



G $\frac{1}{2}$ "



G $\frac{1}{2}$ "

szerelőlemezek



dupla
 (L=50, 80, 100, 150 mm)
 dupla L=50

Dupla rögzítés (csap)

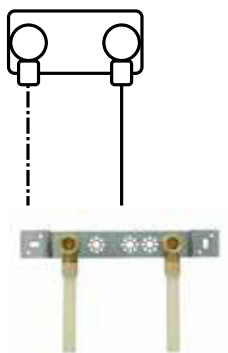

8.6 Sűrített levegős rendszerek a KAN-therm termék kínálatában

Fűtési és ivóvízrendszerek létesítésén kívül a KAN-therm rendszer elemeit felhasználhatók egészen speciális sűrített levegős rendszerek kilépítéséhez. A sűrített levegő elosztórendszere csövek, szerelvények (könyökcsonkok, T-csőidomok, reduktorok) és csatlakozókból áll, amelyeket a gyártás helyéről a fogyasztás helyszínére (gépek, szerszámok) szállítanak. A fenti elemek mindegyikét a felhasználó igényeinek, valamint az elosztott levegő minőségének, mennyiségének és nyomásának megfelelően kell megválasztani.

A csővezetékrendszer, amely a sűrített levegőt a felvevőhelyekre szállítja, az egész berendezés egyik legfontosabb eleme. A csővezetékrendszer magában foglalja mind a fő átviteli csővezetéseket, mind a gépek csatlakoztatásait. A rosszul méretezett és összeszerelt elemek (például az átviteli vagy a csatlakozó csővezetékek túl kicsi átmérője miatt, vagy a túl „bonyolult” telepítés okán) nagy nyomásesést és ezáltal magasabb üzemeltetési költségeket eredményeznek. Ez a kompresszorok nagyobb energiafogyasztásához vezet, és magas nyomáson történő működést idéz elő. Egy kompresszor üzemi nyomásának 1 bar-al történő csökkentése több mint 7% -kal csökkenti az energiafogyasztást.

KAN-therm rendszer alkalmazási területe sűrített levegős berendezésekhez

Tisztasági osztály az ISO 8573-1 szabvány szerint	1	2	3	4	5	6	Megjegyzések
Páratartalom [mg/m ³]	3	120	880	6000	7800	9400	
Olajtartalom [mg/m ³]	0,01	0,1	1	5	25	>25	
KAN-therm ultraLINE	+	+	+	+	+	-	p _{max} = 10 bar
KAN-therm Push	+	+	+	+	+	-	p _{max} = 10 bar
KAN-therm ultraPRESS	+	+	+	+	+	-	p _{max} = 10 bar
KAN-therm PP PN16	+	+	+	+	+	-	p _{max} = 16 bar/20°C vagy 10 bar/40°C
KAN-therm PP PN20	+	+	+	+	+	-	p _{max} = 20 bar/20°C vagy 10 br/60°C
KAN-therm Steel	+	+	+	-	-	-	p _{max} = 16 bar 12-54 mm; 10 bar > 54 mm
KAN-therm Inox	+	+	+	+	+	*	p _{max} = 16 bar 12-54 mm; 10 bar > 54 mm
KAN-therm Copper	+	+	+	+	+	*	p _{max} = 10 bar

+ lehetséges alkalmazási terület, feltéve, hogy a kompresszorhoz kenőanyagként szintetikus olajokat használnak kenőanyagként (az ásványi olajok használata tilos)

* Lehetséges a felhasználás miután a tömitéseket Viton cserélték le, abban az esetben is, ha a kompresszorok kenőanyaga ásványi olaj

- az alkalmazás nem megengedett

8.7 A KAN-therm rendszerek öblítése, tömítettségi vizsgálata és fertőtlenítése

Miután elkészült a KAN-therm rendszer telepítésével, végezzen nyomáspróbát. Ezt azelőtt kell elvégezni, mielőtt az esztrich betonnal letakarja a csöveket, és befedné a barázdákat és a csatornákat. Végezze el vízzel a szivárgási tesztet. Ha a körülmények a vízzel végrehajtott nyomásteszt elvégzését nem teszik lehetővé (pl. alacsony hőmérséklet esetén), akkor elvégezheti a nyomástesztet sűrített levegővel is.



Figyelem

A KAN-therm Steel hálózat tesztelése után való ürítésének szüksége esetén a szivárgásvizsgálatot ajánlott sűrített levegővel végezni.

A víz nyomáspróbája előtt:

- a vizsgálati folyamatot befolyásolható vagy esetleg károsodást okozó berendezéseket és szerelvényeket zárjuk el (pl. tágulási tartályok, biztonsági szelepek),
- alaposan öblítse át a berendezést, kezelt vízzel vagy azzal az anyaggal, ami rendeltetészerűen a rendszert kerül. Az öblítési folyamat során győződjön meg róla, hogy a rendszer teljes kapacitásának megfelelő mennyiség legalább egyszer cserélődjön,
- töltsen fel a rendszert tiszta vízzel, majd légtelenítse,
- stabilizáljuk a víz hőmérsékletét a környezeti hőmérsékletéhez képest.

A vizsgálathoz a próbanyomástól 50%-al nagyobb tartományú és 0,1 bar méretközű tárcsás nyomásmérőt kell alkalmazni. A nyomásmérőt a rendszer legalacsonyabb pontján fekvő részén kell rögzíteni. A vizsgált hálózat környezeti hőmérséklete ne változzon.

Valamennyi KAN-therm rendszerre vonatkozó próbanyomás értékeit (hálózat fajtájától függően) és a vizsgálatok elvégzésének körülményeit a táblázat tartalmazza.

A szivárgásvizsgálat elvégzése után jegyzőkönyvet kell készíteni. A jegyzőkönyvnek tartalmaznia kell a próbanyomás értékét, a vizsgálat nyomásmérési értékeit tartalmazó eljárás szerinti menetét, valamint a vizsgálat pozitív (vagy negatív) eredményének megállapítását. A jegyzőkönyv készülhet űrlap formában is.

A nyomásteszt pozitív eredménye után a fűtési és a melegvízes rendszereket forró víz használatával ellenőrizni kell (forró nyomásteszt).

Tesztelési nyomás értéke P _{op} [bar]		
	Hidraulikus teszt	Sűrített levegős teszt
Fűtési és jeges vizes rendszerek	P _{work} + 2 de nem kevesebb mint 4 [bar]	1,5 – 3,0 [bar]*
Vízvezeték-rendszerek	P _{work} × 1,5 [bar]	
A sűrített levegővel végzett maximális tesztelési nyomás biztonsági okokból legfeljebb 3,0 [bar] lehet. Elfogadott magasabb nyomás használata, amely nem haladja meg a sűrített levegős rendszer egy adott rendszerének a megengedhető üzemi nyomását azzal a feltétellel, hogy a személyzet biztonsága biztosított.		
1. lépés – Előzetes teszt csökkentett nyomással		
Vezetékrendszer	ultraLINE, Push, ultraPRESS, PP, felületfűtés	Steel, Inox, Copper
Előzetes tesztelési nyomás	1,0–4,0 bar (kezelt víz) vagy 1,5–2,0 bar (sűrített levegő)	
Előzetes tesztelési idő	Lehetővé teszi az összes csatlakozás vizuális ellenőrzését	
Megfelelési feltételek	Nincs csepegés vagy szivárgás	
2. lépés – Elsődleges előzetes teszt P _{üz} tesztelési nyomással		
Vezetékrendszer	ultraLINE, Push, ultraPRESS, PP, felületfűtés	Steel, Inox, Copper
Tesztelési idő	60 perc (tartalmazva az első felében 10 percenként a tesztelési nyomás emelését az elsődleges értékre)	Nincs jelen
Elfogadható nyomásesés	0,6 [bar]	
Megfelelési feltételek	Nincs csepegés vagy szivárgás	
3. lépés – Fő teszt P _{üz} tesztelési nyomással		
Vezetékrendszer	ultraLINE, Push, ultraPRESS, PP, felületfűtés	Steel, Inox, Copper
Tesztelési idő	120 perc	30 perc
Elfogadható nyomásesés	0,2 [bar]	0,0 [bar]
Megfelelési feltételek	Nincs csepegés, szivárgás vagy túlzott nyomásesés	



Megjegyzés: a csökkentett nyomás mellett végzett előzetes teszt (1. lépés) kihagyható, ha nem alkalmazzák az LBP funkciót.

Nyomáspróba sűrített levegővel

A Fűtési és Vízvezeték Rendszerek Kivitelezésének és Átvételének Műszaki Feltételeinek (WTWiO) utasításai szerint megengedett (indokolt esetekben pl. a hálózat befagyásának vagy túlzott korrodálásának veszélye) a sűrített levegővel végzett szivárgásvizsgálat.

A vizsgálathoz felhasznált levegő olajokat nem tartalmazhat. A KAN-therm Steel rendszer esetén a sűrített levegőnek nedvességmentesnek kell lennie. A próbanyomás max. értéke 3 bar (0,3 MPa). A vizsgált hálózat környezeti hőmérséklete nem változhat (max. ±3 °C).

Minden feltárt szivárgás nyomon követhető akusztikusan, vagy habfolyadék használatával.

A vizsgálati eredmény pozitívnak számít, amennyiben a hálózaton szivárgás és nyomásmérőn nyomásesés nem kerül megállapításra.



Vigyázat:

A sűrített levegővel végzett szivárgásvizsgálat során a szivárgások felkutatására használt habosítószer egy része kárt okozhat a csövek és a szerelvények anyagában. Használat előtt egyeztessen a KAN műszaki részlegével.

8.8 Telepített KAN-therm rendszer fertőtlenítése

A KAN-therm rendszerek (a KAN-therm Steel kivételével) alkalmasak ivóvízberendezések telepítésére és rendelkeznek a szükséges higiéniai tanúsítvánnyal. Az építőanyagok kiválasztása nem befolyásolja a kórokozó organizmusok szaporodását vagy az ivóvíz tulajdonságainak romlását.

Ugyanakkor az építési folyamat vagy a berendezés használata során fellépő hibák, valamint a csapvíz szüneteltetése vagy szennyeződése miatt szükség lehet a berendezés fertőtlenítésére. Ne feledkezzünk meg arról, hogy a fertőtlenítés csak a szennyeződés hatásait küszöböli ki – a fertőtlenítést megelőzően meg kell szüntetni a közeg szennyeződésének okait.

Termikus fertőtlenítés

A termikus fertőtlenítést tiszta, kezelt vízzel, magasabb hőmérsékleten kell elvégezni. A termikus fertőtlenítés hatékony végrehajtása érdekében győződjünk meg róla, hogy valamennyi csapvízfogyasztási ponton legalább 3 percig 70 °C hőmérsékletű víz kiáramlását biztosítottuk. Gondoskodni kell arról, hogy az adott csőrendszer megengedett üzemi paramétereit (a megengedett legnagyobb hőmérsékletet az üzemi nyomás függvényében) a berendezés egyetlen pontján sem lépjük túl. Ugyanakkor ügyeljünk az adott rendszer valamennyi felhasználójának biztonságára (csökkentsük az égési sérülések kockázatát).

Felhívjuk szíves figyelmét arra, hogy a berendezés magas hőmérsékleten történő igénybevétele lerövidíti a felhasznált építőanyagok élettartamát, ezért csak időszakosan szabad végrehajtani.

Vegyí fertőtlenítés

Vegyí fertőtlenítés valamennyi KAN-therm rendszerből épített ivóvízberendezésben elvégezhető. A vegyí fertőtlenítést szobahőmérsékleten (legfeljebb 25 °C) végezzük a vegyület gyártója által megadott reagens dózisok és expozíciós idő alkalmazásával. Vegyí anyag használatát megelőzően kérjen be jóváhagyást arról, hogy az nem károsítja a berendezés elemeit. A vegyí fertőtlenítés során emberi fogyasztás céljából nem szabad vizet venni a rendszerből.

Példák a KAN-therm rendszerekben használható, jóváhagyott vegyí fertőtlenítő szerekre:

Anyag megnevezése	max. megengedett koncentráció	Rendszerben hatási ideje
Hidrogén-peroxid H_2O_2	150 mg/l hatóanyag	
Nátrium-hipoklorit NaOCl	50 mg/l hatóanyag	
kalcium-hipoklorit $Ca(OCl)_2$	50 mg/l hatóanyag	max. 12 h
Klór-dioxid ClO_2	6 mg/l hatóanyag	



Az anyagok fent említett koncentrációját és reakcióidejét a létesítmények egyetlen pontján sem szabad túllépni.



Vegyszeradagoláskor használjon egyéni védőfelszerelést. Nem engedélyezett a termikus fertőtlenítés és a vegyí fertőtlenítés egyidejű alkalmazása.



Install your **future**

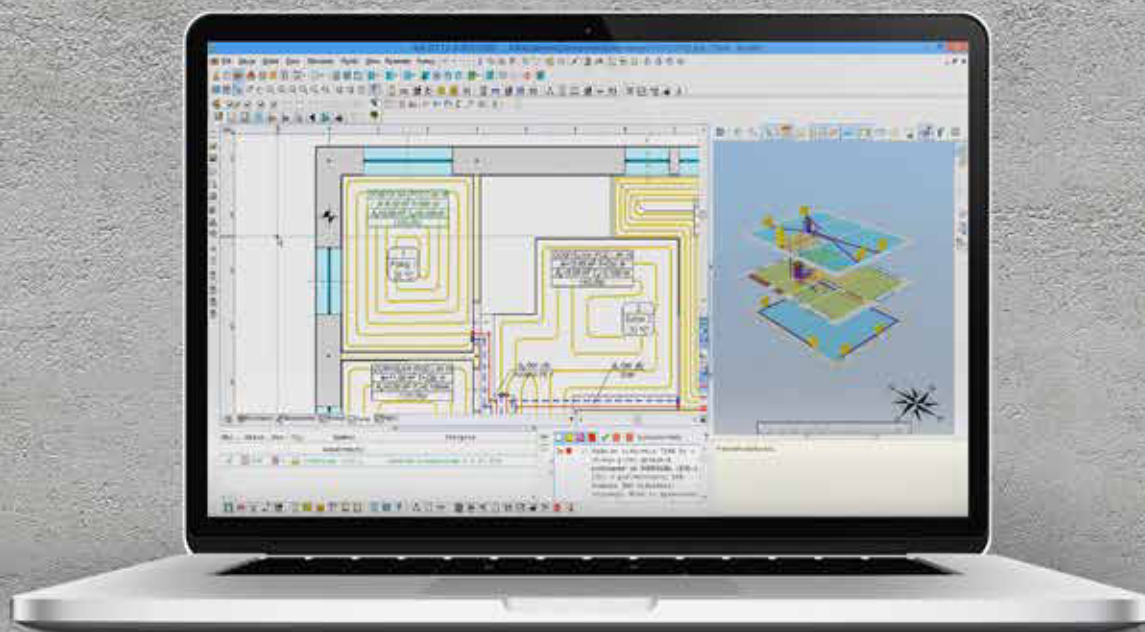

SYSTEM **KAN-therm**

Rendszer tervezés

Tartalomjegyzék

9 Rendszer tervezése

9.1 KAN-therm tervezést segítő programok	213
9.2 KAN-therm hálózat hidraulikus méretezése	214
Vízellátó berendezések méretezése	214
Központi fűtési rendszer vezetékének méretezése	216
9.3 KAN-therm hálózat hőszigetelése	217

9 Rendszer tervezése

9.1 KAN-therm tervezést segítő programok

A KAN-therm vízvezeték- és fűtésrendszerek megtervezésének alapelvei, a méretezésre vonatkozó szabványokat és iránymutatásokat alapul véve hasonlóak az általánosan használt rendszerekéhez. A KAN a tervezési folyamat támogatásához vállalati programok használatát javasolja, amelyek jelentősen javítják a számítási folyamatot. Ezek a szoftverek tartalmazzák a jelenleg kapható összes KAN-therm rendszer katalógusát. A tervezők így univerzális eszközökhöz kapnak hozzáférést, amelyek segítségével bármilyen elérhető szerelési technikához bármilyen méretet megadhatnak.

A teljes KAN szoftverajánlat tartalma:

- 1 **KAN OZC program a helyiségek hőterhelésének kiszámításának támogatásához, meghatározva az épületek szezonális fűtésigényét és hűtési energiáját, és az épületek és elemeik számára az Energiatanúsítványok elkészítését. A szoftver az épületrészek párakicsapódás elemzését is elvégzi.**
- 2 **A KAN SET szoftver egy átfogó tervezéstámogató eszköz, amely egy projektben egyesíti a hideg és melegvízes rendszerek keringetéssel együtt történő számításait, valamint a központi fűtési és hűtési rendszereket. Három modulból áll:**
 - Központi fűtésrendszer modul, sugárzó/padlófűtéssel.
 - Hideg és melegvízes rendszer modul keringetéssel.
 - Központi hűtési rendszer modul.
- 3 **KAN SET a REVIT átfedési funkcióhoz – Autodesk® Revit® bővítmény. Lehetővé teszi egy projekt importálását a KAN SET Pro alkalmazásból az Autodesk® Revit® környezetbe. A bővítmény a KAN-therm termékek használatával kialakított rendszerek egyszerű és kényelmes tervezését teszi lehetővé.**

További információkért lásd: www.kan-therm.com

9.2 KAN-therm hálózat hidraulikus méretezése

Az alábbiakban bemutatásra kerültek a vezeték átmérőinek hagyományos méretezése, nyomásesés, valamint víz- és fűtési rendszerek hidraulikai egyensúlyozása számítása során szükséges képletek, függőségek és ajánlások. Az alábbi fejezet részét képezi a Kézikönyv „Táblázatok a KAN-therm víz- és fűtési rendszerek hidraulikai számításokhoz” című Melléklete.

Vízellátó berendezések méretezése

A KAN-therm berendezések tervezésének folyamata szabványok által meghatározott elveken alapul. A hagyományos acélszerkezetekkel ellentétben a műanyag KAN-therm csövek és a KAN-therm Inox csövek falainak csökkentett érdességének köszönhetően a lineáris ellenállás szintje erősen csökken az általános beépítési ellenállási arányokban. Ezért nincs szükség a csőátmérők megnövelésére a valószínű csőméretezés figyelembevételében. A csövek abszolút érdességi k-együtthatóit a tanulmány előző részeiben megadott értékeknek megfelelően kell megállapítani.

A q hálózati számított vízáramlás a szabványban meghatározott képlet szerint kerül kiszámításra. Lakóházak esetén az áramlás meghatározásához az 1. Mellékletben található táblázatban rögzített csapolási helyek szabvány szerinti kiáramlás alkalmazható. A szabvány szerinti kiáramlások összegzése után kiszámíthatjuk a q áramlást vagy meghatározhatjuk a 2. Mellékletben található táblázat alapján.

KAN-therm csapolási helyekhez alkalmazott csatlakozócsövek hozzávetőleges átmérői

Kifolyó csap névleges átmérője dn [mm]	Csapolási helyekhez alkalmazott csatlakozócsövek hozzávetőleges átmérői				
	KAN-therm ultraLINE csövek	PEXC, PERT KAN-therm Push csövek	KAN-therm ultraPRESS csövek alumínium réteggel	PP-R KAN-therm PP csövek	KAN-therm Inox, Steel és copper csövek
15	14 × 2 16 × 2,2	14 × 2 18 × 2,5	14 × 2 16 × 2	16 × 2,7 20 × 1,9 20 × 2,8 20 × 3,4	15 × 1,0
20	20 × 2,8 25 × 2,5	25 × 3,5	20 × 2	20 × 1,9 25 × 3,5 25 × 4,2	18 × 1,0
25	32 × 3	32 × 4,4	25 × 2,5 26 × 3	25 × 2,3 32 × 4,4 32 × 5,4	22 × 1,2

Amennyiben rendelkezésre áll a q érték és a hálózat adott szakaszán megengedett sebesség értéke, meg lehet határozni a vezeték átmérőjét. A következő lépésben a Δp nyomásesést számítjuk ki, amely a $\Delta p_L = R \times L$ lineáris ellenállásból és a hálózat lokális Z szakaszainak ellenállásából tevődik össze.

Az egyes szakaszok lineáris nyomásesés kiszámítása az alábbi közismert képlet szerint történik:

$$\Delta p_L = R \times L = \lambda \times \frac{L}{d} \times \frac{v^2}{2} \times \rho$$

hol:

R [Pa/m]	fajlagos lineáris nyomásesés
λ	lineáris hidraulikus ellenállási tényező a csövek érdességi tényezőjének figyelembe vételével
L [m]	adott átmérőjű szakasz hossza
d [m]	vezeték belső átmérője
v [m/s]	vezetékben átlagos áramlási sebesség
ρ [kg/m ³]	vízűrűség

A csővezetékek lineáris veszteségeinek (különböző áramlások, cső átmérők, 10 °C és 60 °C hőmérsékletű víz esetén) közvetlen meghatározásához a Melléklet 3–20 táblázatai alkalmazandók.

A Z helyi veszteségeket az alábbi képlet szerint számítjuk:

$$Z = \zeta \times \frac{v^2 \times \rho}{2}$$

hol:

Z [Pa/m]	helyi veszteségek (ellenállások) értéke
ζ	helyi ellenállások tényező

A KAN-therm Rendszer szerelvényei helyi ellenállási tényezőik értékét a „Mellékletben” található táblázatok tartalmazzák. A KAN-therm Inox szerelvényekre vonatkozóan fel van tüntetve a ζ érték és az elemek helyi ellenállásának megfelelő helyettesítő hossz.

A ζ érték egyéb berendezések és szerelvények esetén a PN-76/M-34034 szabványban vagy a gyártónál található.

A KAN-therm ultraLINE, Push, ultraPRESS és PP műanyag rendszerek esetén a csővezetékekben az áramlási sebesség a szabványban meghatározottaknál (zárójelben) nagyobb lehet:

Vízvezetékek kialakításához alkalmazott KAN-therm csővezetékekben hozzávetőleges áramlási sebesség	[m/s]
háztartási vízcsatlakoztatások	v = 1,0 – 2,0 (1,5)
elosztó vezetékek	v = 1,0 – 2,0 (1,5)
felszálló vezetékek	v = 1,0 – 2,5 (2,0)
in sections to riser to devices	v = 1,5 – 3,0 (2,0)

A csőátmérő megválasztásához kiegészítő kritérium lehet a maximális megengedett áramlási sebesség a csúcsáramlás időtartama és a hálózat számított szakaszán felszerelt szerelvények ellenállási tényezőjének értéke függvényében (DIN 1988 szerint).

Maximális áramlási sebességek vízvezetékben

Vezeték fajtája	Maximális áramlási sebesség [m/s] a csúcsáramlás időtartama mellett	
	≤ 15 perc	> 15 perc
Csatlakozók	2	2
Elosztó vezeték kis ellenállású (<2,5) szerelvényekkel, pl. gömbszelepek	5	2
Elosztó vezeték nagy ellenállású (>2,5) szerelvényekkel, pl. egyszerű tányérszelepek	2,5	2

A hagyományos fémcsövekben alkalmazottal szemben magasabb sebesség alkalmazása a KAN-therm műanyag csövek rezgésekre jelentősen kisebb érzékenységüknek köszönhetően lehetséges. Ajánlott alacsony áramlási ellenállású szerelvények (szelepek) alkalmazása.

Melegvíz és cirkulációs vezetékben térfogat kiszámításához a „Csövek méretparaméterei” valamennyi KAN-therm Rendszerre vonatkozó fejezetben található táblázatokban feltüntetett KAN-therm víztérfogat értékek alkalmazandók.

Központi fűtési rendszer vezetékének méretezése

A fűtési hálózatok hidraulikai méretezése a csővezeték átmérőjének és szabályozó elemek olyan meghatározásából áll, amely valamennyi fűtőberendezéshez megfelelő mennyiségű közeg szállítását biztosítja oly módon, hogy az egész hálózat hidraulikailag kiegyensúlyozott.

A KAN-therm központi fűtési hálózat vezetékének méretezését a hatályban lévő szabványok szerint kell elkészíteni.

A központi fűtés vezetékének átmérőjének megválasztása során kiegészítő kritérium a vízáramlás olyan sebességének elfogadása, amely megfelel a kb. 150–200 Pa/m értékű gazdaságos lineáris nyomáseséseknek. Figyelembe kell venni továbbá azt az elvet, hogy az áramlási sebesség nem haladhatja meg a hálózat (szerelvényekkel együtt) zajtalan működésének határát. További kritérium lehet az egyes rendszerek vezetékének esetében ajánlott sebességek:

KAN-therm csővezetékben hozzávetőleges áramlási sebesség fűtési hálózatokban	[m/s]
alapvezetéseken	akár 1,0 m/s
felszálló vezetéseken	0,2–0,4 m/s
radiátor csatlakoztató vezetékben	0,4 m/mp vagy több esés nélkül vezetett csatlakoztatásoknál (a csővezeték megfelelő légtelenítése érdekében)

Ezek hozzávetőleges értékek. A hálózat hidraulikai ellenállása több kritérium eredménye, többek között a termosztatikus szelepek autoritásának fenntartása 0,3–0,7 tartományban.

Kicsi hálózatokban (családi házak) találkozunk leggyakrabban a szelepek túl nagy autoritásával. Ilyenkor nagyobb vízáramlást kell elfogadni, hogy az előírt nyomás nagyobb része a csővezetékben fokozatosan csökkenjen.

Nagy épületeknél gyakran találkozunk elégtelen termosztatikus szelep-hatékonysággal (autoritással). Ebben az esetben vegyen fel kisebb fordulatszámot a berendezések közös részét képező csöveknél (vízszintes, felszálló), és nagyobb terhelést biztosítson a helyiségelosztó rendszereknek (PERT és PEXC vagy KAN-therm ultraLINE csövek alumínium réteggel, Push csövek vagy KAN-therm ultraPRESS alumíniumrétegű csövek) vagy nyomásstabilizátorokat alkalmazva növeljük a terhelést a helyiségrendszerekben.

KAN-therm Push hálózatokban a 2000 W teljesítményű radiátorok csatlakoztatása esetén, a hidraulikai körülmények és a hálózat termikus hatásfoka szempontjából ajánlott a 12 mm-es átmérő PERT és PEXC csövek alkalmazása.

A csővezetékek átmérőjét oly módon kell meghatározni, hogy valamennyi fűtőkörben a nyomásesés összege a fűtőközeg számított áramlása a tényleges nyomásnak feleljen meg.

A csővezeték szakaszainak hidraulikus ellenállása lineáris ellenállásból és a szakasz Z helyi ellenállásai összegéből áll:

$$\Delta p_L = R \times L + Z \quad \text{hol} \quad Z = \sum \zeta \times \frac{v^2 \times \rho}{2}$$

Δp [Pa]	hidraulikus ellenállását (nyomásesés)
R [Pa/m]	szelvény fajlagos lineáris ellenállása (nyomásesés)
L [m]	adott átmérőjű cső hossza
Z [Pa]	szelvény helyi ellenállásai (nyomásesés)
$\sum \zeta$	szelvény helyi ellenállási tényezőinek összege
v [m/s]	a csövön belüli átlagos áramlási sebesség
ρ [kg/m ³]	vízűrűség

Az R fajlagos lineáris nyomásesést a KAN-therm csővezetékekben a vízáramlás nagyságától és átlagos hőmérséklettől függően a „Táblázatok a KAN-therm víz- és fűtési hálózatok hidraulikus számításához” Mellékletben található megfelelő táblázatok segítségével lehet meghatározni. A KAN-therm Rendszer egyes szerelvényei helyi ellenállási tényezők értékei a Mellékletben található táblázatokban is megtalálhatók.

Kiegészítő megjegyzések

- Radiátorokhoz vezető csővezetékek padlóban fektetése esetén a radiátorokat saját légtelenítőkkel (kézi vagy automata) kell ellátni. Elosztó rendszerek esetén az elosztókat is ilyen berendezésekkel kell ellátni.
- Műanyag csövekből készült hálózatokat tervezve (KAN-therm ultraLINE, KAN-therm Push, ultraPRESS és PP) figyelembe kell venni védelmüket a vízhőmérséklet megengedettnél magasabbra való emelkedése (hiba következtében) ellen.
- KAN-therm fűtési rendszerekben lehetséges a víztől eltérő más közeg használata, pl. fagyálló folyadékok. Ilyen hálózat tervezése során figyelembe kell venni az alkalmazott közeg fizikai tulajdonságait, amelyek a víz tulajdonságaitól eltérnek. A gyártónak meg kell erősítenie a vezetékek és csatlakozók alkalmazott anyagok szembeni állóságukat.

9.3 KAN-therm hálózat hőszigetelése

A hálózat fajtájától függően a csővezetékek hőszigetelésének feladata a hőveszteség csökkentése (fűtési és használati melegvíz rendszerekben), vagy hűtési rendszerekben a hidegveszteség csökkentése. Hidegvíz hálózatok esetében a hőszigetelés vízvezetékben a vízfelmelegedést csökkenti, és a csővezetékeken megakadályozza a vízgőzlecsapódást (kondenzáció). Az elágazó csövek hőszigetelésének központi fűtés, meleg csapvíz (a keringetőcsövekkel együtt) és hideg közegek rendszerei esetén teljesítenie kell a táblázatban megadott minimális követelményeket. A megadott értékek, anyag fajtájától független magába foglalják a KAN-therm valamennyi csőrendszerét.

Hőszigetelés minimális vastagsága fűtési, hűtési és használati melegvíz hálózatokban

No.	Vezeték fajtája	KAN-therm csövek külső átmérői					Hőszigetelés minimális vastagsága ($\lambda = 0,035 \text{ W}/(\text{m} \times \text{K})^0$)
		ultraLINE	Push	ultraPRESS	Steel/Inox/ Copper	PP	
1	Külső átmérő 22 mm-ig	14, 16, 20, 25	12, 14, 18, 25	14, 16, 20, 25, 26	12, 15, 18, 22	16, 20, 25, 32 (PN20)	20 mm
2	Belső átmérő 22-35 mm	32	32	32, 40	28, 35	32 (PN10, PN16), 40	30 mm
3	Belső átmérő 35-100 mm			50, 63	42; 54; 64; 66,7; 76,1; 88,9	50, 63, 75, 90, 110	a cső belső átmérőjével azonos
4	Belső átmérő több mint 100 mm				108; 139,7; 168,3		100 mm
5	1-4 poz. szerinti falakon vagy mennyezeten áthaladó vezetékek és szerelvények, vezetékek keresztezések						½ követelmény az 1-4 pozíciókból
6	Különböző felhasználók fűtött helyiségei között építészeti komponensekben fektetett 1-4 poz. szerinti központi fűtés vezetékei						½ követelmény az 1-4 pozíciókból
7	6. poz. szerint padlón fektetett vezetékek						6 mm
8	Épületen belül vezetett hűtővíz rendszer vezetékei ²⁾						1-4 pozíció követelményeinek 50%-a
9	Épületen kívül vezetett hűtővíz rendszer vezetékei ²⁾						100% követelmény az 1-4 pozíciókból

1) a táblázatban feltüntetett hőátadási tényezőnél eltérő tényezőjű szigetelőanyag alkalmazása esetén a szigetelőréteg vastagságának módosítása szükséges,

2) a hőszigetelés légmentesen záróként kivitelezett.



Figyelem

A KAN-therm hidegvíz vezetékek esetén alkalmazandó, víz felmelegedését és vízgőzlecsapódást megakadályozó hőszigetelés vastagságát a táblázat tartalmazza. Az hőszigetelési anyag egyéb hővezetési tényezők számára megadott értékeket korigálni kell.

Hőszigetelés minimális vastagsága hidegvíz hálózatokban

Vízvezeték elhelyezése	Szigetelés vastagsága ($\lambda = 0,04 \text{ W}/(\text{m} \times \text{K})$)
Vízvezeték nem fűtött helyiségben	4 mm
Vízvezeték fűtött helyiségben	9 mm
Csővezeték nélküli csatornában meleg vagy forró közeg szállító vezeték	4 mm
Csővezetékes csatornában meleg vagy forró közeg szállító vezeték	13 mm
Falba süllyesztett vezeték, függőleges	4 mm
Falba süllyesztett, csővezetékes csatornában meleg vagy forró közeg szállító vezeték	13 mm
Vízvezeték padlóban (alzatbetonban)	4 mm

A hőszigetelés anyaga a vezetékekre és csatlakozókra káros hatással nem lehet, az elemek anyagára kémiaileg semlegesnek kell lennie.

10 Biztonsági információk és utasítások

A műszaki információ kiadásának dátuma a borítón található. A biztonságos használat és termékeink megfelelő működésük érdekében rendszeresen ellenőrizni kell, hogy újabb műszaki információ nem lépett-e hatályban. Az aktuális műszaki információk a www.kan-therm.com weboldalon, valamint a legközelebbi KAN Sp. z o.o. Műszaki és Értékesítési Irodájában található.

Jelen dokumentum szerzői joggal védett. Ezen az alapon keletkező jogok, különösen pedig bármilyen formában való sokszorosításnak joga fenntartott. A KAN Sp. z o.o. mindent megtesz annak érdekében, hogy az alábbi anyag aktuális és hibátlan legyen, azonban előfordulhatnak apró hiányosságok vagy következetlenségek. Az alábbi anyagban módosítására és műszaki változások eszközöléséhez fenntartjuk jogunkat.

Szerelés során be kell tartani továbbá az adott országban hatályban lévő jogszabályokat, szabványokat, iránymutatásokat és szabályokat, valamint a jelen műszaki információban rögzített utasításokat.

A szerelést megelőzően meg kell ismerkedni valamennyi biztonsági utasítással, valamint a szerelési és kezelési utasításokkal és iránymutatásokkal. Amennyiben ezek érthetetlenek vagy a jelentésükkel kapcsolatban kétségek merülnének fel, kérjük lépjenek kapcsolatba a legközelebbi KAN Sp. z o.o. Műszaki és Értékesítési Irodával. A használati és kezelési utasításokat meg kell őrizni, majd továbbadni az építési folyamat további résztvevőinek, illetőleg a rendszer üzemeltetőjének. A jelen anyagban feltüntetett iránymutatások be nem tartása üzemzavart, anyagi károkat és testi sértéseket okozhat.

Rendeltetészerű alkalmazás

A KAN-therm Rendszert a jelen műszaki információban megírt módon és a hatályban lévő elsődleges előírások szerint kell megtervezni, kivitelezni és üzemeltetni. Egyéb más alkalmazások nem megengedettek és a termék rendeltetésének nem felelnek meg. Ez a rendszerek kivitelezéséhez alkalmazott anyagokra és a csatlakozások kivitelezéséhez használt szerszámokra is egyaránt vonatkozik.

A legkiválóbb minőségű anyagok felhasználásának ellenére, a KAN Sp. z o.o. nem garantálja bármilyen típusú alkalmazáshoz való megfelelőségüket. Erre a tényre a magas agresszivitású használati víz szállítása során is oda kell figyelni – a hidrogén-karbonát vagy feloldott klorid magas tartalma rézötvözetek felgyorsult korrodálását eredményezheti. Különösen az alábbi koncentrációt nem szabad túllépni:

- klorid-ion (Cl^-) ≤ 200 mg/l,
- szulfát-ion (SO_4^{2-}) ≤ 250 mg/l,
- kalcium-karbonát-ion (CaCO_3^{2-}) ≤ 5 mg/l at $\text{pH} \geq 7,7$.

A jelen műszaki információban fel nem sorolt alkalmazások (egyedi alkalmazások) esetén, az adott alkalmazás lehetőségének megerősítése érdekében, kérjük lépjenek kapcsolatba a KAN Sp. z o.o. Műszaki és Értékesítési Irodával.

Építési folyamat résztvevőinek szakképzettsége

A szerelési munkálatokat kizárólag képzett, engedéllyel és megfelelő szakképzettséggel rendelkező személyzet végezeti.

Általános óvintézkedések

A munkálatok helyét, alkalmazott elemeket és a csatlakozások kivitelezéséhez használt szerszámokat tisztán és megfelelő műszaki állapotban kell tartani. Kizárólag az adott csatlakozáshoz és rendeltetéshez megfelelő KAN-therm Rendszer eredeti elemek használhatók. Rendszer részét nem képező elemek, a rendszer gyártója által jóvá nem hagyott szerszámok, más alkalmazásokhoz rendeltetett komponensek használata vagy a megengedett üzemi paraméterek túllépése hibákat, baleseteket és veszélyeket okozhat.













KAN-ÁRANY HUNGÁRY Kft.
Mécsaszék újtja 4.
2051 Miskolc
tel. +36 28 770 052
tel. +36 70 410 0522
e-mail: info.hungary@kan-arany.com

www.kan-arany.com

KAN-thermMultisystem

Komplett Multisystem, amely a vízvezetékek, fűtőrendszerek, technológiai és tűzoltó rendszerek terén a legkorszerűbb, egymást kiegészítő műszaki megoldásokat tartalmazza.

ultraLINE	
Push	
ultraLINE	
PP	
Steel	
Inox	
Groove	
Copper , Copper Gas	
Sprinkler	
Felületi fűtés és hűtés Automatizált vezérlés	
Football stadion-berendezések	
Szekrények és elosztók	